

96812



M O D E L O
D E
U T I L I D A D

por "UN ENVASE PERFECCIONADO", a favor de D. JOSE BARBERAN
RUIZ, de nacionalidad española, domiciliado en BARCELONA,
calle Molas nº 24.

= . =

MEMORIA DESCRIPTIVA

El presente modelo de utilidad se refiere a un en-
vase perfeccionado.

- Más concretamente, consiste el modelo en un envase
obtenido a partir de dos piezas esenciales. Una de ellas es
5. una cubierta exterior de material transparente, que presenta
una lengüeta en un borde de su embocadura, y unas líneas de
soldadura que determinan aristas del paralelepípedo formado.
La base opuesta a la de embocadura se ha armado mediante dos
líneas de dobléz oblicuas correspondientes a sus vértices
10. extremos y que dan lugar a dos aletas paralelas, soldadas por

96812



uno de sus bordes a las citadas aristas.

5. Este envase así formado, de material transparente y blando, queda complementado en su armado mediante la otra pieza, obtenida a partir de una tira rígida, de cartón o material similar, la cual mediante doblado forma un marco rectangular abierto de armado para el envase citado, practicable por la embocadura del mismo.

10. La lengüeta del envase exterior presenta puntos dotados de un material autoadhesivo que permite el cierre del conjunto.

La tira rígida de armado, admite en su lateral exterior, visible por la transparencia del envase, la inserción de la propaganda apropiada al artículo envasado.

15. Queda pues constituido un envase decorativo y sumamente económico, obtenido por armado y acople de dos elementos sencillos que por su cualidad de transparencia, permite la visión a su través. A este envase puede dotarse de un fondo plano y rígido si así se desea.

20. Con el fin de facilitar la explicación, se acompaña a la presente memoria descriptiva de una lámina de dibujos en la que se ha representado un caso de realización que se cita a título de ejemplo en la descripción.

En los dibujos:

25. La figura única, representa una vista en perspectiva de los elementos integrantes del envase.

Haciendo referencia a las figuras se aprecia en su realización un envase propiamente dicho 1, de material blando y transparente, obtenido mediante dobleces oblicuas 7, que permiten la formación de las paredes laterales del paralelepí-



pedo, estando las aristas 8 soldadas.

El fondo 3 de este cuerpo se prolonga según una solapa 2, dotado de puntos de material autoadherente para su cierre. La tira rígida 4, doblada de acuerdo con el envase 1, le sirve de armado a este, presentando en su extremo una pestaña 5 de tope.

5.

El envase queda perfectamente constituido con los elementos citados, sin embargo admite a la placa rectangular 6 como fondo del conjunto.

10.

El modelo, dentro de su esencialidad, puede ser llevado a la práctica en otras formas de realización que difieran en detalle de la indicada a título de ejemplo en la descripción, y a las cuales alcanzará igualmente la protección que se recaba. Podrá, pues, construirse, en cualquier forma y tamaño, con los medios y materiales más adecuados, por quedar todo ello comprendido en el espíritu de las reivindicaciones.

15.

92812



N O T A

Descrito el objeto y utilidad de la presente invención, se declaran nuevas y no divulgadas en España, las siguientes reivindicaciones:

5. 1. Un envase perfeccionado, caracterizado esencialmente por el hecho de comprender un envase propiamente dicho de material blando y transparente, de forma paralelepípedo recto rectangular, que presenta una lengüeta en un borde de su embocadura, dotada de puntos autoadhesivos, para su cierres, y unas lienas de unión que determinan aristas del paralelepípedo formado, estando la base opuesta a la de embocadura, armada mediante dos líneas de dobles oblicuas correspondientes a sus vértices extremos y que dan lugar a dos aletas paralelas, unidas por uno de sus bordes a las citadas aristas.
10. 2. Un envase, según la anterior reivindicación, en el que la pieza antes descrita, se arma con tira de material rígido, la cual mediante dobleces transversales forma un marco rectangular abierto, practicable por el lateral correspondiente a la embocadura del envase envolvente.
15. 3. Un envase, según las reivindicaciones 1 y 2, en el que se ha previsto un fondo eventual separable, constituido por una placa rígida rectangular que apoya sobre una de las caras transparentes.
- 20.

96812



4. Un envase perfeccionado.

Según se describe y reivindica en la presente memoria descriptiva, que consta de cinco hojas foliadas y escritas a máquina por una sola de sus caras, acompañadas de una lámina de dibujos.

5.

Madrid, a 22 DIC 1962

JOSE BARBERAN RUIZ

p.a.

JAIME ISERN MIRALLES
R.P.

B

D. José Barberán Ruiz

Hoja única

96812

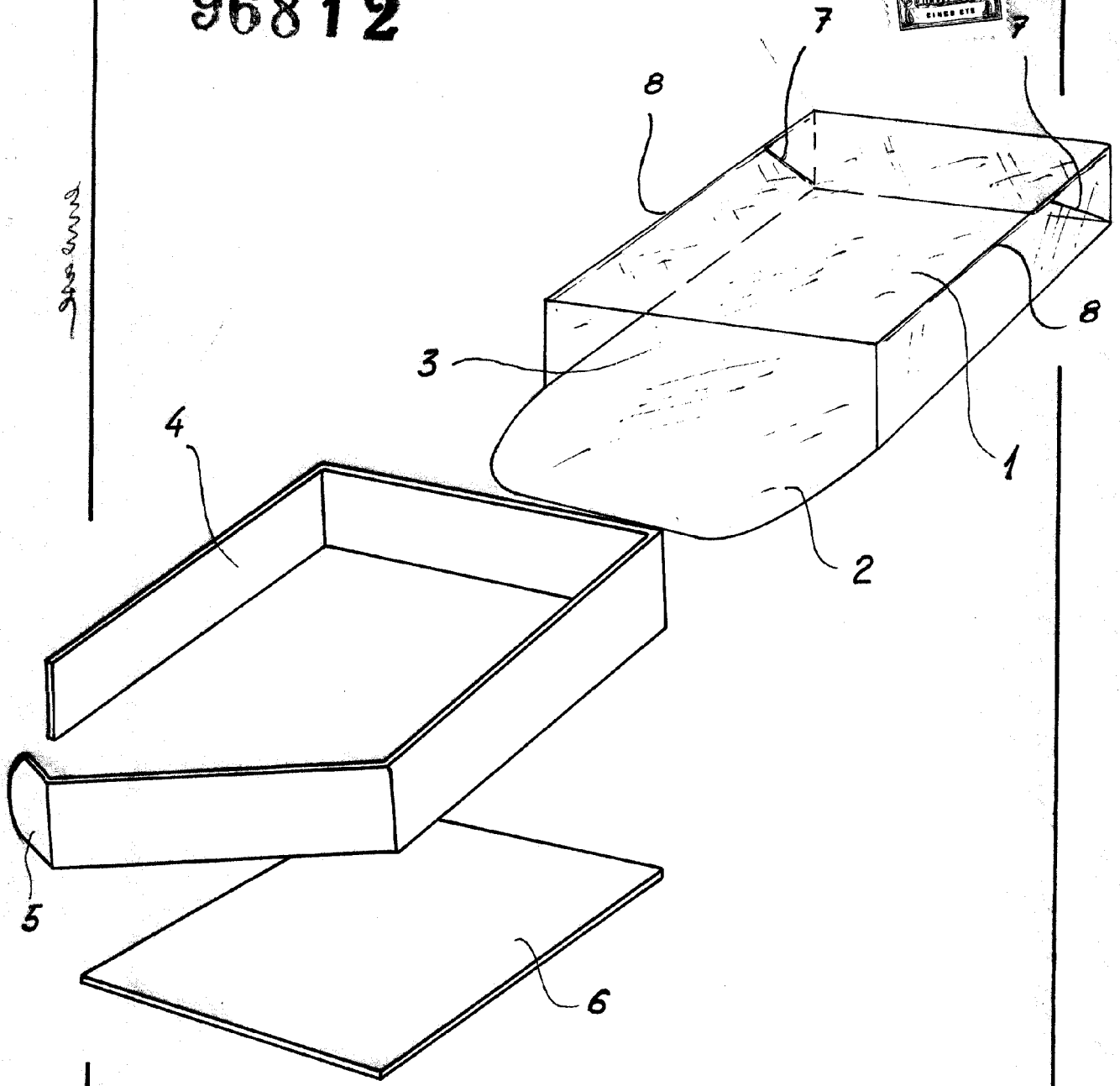

Madrid, 22 DIC. 1962
Jaime Isern

[Handwritten signature]