



22

96811

M O D E L O
D E
U T I L I D A D

por "UNA CAJA DE FRENTE TRANSPARENTES", a favor de DON JOSE BARBERAN HUIZ, de nacionalidad española, domiciliado en BARCELONA, calle de Molas, nº 24.

. = . =

MEMORIA DESCRIPTIVA

El presente modelo de utilidad se refiere a una caja de frentes transparentes.

5. Consiste el modelo en una caja obtenida a partir de dos láminas rectangulares de material plástico, soldadas por sus laterales, de forma que constituyen una pieza tubular, presentando en las embocaduras respectivas de este tubo dos pestañas, una de ellas cubierta por una substancia autoadhesiva, para recibir el borde de la otra pestaña y formar un cierre, o pared de fondo.
10. Este tubo se arma con una tira de material rígido

96811



5. de cierta anchura, que mediante dobleces transversales forma un marco rectangular abierto, el cual se introduce ajustadamente en el tubo envolvente, adoptando este la configuración de la armazón, constituyéndose una caja paralelepipedica recta rectangular, transparente, practicable por una de sus bases menores de acuerdo con el lateral extremo de la tira de armado.

10. Con el fin de facilitar la explicación, se acompaña a la presente memoria descriptiva de una lámina de dibujos en la que se ha representado un caso de realización que se cita a título de ejemplo.

En los dibujos:

La figura única, manifiesta al elemento envolvente transparente y a la tira de armado.

15. Consiste en un elemento tubular 1, formado a partir de dos piezas soldadas según 5, que presenta en las embocaduras las pestañas 2 y 3, una de las cuales está prevista para montar sobre la opuesta, y realizar un cierre mediante pegamento. En el interior de este tubo, se introduce ajustadamente la tira 4, que forma un marco abierto que conforma a la pieza 1, según representa la figura.

20. El modelo, dentro de su esencialidad, puede ser llevado a la práctica en otras formas de realización que difieran en detalle de la indicada a título de ejemplo en la descripción, a las cuales alcanzará igualmente la protección que se recaba. Podrá, pues, construirse en cualquier forma y tamaño, con los materiales más adecuados, por quedar todo ello comprendido en el espíritu de las reivindicaciones.

5

98811

D. José Barberán Ruiz

Hoja Única

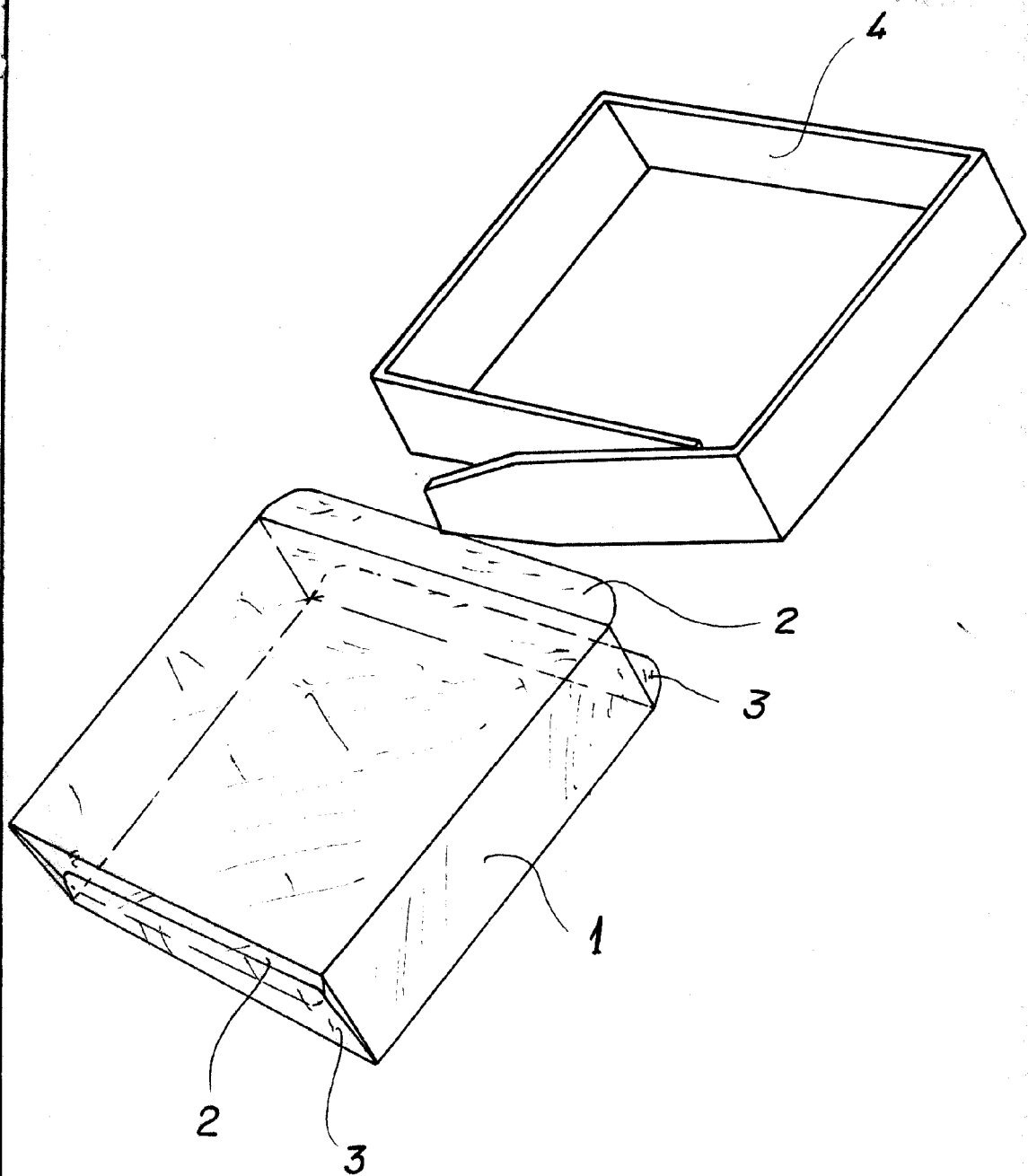

22 DIC. 1962
Madrid, Jaime Isern