



1903

96800

# MEMORIA DESCRIPTIVA

que se acompaña a la solicitud de un

..... MODELO DE UTILIDAD .....

por VEINTE años en España, por "ESTUCHE PARA

FICHAS DE DOMINO" .....

.....

.....

a favor de

Don. VICENTE CAMPOS NOVELLA .....

domiciliado en Velazquez, 6 VALENCIA .....

.....

96800



1963

5 La invención a que se refiere la presente Memoria, constituye una novedad industrial con características y ventajas que la hacen merecedora del privilegio de explotación exclusiva por ella solicitado de acuerdo con las prescrip-  
ciones del Estatuto vigente sobre Propiedad Industrial de fecha 26 de julio de 1.929, texto refundido publicado el 30 de abril de 1.930.

10 La versión más característica de un estuche para fichas de dominó, es acaso, aquella que se constituye mediante un cuerpo rectangular cuyos lados presentan en una zona sensiblemente próxima a sus bordes superiores, sendas a canaladuras por las cuales discurre con posibilidad de extracción total, una tapa independiente.

15 En realidad, obtener una caja o estuche de semejantes características lleva implícito, como es sabido, el labrado todas las zonas próximas a los bordes de sus lados para obtener las guías de la tapa. Esta última presenta por tanto, siendo si bien ocasionalmente, sendos biseles por a lo largo de todos sus bordes para determinar su penetración perfecta en aquellas acanaladuras a fin de ajustar el cierre. El proceso de labrado de ambos cuerpos del estuche es laborioso y supone dispendios de todo tipo. Empero no viene a constituir en la generalidad de los casos, un cierre realmente efectivo.

25 Como el enunciado indica la solicitud que nos ocupa, viene a referirse a un estuche para fichas de dominó. Tiene por finalidad incorporar decisivos perfeccionamientos a la estructura y cualidades funcionales de estos elementos mediante una organización sencilla y económica.

30 Fundamentalmente, el estuche en cuestión viene

96800



1963

35

a caracterizarse por estar constituido mediante una caja ortoedrica, de tapa independiente, cuyos lados presentan su mitad superior más baja que la inferior, definiendo el desnivel común a ambas mitades de dichos lados una zona perimetral de encaje para los lados de la correspondiente tapa, con la particularidad de que a ambos lados de cada vértice de la citada zona de encaje del estuche consta de sendos nervios verticales que complementan la presión del cierre, comprendiendo además sobre su propio fondo una disposición de nervios paralelos que se extienden entre los dos lados menores de la caja que los integra.

40

Para ayudar a la comprensión de la idea expuesta se ha confeccionado, a título explicativo y sin caracter restrictivo alguno, una lamina de dibujos. Ilustra la presente Memoria como un ejemplo de realización del objeto que nos ocupa.

45

50

La figura primera corresponde a una vista en perspectiva de los elementos que integran el estuche en posición de montaje. Como puede observarse se constituye mediante una caja ortoedrica -1-, de tapa independiente -2-, cuyos lados presentan en su mitad superior -3- más baja que la inferior -4-. Por tanto el desnivel -5-, común a ambas mitades de dichos lados, engendra una zona perimetral de encaje para los lados -6- de la correspondiente tapa. Según se comprueba, a ambos lados de cada vértice -7-, de la zona de encaje, el estuche consta de sendos nervios verticales -8-. Comprende además sobre su propio fondo una disposición de nervios paralelos -9- que se extiende entre los dos lados menores de la caja -1- que lo constituye.

55

60

Finalmente la figura segunda, corresponde a u-

96800



1963

65

na zona transversal del mismo estuche. Observese la situa-  
ción de los nervios -8-, sobresalientes de la zona de encaje  
de la tapa -2- para completar la presión de cierre entre los  
elementos del estuche, y la sección triangular rectangular-  
de los nervios -9- comunes al fondo de la caja para determi-  
nar sendas acanaladuras en las cuales se dispone las fichas  
de dominó.

70

La realización industrial del modelo objeto de  
la presente solicitud ofrece una serie decisiva de ventajas.  
En efecto a partir de una sencillez idonea de característi-  
cas constitutivas, los elementos que integran el estuche de-  
finen un cierre consistente, y de gran facilidad de acciona-  
miento al tiempo que los nervios longitudinales provistos -  
en el fondo del estuche constituyen un eficaz medio retenti-  
vo de las fichas que aloja.

75

Hecha la descripción precedente es necesario a-  
ñadir que los detalles de realización de la idea expuesta -  
pueden variar, sin que por ello cambie la esencia de la in-  
vención que es la que se desprende de los párrafos que ante-  
ceden y lo que se reivindica en la siguiente

80

#### N O T A

En resumen el Modelo de Utilidad que se solici-  
ta ha de recaer sobre las reivindicaciones siguientes:

85

1ª.- ESTUCHE PARA FICHAS DE DOMINO, esencial-  
mente caracterizado por estar constituido mediante una caja  
ortoédrica, de tapa independiente, cuyos lados presentan su-  
mitad superior más baja que la inferior, definiendo el des-  
nivel común a ambas mitades de dichos lados una zona perime-  
tral de encaje para los lados de la correspondiente tapa, -  
con la particularidad de que a ambos lados de cada vértice-

90

96800



1963

de la citada zona de encaje, el estuche consta de sendos -  
nervios verticales que complementan la presión del cierre,-  
comprendiendo además sobre su propio fondo una disposición-  
de nervios paralelos que se extienden entre los dos lados -  
menores de la caja que lo integra.

'95

2ª.- Se reivindica por último, como objeto so-  
bre el que ha de recaer el Modelo de Utilidad que se solici-  
ta "ESTUCHE PARA FICHAS DE DOMINO"

Todo tal y como queda descrito en la presente -  
Memoria que consta de cinco hojas escritas a máquina por una  
sola cara y dibujos que se acompañan.

100

Madrid 19 de Enero de 1.962

AGUSTIN UNGRIA

96800



1963

figura 1ª



figura 2ª



ESCALA VARIABLE

Madrid, 19 de Enero de 1962.

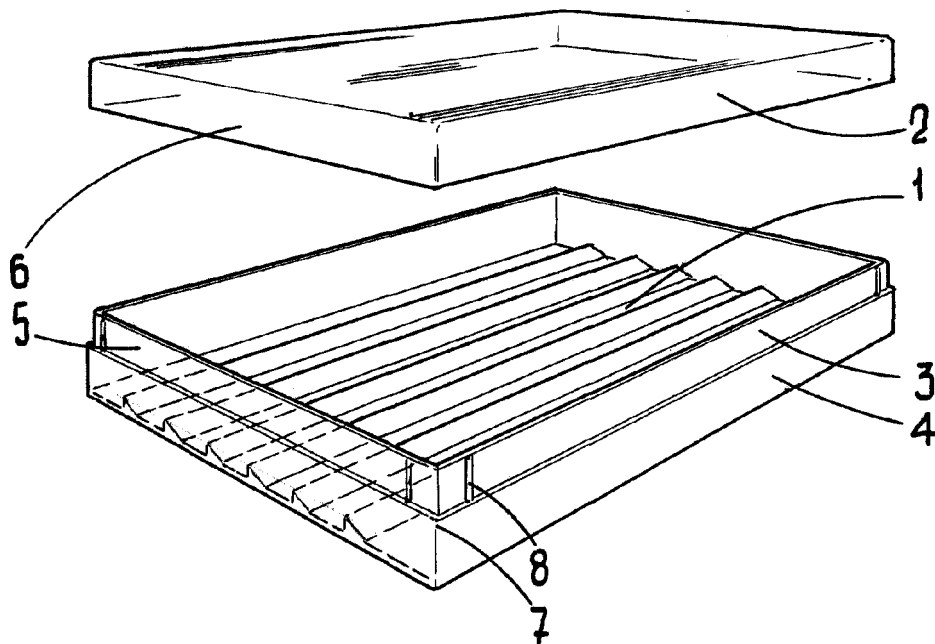
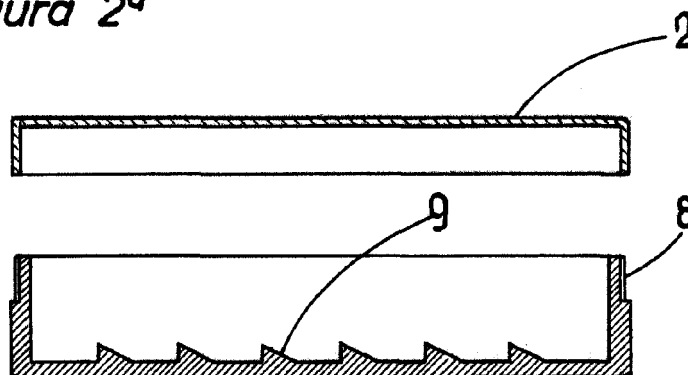
ALFONSO UNGRIA

P.P.