



0763

MEMORIA DESCRIPTIVA

que se acompaña a la solicitud de un

..... MODELO DE UTILIDAD

por VEINTE años en España, por " TARJETA POSTAL PER-

FECCIONADA "

.....

.....

a favor de

..... DON MANUEL REGIFE FRANCO.-

domiciliado en JEREZ DE LA FRONTERA (Cadiz).- Angel Mayo, 32

.....

96763

- 2 -



La invención a que se refiere la presente Memoria constituye una novedad industrial, con características y ventajas que la hacen merecedora del privilegio de explotación exclusiva que por ella se solicita, de acuerdo con las prescripciones del Estatuto vigente de la Propiedad Industrial de fecha 26 de Julio de 1.929, texto refundido, publicado el 30 de Abril de 1.930.

Según el invento, éste se contrae como su enunciado indica, a una tarjeta postal con visor estereoscópico, que ha sido fundamentalmente concebida para hacer posible la visión en relieve de retratos, motivos culturales y publicitarios y otros muchos, de manera fácil eficiente y barata.

La descripción se efectúa con ayuda del dibujo adjunto, en el que se muestra la tarjeta visor tridimensional vista en planta.

Se trata de una tarjeta de tamaño apropiado al uso y motivo de difusión que lleva impreso.

Consta de dos partes -1- y -2-; la -2- destinada al objeto que ha de mirarse y la -1- que sirve como visor. La -2- lleva impreso el objeto de la visión por medios fotomecánicos o tipográficos, en blanco y negro, o en colores; este objeto-imagen va en dos posiciones -3- y -4- aptas para la visión estereoscópica.

-1- designa el visor que es parte integrante de la tarjeta. En su cuerpo hay dos ventanas -5- y -6- que alojan sendas lentillas en posición apropiada para la visión en relieve de la doble imagen.

La porción de visor -7- comprendidas entre las ventanas -5- y -6- está estriada con la profundidad conveniente para obtener por estiramiento el largo preciso para el mejor acomodo a la distancia entre pupilas del usuario.

El límite de separación entre los dos cuerpos -1- y -2-, está marcado por una línea de trepado -8- que favorece la separación de ambos.

96763

- 3 -



El funcionamiento de la tarjeta, o mejor dicho, la forma de utilizarla es como sigue:

Se desprende -1- de -2-, cortándose por la señal -8-, de este modo la tarjeta queda dividida en dos partes; Una la -2-, que sostiene la mano izquierda, provista de un saliente o agarradero (no mostrado) para evitar se ensucien las imágenes, y otra parte -1-, que se coje con la mano derecha. La forma entrante curva -9-, permite su mejor acercamiento a los ojos, y el estriamiento -7- ajustar el visor a la distancia pupilar del usuario.

Por lo expuesto se comprende que el manejo de esta tarjeta es sencillo, por lo que la ausencia de todo esfuerzo permite su uso incluso por los niños.

Su bajo coste produce un goce barato a las clases menos favorecidas.

Llevada a los libros como lámina ilustrativa, hace grato el aprendizaje de la historia de la naturaleza y del arte, y encantadores los cuentos provistos de la tarjeta visor con dibujos o vistas infantiles.

La rapidez y sucinta escritura que impone el ritmo actual de la vida, exigen el empleo de obsequios, felicitaciones, invitaciones colectivas y mil medios más de comunicación por tarjeta postal. La tarjeta visor ceñida a las disposiciones vigentes en correos, satisface las exigencias de aquel ritmo y añaden el placer de la visión en relieve de un objeto, sea persona, motivo artístico o religioso.

Su utilización en el campo publicitario abre nuevos horizontes ya que con su impacto de nueva propaganda despierta el estímulo de consumo y favorece, por ende, la actividad del comercio y de la industria.

Difundirá en nuestro país y en el extranjero el valor de nuestra riqueza monumental. Al propio tiempo constituye un pregón barato



96763

de los tesoros de nuestras ciudades, costas y montañas, que en relieve producen mágica sensación.

La tarjeta visor incluida en publicaciones ilustradas, es un acicate para el lector, que, sin gasto adicional, goza de la contemplación de un espectáculo o acontecimiento interesante.

Por lo tanto hay que considerar como tarjeta visor, la hoja de papel recio que comprenda dos o más tarjetas separables por corte aún cuando para su abaratamiento esta hoja múltiple vaya provista de un solo visor.

Hecha la descripción precedente, hemos de añadir, que los detalles de realización de la idea expuesta, pueden variar, sin que por ello cambie la esencia de la invención, que es la que se desprende de los párrafos que anteceden y la que se reivindica en la siguiente

N O T A

En resumen: El Modelo de Utilidad que se solicita, recaerá sobre las reivindicaciones siguientes:

1º.- TARJETA POSTAL PERFECCIONADA, caracterizada porque está constituida esencialmente por un cuerpo de cartulina en el que transversalmente hay delimitadas tres zonas, de las cuales una extrema más estrecha es de corte, para lo que a los efectos consiguientes está provista de una línea de trepado.

2º.- TARJETA POSTAL PERFECCIONADA, caracterizada según la anterior reivindicación y porque en las dos zonas de tarjeta que son sensiblemente iguales, está impreso el motivo de la misma en dos posiciones aptas para visión estereoscópica.

3º.- TARJETA POSTAL PERFECCIONADA, caracterizada según las anteriores reivindicaciones y porque, en la tira extrema separable de la tarjeta, hay practicadas dos ventanas, en las que se ajustan dos lentillas en posición apropiada para efectuar la visión en relieve de

96763

- 5 -



la doble imagen impresa en la tarjeta propiamente dicha.

4ª.- TARJETA POSTAL PERFECCIONADA, caracterizada según las anteriores reivindicaciones y porque, la porción de visor comprendida entre las ventanas está estriada con la profundidad conveniente para obtener por estriamiento el largo preciso para el mejor acomodo a la distancia entre pupílas del usuario.

5ª.- TARJETA POSTAL PERFECCIONADA, caracterizada según las reivindicaciones anteriores y porque, la tira extrema separable de la tarjeta que se constituye en un visor estereoscópico tiene realizado un entrante central curvilíneo apto para el mejor ajuste del mismo sobre la nariz del usuario.

6ª.- Se reivindica por último, como objeto sobre el que ha de recaer el Modelo de Utilidad que se solicita: " TARJETA POSTAL PERFECCIONADA ".

Todo conforme queda descrito y reivindicado en la presente Memoria que consta de cinco páginas mecanografiadas y dibujos adjuntos.

Madrid, 21 de Diciembre de 1962

ALFONSO UNGRIA

P.P.

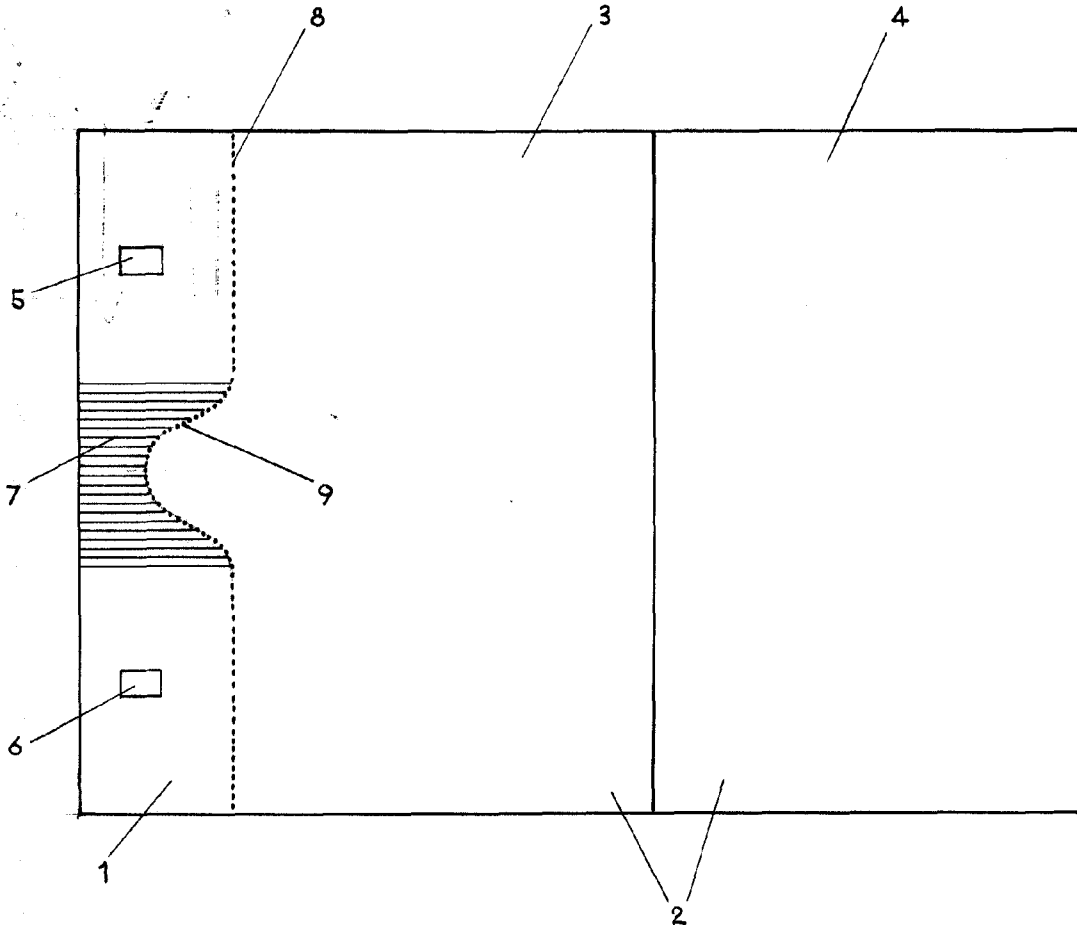

ESCALA VARIABLE

Madrid, 21 de Diciembre de 1962

ALFONSO UNGRIA

P.P.