

96750



MODELO DE UTILIDAD

Solicitante : Don Pedro Castañeda Sánchez.

Residencia : Albacete.- Avda. Ramón y Cajal, 27.

oooOooo

MEMORIA DESCRIPTIVA

Sobre:

"NAVAJA AUTOMÁTICA"

oooOooo

El presente Modelo de Utilidad tiene por objeto una navaja automática, recta, y que podrá fabricarse sin limitación de materiales, proporciones y tamaños.



5 En los dibujos adjuntos, a título de ejemplo no limitativo, se ilustra una forma de ejecución del invento, y en ellos:

 Fig. 1, es una vista de perfil de la navaja, - mostrando los correspondientes trinquetes;

10 Fig. 2, muestra la navaja, en sección de perfil, con la hoja fuera, y

 Fig. 3, es una vista en planta de dicha navaja, quitada la tapa superior del puño de la misma.

 Con referencia a dichos dibujos, la navaja comprende un cuerpo, A, de preferencia fabricado en aluminio fundido, del que sale la hoja, B, preferentemente de acero inoxidable, mediante la acción del disparador, C, al que está acoplado el correspondiente - muelle espiral, D.

20 La navaja comprende dos trinquetes, E, para el bloqueo de la hoja, abierta y cerrada, respectivamente, así como un muelle espiral, F, del precitado trinquete, así como un pasador de tope, G, de las aletas del disparador y la pieza, H, que es la correspondiente y que actúa como tapón de cierre.

25 El funcionamiento de esta navaja es sencillamente el que corresponde a la salida automática de la hoja de dicha navaja, por medio del desplazamiento - del disparador hacia adelante y retroceso automático de la misma, por medio del desplazamiento hacia atrás, quedando entonces totalmente cerrada y bloqueada.

30



NOTA

35 Describa suficientemente la naturaleza del invento y su forma de realización práctica, se hace -
constar que la presente memoria es susceptible de modificaciones de detalle en cuanto no altere su esencialidad, y siendo, por tanto, lo que se solicita Modelo de Utilidad por 20 años en España, lo que se recoge en las siguientes:

40

REIVINDICACIONES

1ª.- Navaja automática, que se caracteriza por ser de forma recta y comprender un cuerpo del que sale la hoja, mediante la acción de un disparador, al que está acoplado el correspondiente muelle espiral de accionamiento.

50

2ª.- Navaja automática, según reivindicación precedente, que se caracteriza porque comprende dos trinquetes, para el bloqueo de la hoja, abierta y cerrada la navaja, cuyos trinquetes tienen un muelle espiral de accionamiento, disponiéndose un pasador de tope de las aletas del disparador y una pieza posterior, que actúa como tapón de cierre.

55

3ª.- "Navaja automática"; según queda sustancialmente descrito en la presente memoria, que consta de tres hojas mecanografiadas por una sola cara y se representa en los dibujos adjuntos.

60

Madrid, 20 de Diciembre de 1962.

EMILIO GULL SRVENT

P. P.

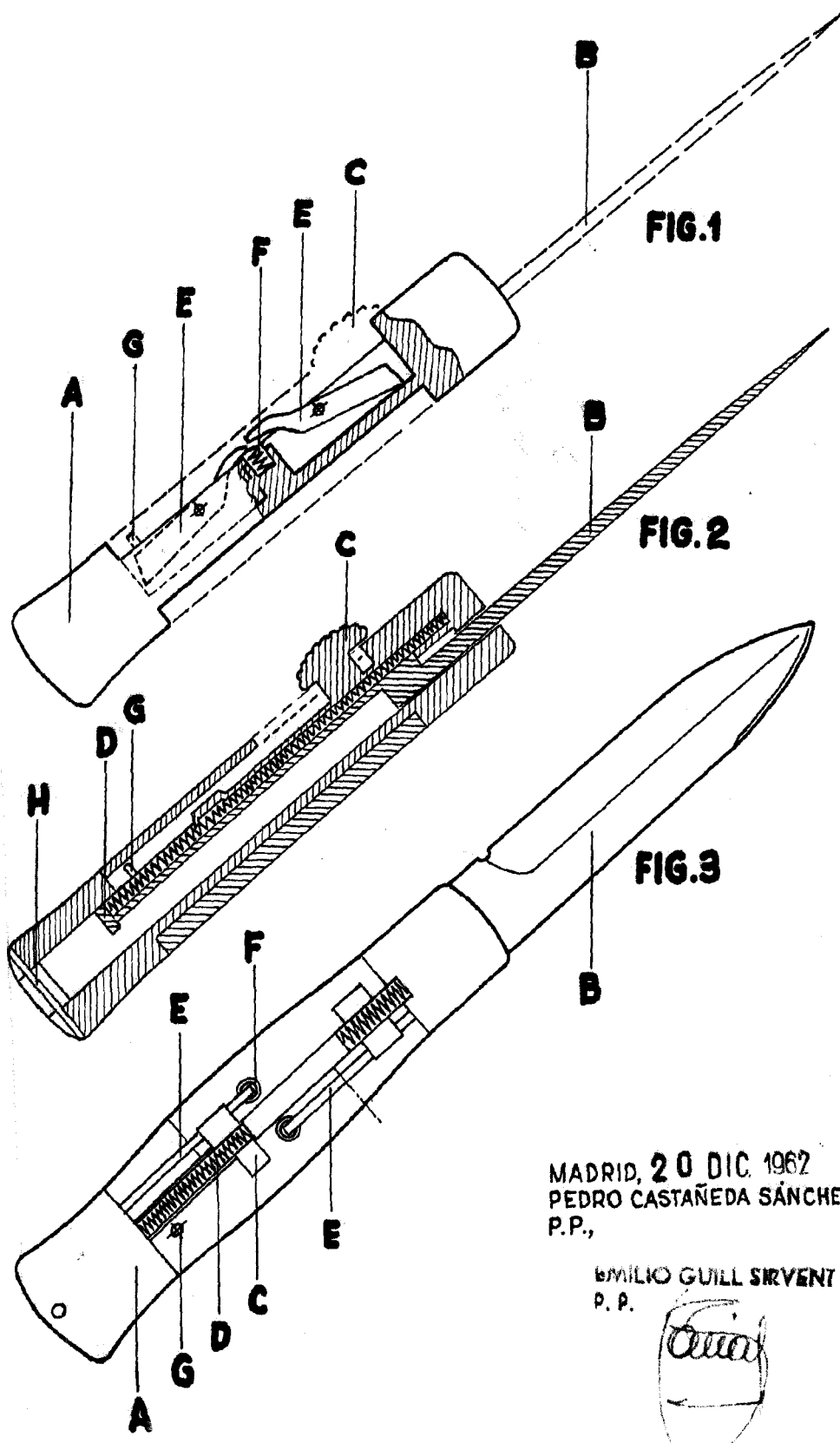

MADRID, 20 DIC. 1962
PEDRO CASTAÑEDA SÁNCHEZ,
P.P.,

EMILIO GUILL SIRVENT
P. P.

