



96745

MEMORIA DESCRIPTIVA

que se acompaña a la solicitud de

UN MODELO DE UTILIDAD

que se solicita a favor de D. Miguel Martínez Santullera, de nacionalidad española domiciliado en BARCELONA.- Novena, 44-46.

P O R

" UN CUCHILLO PERFORANTE "

que se acompaña a la solicitud de

El presente registro de Modelo de Utilidad, concierne como su enunciado indica, un cuchillo perfeccionado, de acuerdo con la descripción detallada que del mismo se realiza, debiendo interpretarse siempre este concepto en su más amplio sentido y nunca en limitativo.

5

Para la debida comprensión de este objeto, se adjunta una hoja de planos en la que a título de ejemplo, se representan todas y cada una de las partes que lo forman y relación que guardan entre sí.

En la citada hoja de dibujos queda representado:

10

FIGURA PRIMERA.- La misma muestra una vista longitudinal del cuchillo cuyo registro se preceniza.

FIGURA SEGUNDA.- Representa la misma vista apreciada por el lado opuesto.

En estas figuras y con el mismo valor en ambas, se aprecian las siguientes referencias:

15

- 1.- Mango propiamente dicho formado por una pieza de material lástico moldeado por inyección, cuya forma y dimensiones serán las más apropiadas.
- 2.- Borde superior de uno de los laterales de la hoja.
- 3.- Borde superior del otro lateral, que presenta una mayor anchura que el opuesto.



20

4.- Vaciado de uno de los laterales que define una zona cortante de la hoja.

Este filo vaciado presenta en su borde, una pluralidad de dientes de perfil sensiblemente angular, de labios ligeramente curvados.

25

5.- Lateral vaciado en rebajes simétricos de disposición transversal y paralela, que se prolongan hasta el borde de la hoja.

Los dientes correspondientes a este lado presentan un rebaje oblicuo.

La disposición mencionada facilita el corte de toda clase de productos realizando un corte limpio y estableciendo el dentado de sierra, el tronchado de materias duras y muy flexibles.

30

La hoja de acero templado de buena calidad, de flexibilidad adecuada.

6.- Corresponde al terminal de la hoja, rebajado en plano oblicuo, correspondiendo a la parte interior de la zona angular saliente.

35

Descripta suficientemente la naturaleza del modelo, no hace constar expresamente que cualquier modificación de detalle que se introduzca en el mismo se considerara incluida dentro de esta protección, en tanto que no altere o modifique esencialmente su finalidad característica.

N O T A

=====

Por último se declaran de novedad y utilidad las siguientes:

R E I V I N D I C A C I O N E S

=====

40

1ª.- Un cuchillo profesional, caracterizado esencialmente por comprender un mango de material moldeado por inyección, que fija permanentemente a una hoja de características flexibles, la que presenta un borde superior liso de perfil angular recto, siendo una de sus caras vaciadas, llevando en su borde cortante, un dentado de configuración angular, de labios ligeramente curvos, en tanto que por el otro lateral presenta un dentado que se prolonga superiormente hasta el tercio superior de la propia hoja, en disposición paralela y transversal, cuyos vaciados son de perfil curvo, siendo el borde cortante por esta superficie, rebajado en plano oblicuo.

45

2ª.- UN CUCHILLO PROFESIONAL.

Todo ello tal y como se describe en el cuerpo de la presente memoria y se reivindica en su nota.

96745¹⁹⁰



Esta memoria descriptiva consta de tres hojas foliadas y mecanografiadas por una sola de sus caras y a dos espacios.

Madrid, 19 de Diciembre de 1.962

El Agente Oficial

José Luis Rodríguez Pomatta
P. P.

96745



Fig. 1

Fig. 2

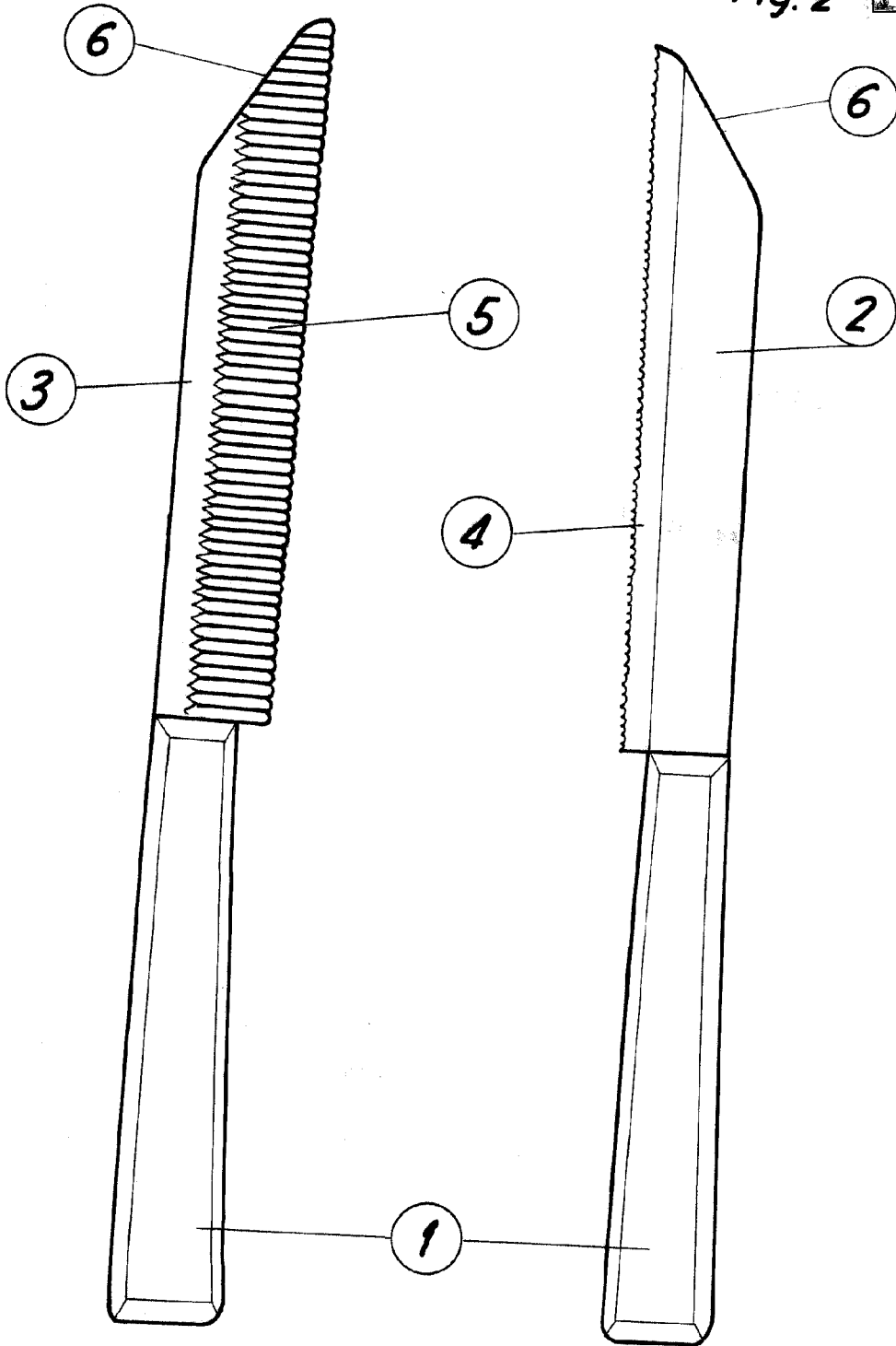

Escala variable

Madrid, 19 DIC. 1962
José Luis Rodríguez Pomatta
P.P.