



Hasta la fecha han surgido innumerables formas de blocs tomanotas, dada la utilidad extraordinaria de estos auxiliares elementos, muchos de ellos de bolsillo, en forma de libritos. En cambio, en estos objetos no se ha buscado ni logrado nunca otra aplicación más que la que de por sí tienen, por cuya razón el objeto cuyo registro se insta ha de tener forzosamente una favorable acogida, ya que además de la utilidad propia, ofrece una presentación que imita a la perfección a un pañuelo de bolsillo, adorno que por lo general usan los hombres en los bolsillos superiores de las americanas.

Para mejor comprensión de la descripción general que seguidamente realizamos, hemos considerado conveniente acompañar una lámina de dibujos en la que se muestra un ejemplo práctico de realización, con la natural advertencia de que esta aportación deberá ser ampliamente considerada, puesto que el soporte del bloc, que es el que imita un pañuelo de bolsillo, podrá ofrecer las naturales variantes, tanto en su forma, como en el número de sus puntas, etc.etc. ya que estas formas, supondrán en todos los casos imitaciones de las formas usuales y corrientes de plegar el pañuelo para su colocación en el bolsillo superior de la americana.

En la lámina de dibujos, las figuras 1ª y 2ª constituyen dos vistas en alzado mostrando las dos caras del bloc tomanotas, mientras la figura 3ª supone una sección vertical del mismo visto de perfil.

Aludiendo a las precitadas figuras, vemos que el objeto de este Modelo de Utilidad está integrado por un soporte de bloc, constituido por una lámina de material plástico -1-, cuyo moldeado muestra una cara exterior -2- cuyos relieves imitan perfectamente las puntas y pliegues -3- de un pañuelo de bolsillo. Su contorno en líneas generales será rectangular, aun cuando podría adoptar cualquier otra forma, siempre y cuan-



40 do rebase este contorno el del bloc -4- de hojas de papel,
a fin de preservar los cantos de estas hojas.

La cara interior -5- del soporte ofrece un pequeño
vaciado que configura un corto resalte -7- en su contorno,
(visible en la figura 3ª), que le permite acoger y proteger
45 el grosor del taco o bloc -4-. Del fondo de esta cara inte-
rior -5-, y también en la misma operación de moldeado, sobre-
saldrán dos cortos vástagos -6-, situados a la misma altura,
en los cuales se efectuará el montaje del bloc, el cual estará
provisto en su parte superior, más allá de la línea de taladros
50 practicada en las hojas de papel, de los correspondientes ori-
ficios, que permitirán la sujeción del bloc a su soporte.

La naturaleza rígida del soporte -1-, no sólo ga-
rantiza la integridad del bloc, cuyas hojas no se doblarán
ni malearán, sino que proporcionan, sobre todo, un inmejorable
55 apoyo para tomar las anotaciones que se lleven a cabo.

En cuanto a su colocación, es fácil suponer que será
aquella que deje visibles las puntas y pliegues -3- por el borde
superior del bolsillo de la americana, para dar la sensación
de constituir un auténtico pañuelo de bolsillo.

60 Descrita suficientemente la estructura y ventajas
de este nuevo bloc tomantas de bolsillo, sólo nos resta mani-
festar que serán variables las circunstancias de materiales,
tamaños, formas y coloridos, siempre y cuando se mantengan
invariables sus características que se reivindican en la
65 siguiente

N O T A
= = = = =

Los puntos que se describen en el presente Modelo
de Utilidad, son:

70 1ª.-Nuevo bloc tomantas de bolsillo, que se carac-
teriza porque consta de un soporte de material rígido moldeado,



constituído por una lámina cuya cara exterior ofrece la configuración aparente de un pañuelo de bolsillo doblado, del tipo que normalmente se coloca en los bolsillos superiores de la americana, mientras que su cara interior, dotada de un pequeño resalte en todo su contorno, ofrece dos vástagos situados a la misma altura, para el montaje del bloc tomanotas, el cual ofrecerá en su parte superior dos orificios para paso ajustado de los precitados vástagos, quedando virtualmente protegido el bloc en su contorno por el resalte perimetral antes citado. Y

75

80

2º.-"NUEVO BLOC TOMANOTAS DE BOLSILLO", de conformidad en un todo en lo esencial y fines industriales a los descrito en la precedente Memoria Descriptiva y gráficamente representado en los adjuntos planos para su mejor comprensión.

Esta Memoria consta de CUATRO hojas escritas o mecanografiadas por una sola cara a doble espacio en 83 líneas.

Valencia, 12 Diciembre 1962

Por autorización de la interesada.

Fig. 1

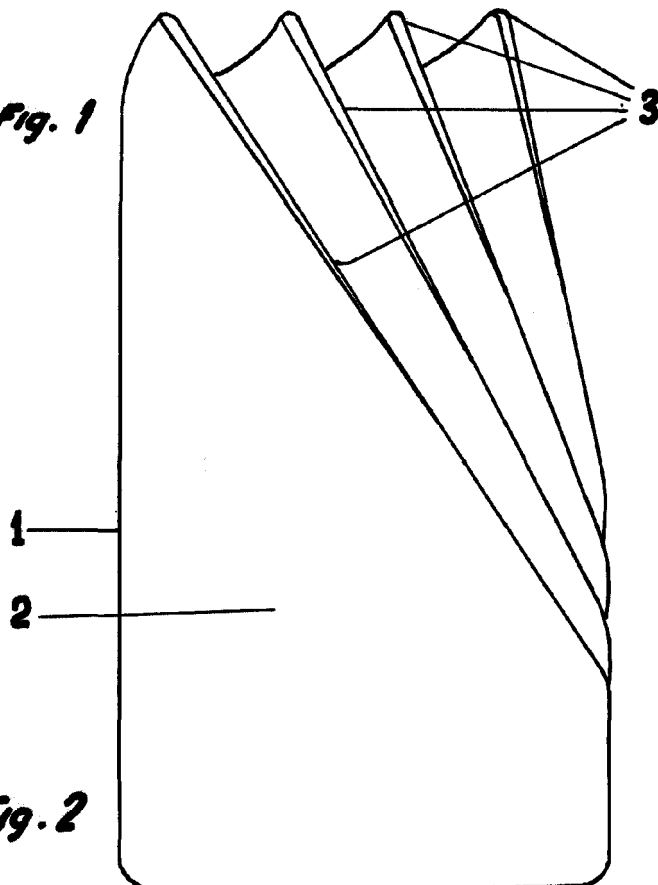
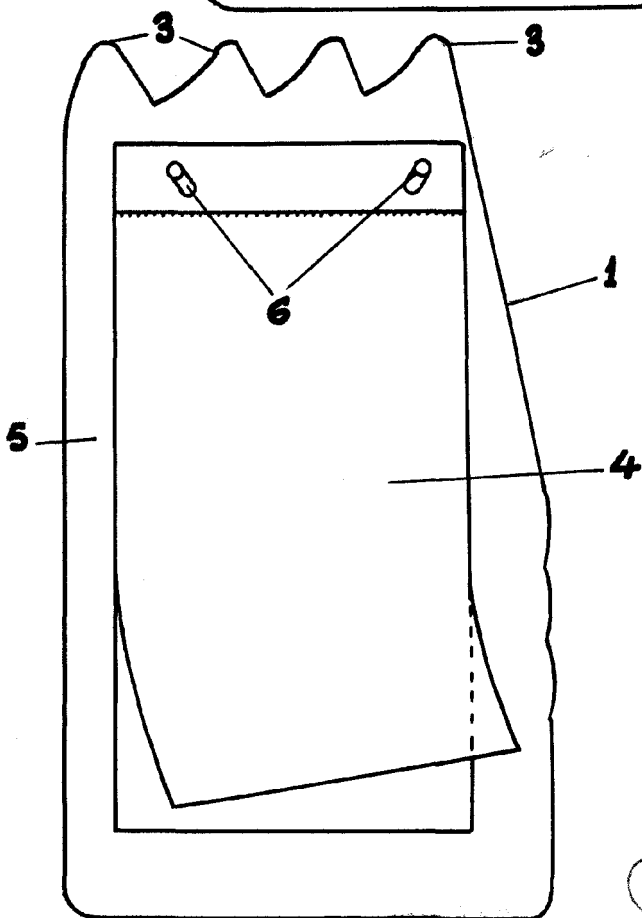

Fig. 2



96732



Fig. 3

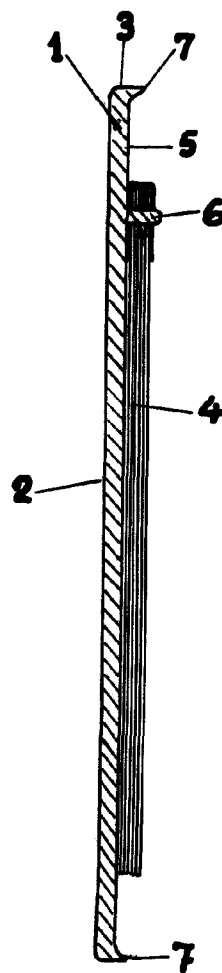

Escala Variable

Valencia, Diciembre 1962

P.A.

Leandro Lopez