



Grupo 6° Clase 60^a.

MEMORIA DESCRIPTIVA

de la PATENTE DE INVENCION, por 20 años, solicitada à favor de Don Arturo Sedò Castellò y Don Serafin Antonio Borràs, residentes en Barcelona, para "UNA BICICLETA PARA NIÑOS".

La Patente de Invención à que se refiere la presente memoria descriptiva està destinada à garantizar la propiedad asi como la explotaciòn exclusiva de una nueva bicicleta para niños.

Se caracteriza esencialmente la bicicleta de que se trata por la forma de su armazòn o marco, fabricado de manera que resulta sumamente ligero, fuerte y de construcciòn muy simplificada.

El referido marco o armazòn queda simplemente constituido por una doble barra tubular que por un extremo lleva montada la horquilla de la rueda delantera y por el otro extremo va provista del dispositivo de retenciòn de la rueda posterior. En la referida barra va solidaria una pieza asi mismo tubular que por su extremo superior sirve de soporte al sillin de la bicicleta y en su parte contraria lleva solidario el soporte del eje de la rueda y pedales que la accionan.

Para la mejor comprensiòn del objeto de la Patente de que se trata se acompañan los dibujos de la hoja adjunta en los que à titulo tans solo de ejemplo, se representa un caso de ejecuciòn practica de una bicicleta de la clase mencionada.

La Fig. 1, es una vista en elevaciòn de la referida bicicleta y la Fig. 2, es una vista en planta del elemento princi-



pal que integra su armazón.

Como se representa en los indicados dibujos, el armazón de esta máquina está constituido por una doble barra tubular -1-, que por un extremo termina con la abrazadera -2-, en que va montada la horquilla -3-, de la rueda delantera -4-, provista la referida horquilla, en su parte superior, del correspondiente manillar -5-.

La barra tubular -1-, forma como se indica en la Fig. 2, una horquilla por la parte contraria à la de la abrazadera -2-, y entre las dos ramas de la misma queda dispuesta la rueda posterior -7-, cuyo eje va montado en la forma debida en los terminales -6-, que las mismas presentan.

Fijada así mismo entre las ramas de la pieza -1-, va una segunda barra tubular -8-, que en su extremo inferior lleva montado el soporte del eje en que va solidaria la rueda -9-, y pedales que la accionan, en tanto que por el extremo superior sirve de soporte al sillín -10-.

Facultativamente en los casos en que se crea conveniente podrán disponerse unos apoyos suplementarios entre el extremo superior de la barra -8-, y las dos ramas de la barra -1-1-, por la parte correspondiente à los terminales -6-.

La bicicleta descrita podrá ser variable en sus dimensiones y formas accesorias, así como en los materiales de que se fabriquen sus partes componentes, en el sistema de ruedas que se apliquen y accesorios complementarios que en las mismas se dispongan y en general será variable cuanto no varíe o afecte la esencialidad de la Patente descrita.

===== N O " A =====

Se reivindica como objeto de esta Patente:

1º Una bicicleta caracterizada por tener su armazón consti-



tuido por una doble barra tubular que por un extremo, los dos elementos que la integran van solidarios à la abrazadera en que va montada la horquilla de la rueda delantera y por el otro extremo opuesto dichos dos elementos quedan debidamente separados entre sí y entre los mismos va montada la rueda posterior y así mismo entre los dos repetidos elementos pasa y va fijada à ellos una segunda barra tubular que por su parte superior sirve de soporte al sillín correspondiente y por la parte inferior termina con el soporte del eje de la rueda de cadena y pedales que la accionan.

2° - Una variante en la propia bicicleta que consiste en disponer facultativamente un doble apoyo de refuerzo que partiendo del extremo superior de la barra que sustenta el sillín, vaya à parar à los extremos de los dos elementos que constituyen la barra doble tubular mencionada en la reivindicación anterior, por la parte correspondiente à la rueda posterior de la bicicleta.

3° - Una bicicleta para niños. Grupo 6° Clase 60².

Consta la presente memoria descriptiva de tres hojas foliadas, escritas por una sola cara.

Barcelona 28 de Enero de 1926

P. A.



FIG. 1

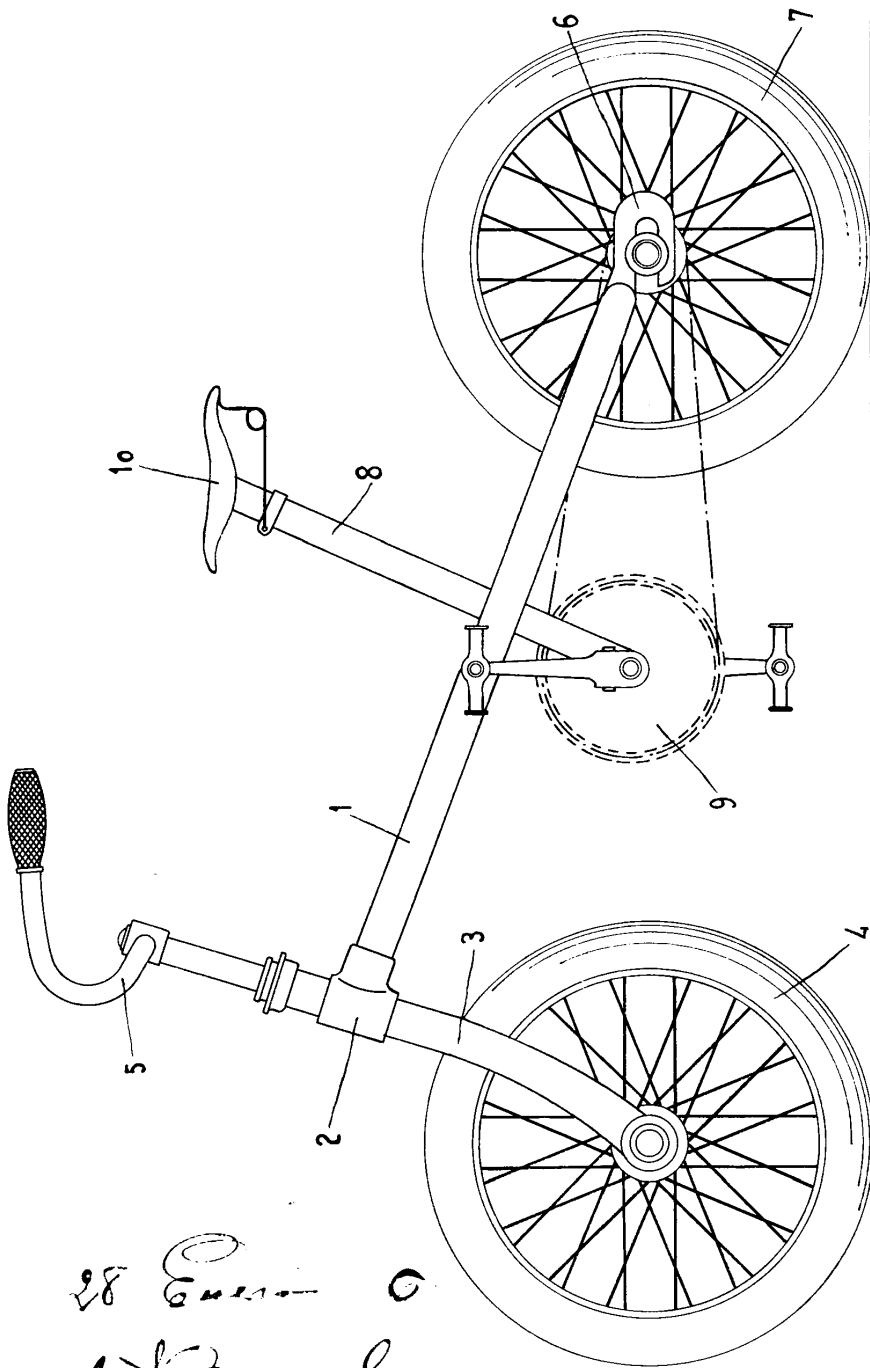
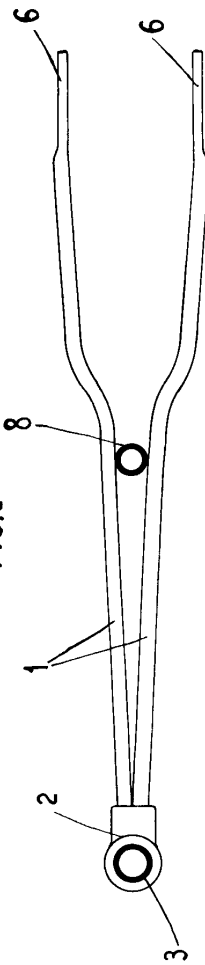

FIG. 2



ESCALA VARIABLE

28 6/11/00
A. F. ...

1100