



Hasta la fecha el juego del tiro al blanco con flechas, arrojadas con la mano o con pequeños arcos, se ha considerado como un juego o juguete peligroso para ser manejado por niños, por los riesgos que se corrían a causa de la constitución de las flechas, fabricadas todas ellas con punta metálica aguzada, habiendo sido esta causa la principal razón de que este entretenimiento hubiera prácticamente desaparecido en el mercado.

Con el nuevo tiro al blanco cuyo registro se insta, no sólo desaparecen los riesgos de lesiones producidas involuntariamente, sino que su precio queda reducidísimo por la naturaleza de los materiales empleados, y su práctica resulta ahora más agradable porque fácilmente puede situarse la diana en el lugar que se desee, con tal de encontrar un clavo o saliente donde pueda situarse.

Para mejor comprensión de la descripción que seguidamente iniciamos, se acompaña una lámina de dibujos, en la que se muestra un caso práctico de realización de este nuevo tiro al blanco, con la natural advertencia de que esta aportación se hace a título de ejemplo, y por ello deberá ser considerada en su más amplio sentido.

La lámina de dibujos muestra en la figura 1ª una sección vertical del juego, visto de perfil, siendo las figuras 2ª y 3ª sendas vistas, en perspectiva y sección, respectivamente del elemento de soporte y fijación de la diana y del tipo de flecha empleada en este juego.

Haciendo referencia a las figuras del precitado plano, vemos que nuestro juguete consta de un tablero -1-, generalmente de forma rectangular o circular, cuya naturaleza relativamente blanda y esponjosa, permite la fácil penetración de cualquier punta aguda, sin perder por su naturaleza la necesaria rigidez para mantener siempre un plano perfecto de cara al tirador.

Naturalmente, este tablero -1- llevará en su cara-vista



40 unos círculos pintados de diferentes diámetros, y en el centro el clásico disco rojo de la diana, detalles éstos que son corrientes en los tableros de tiro al blanco.

Para la fijación del tablero -1- en la pared, en el tronco de un árbol, etc.etc., posee nuestro juguete una argolla
45 -2-, que en su parte inferior dispone de un vástago -3-, perpendicular al plano de la argolla -2-, cuyo vástago ofrece una disminución de su diámetro hasta llegar a su punta -4-, capaz de penetrar en el tablero -1- con una simple presión. Como es natural, se precisará de un saliente o clavo del que se colgará
50 la argolla -2- que sostendrá al tablero y consiguientemente a la diana que llevará pintada.

Este tipo de argolla supone una gran ventaja por la rapidez con que puede ponerse en disposición de uso el juguete, ya que para su introducción por la parte posterior del tablero
55 (como muestra la figura 1ª) basta la simple presión que pueda desarrollar un niño.

Con -5- señalamos a la flecha, cuya características principal radica en que toda ella está fabricada de material plástico flexible, sin el empleo de parte metálicas, y constituyendo
60 toda ella una pieza maciza, cuya punta -6-, aún sin abandonar la tradicional forma de las flechas, no es tan aguzada como las puntas metálicas y por consiguiente tampoco es peligrosa y por la naturaleza flexible que posee, si acaso se lanzase involuntariamente contra una persona, no causaría a ésta ninguna lesión por causa del conjunto de características que la definen.
65

Hemos de manifestar que, a pesar de la naturaleza flexible de la flecha, por la distribución del material, ofrece su parte delantera -7- de mayor grosor y consiguientemente más pesada, por lo que en su lanzamiento rápidamente apuntará
70 hacia el tablero la parte anterior con su punta más aguzada -6-, clavándose sin esfuerzo ésta en el tablero por la poca

96705



- 4 -

dureza del material plástico que constituye éste.

75 Así pues, enumeradas sus características y ventajas de este nuevo juguete, sólo nos resta manifestar que serán variables las circunstancias de materiales, tamaños y formas de sus parte integrantes, siempre y cuando estas variaciones no afecten a su esencialidad, que queda resumida en la siguiente

N O T A
= = = =

80 Los puntos que se reivindican en el presente Modelo de Utilidad, son:

85 1º.-Nuevo tiro al blanco, que se caracteriza por estar constituido por un tablero de material blando al mismo tiempo que rígido, de forma y tamaño adecuados, cuya naturaleza permite la introducción de un dispositivo para su colgado consistente en una argolla de tamaño y forma apropiadas, de cuya parte inferior sobresale un vástago perpendicular, ligeramente aguzado para su más fácil penetración en el tablero por su cara posterior, y cuya argolla permitirá el colgado del tablero, que llevará dibujadas las líneas o figuras de la diana, en cualquier
90 clavo o saliente, practicándose el juego con unas flechas todas ellas constituidas de una pieza, de material flexible, sin partes metálicas agudas, y cuyas puntas dentro de su forma aguzada, no rematan en punta hiriente, y son inofensivas por la naturaleza flexible del material que las integra. Y

95 2º.-"NUEVO TIRO AL BLANCO", de conformidad en un todo en lo esencial y fines industriales a lo descrito en la precedente Memoria Descriptiva y gráficamente representado en los adjuntos planos para su mejor comprensión.

Esta Memoria consta de CUATRO hojas escritas o mecanografiadas por una sola cara a doble espacio en 98 líneas.

Valencia, 10 Diciembre 1962

Por autorización de la interesada.

96705

Fig. 1

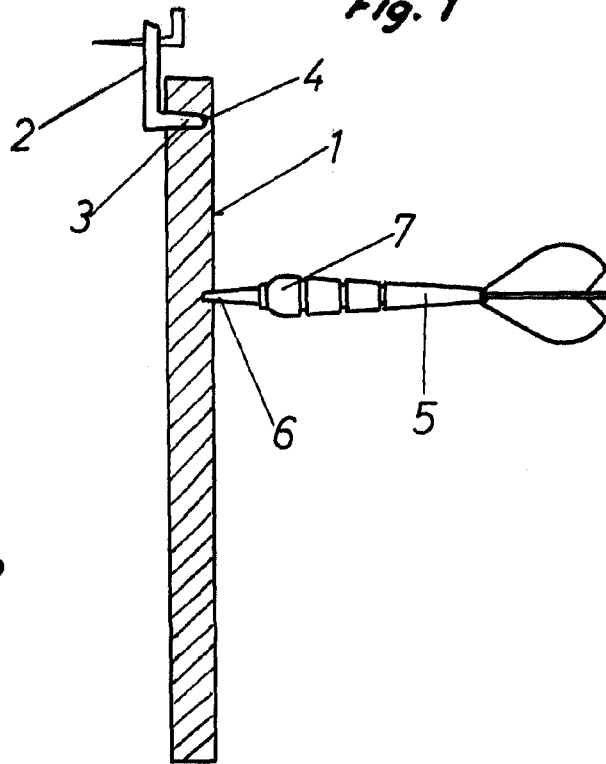

Fig. 2

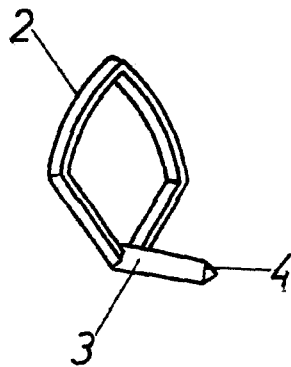
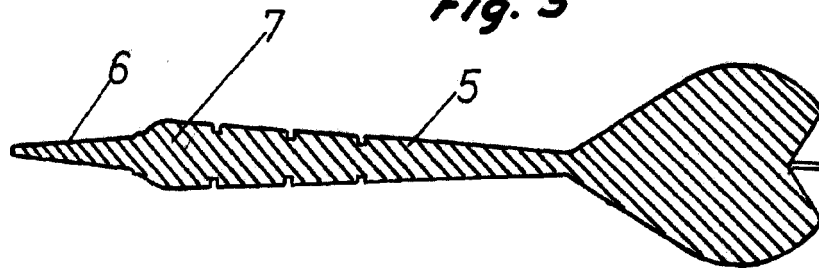

Fig. 3



Escaleta Variable

Valencia, Diciembre 1962
P.A.

Juan Lopez