



96700

M O D E L O  
D E  
U T I L I D A D

por "PARACHOQUES UTILITARIO", a favor de DON RAFAEL SEÑAN ESCODA, de nacionalidad española, domiciliado en BARCELONA, calle de Junta de Comercio, núm. 30, pral. 2ª.

= . =

MEMORIA DESCRIPTIVA

El presente modelo de utilidad se refiere a un parachoques utilitario.

5. Consiste en un parachoques utilitario, cuya ventaja sobre los conocidos estriba en su gran facilidad de instalación, pues no es preciso hacer taladros en la carrocería, ni tampoco la intervención de mecánico alguno, por la gran simplificación en el sistema de montaje.

10. Este parachoques está especialmente estudiado para aquel tipo de vehículos o furgonetas que carecen de tal útil de defensa.

# 96700

Una de las particularidades de este parachoques es la forma de sujeción a unas abrazaderas ya existentes en la furgoneta, mediante unos tirantes en cuya parte superior están formados en gancho para facilitar su acoplamiento a la carrocería, llevando un tornillo o chaveta que da una doble seguridad a la fijación. En la parte extrema inferior de dichos tirantes van dispuestos otros ganchos que facilitan fijar de una manera elástica o rígida este parachoques a unos anillos existentes también en la carrocería.

5.

10.

El punto de contacto de este parachoques con la parte trasera de la furgoneta se logra mediante una pieza de goma o similar, a fin de que sirva de amortiguador cuando al maniobrar tenga contacto con otro vehículo.

15.

Con el fin de facilitar la explicación, se acompaña a la presente memoria una lámina de dibujos en la que se ha representado un caso de realización que se cita a título de ejemplo.

En el dibujo:

20.

La figura 1, representa una vista frontal del parachoques aplicado en la parte trasera de la furgoneta.

La figura 2, es una sección transversal del modelo.

La figura 3, manifiesta en detalle perspectiva una zona del parachoques y su tirante de sujeción.

25.

Haciendo referencia a las figuras, se aprecia en su realización un travesaño 1, de sección en U, portador de las defensas 2. El travesaño comprende dos o más tirantes 3, que permiten sujetar este conjunto a las abrazaderas 4 existentes en la carrocería. En el extremo inferior de la varilla 3 esta dispuesto un enganche 6 con anillos 7 también existentes en la carrocería.

30.



96700

15

El apoyo entre la carrocería y el parachoques se hace con una pieza 5 de material elastico.

Un tornillo 8, asegura doblemente dicho parachoques a la carrocería.

5. El modelo, dentro de su esencialidad, puede ser llevado a la práctica en otras formas que difieran en detalle de la indicada a título de ejemplo en la descripción. Podrá, pues, construirse en cualquier forma y tamaño, con los materiales más adecuados, por quedar todo ello comprendido dentro del espíritu de las reivindicaciones.
- 10.

= . =

N O T A

15.

- Descrito el objeto y utilidad de la invención, lo que se declara como no divulgado ni practicado en España, comprende las siguientes reivindicaciones:
- 20.

1. Un parachoques utilitario, caracterizado esencialmente por el hecho de estar constituido por un travesaño que comprende defensas por su cara exterior, y dos o más tirantes de acoplamiento los cuales presentan su parte superior en forma de gancho para acoplar a unos asideros existentes en la carrocería, mientras que en el extremo inferior de este tirante se ha previsto un enganche, para unas anillas también existentes en la zona inferior de la carrocería, rea-
- 25.

96700

lizándose el contacto entre la carrocería y parachoques según un medio elástico amortiguador.

2. Un parachoques utilitario.

5. Según se describe y reivindica en la presente memoria que consta de cuatro hojas, foliadas y escritas a máquina por una sola de sus caras, acompañadas de una lámina de dibujos.

Madrid, a 15 DIC, 1962

RAFAEL SEÑAN ESCODA

p. a.

JAI ME ISE RN M RALLES

P. F.

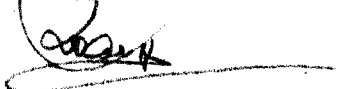

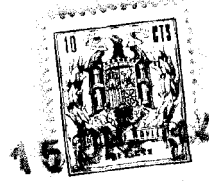

Fig. 1

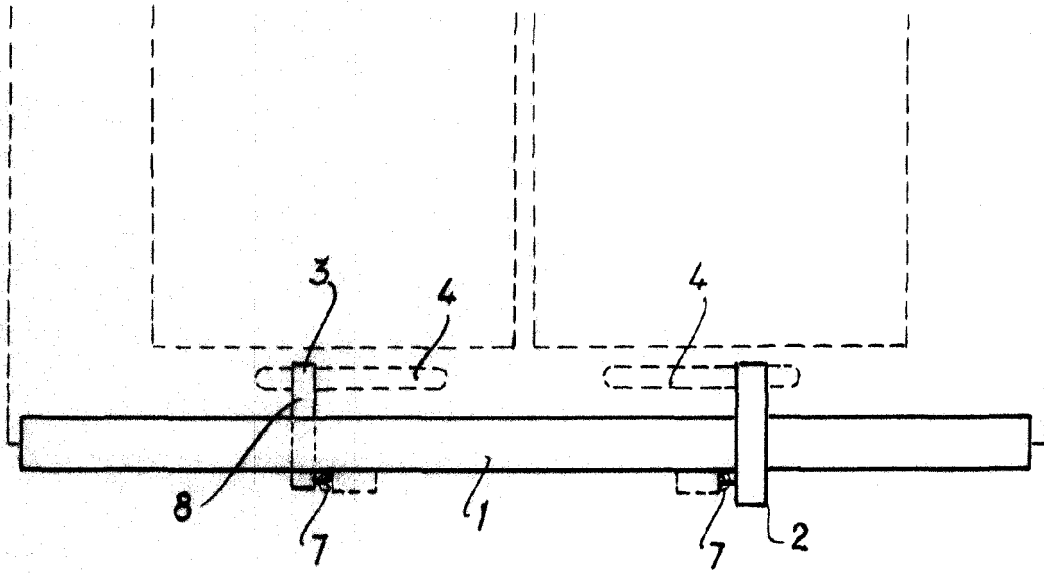

Fig. 2

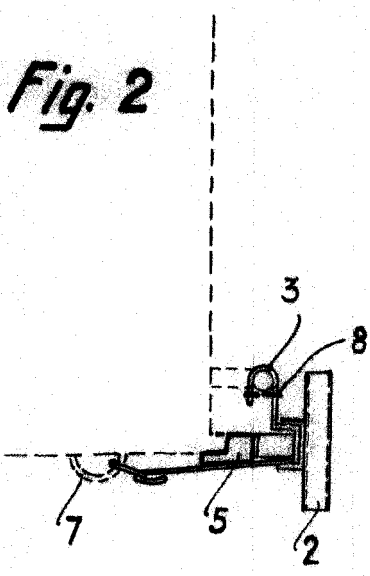
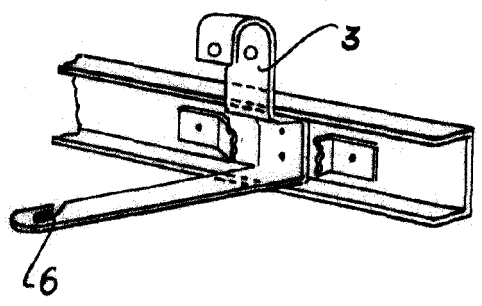

Fig. 3



Madrid, 15 DIC. 1962  
p.p. Jaime Isern  
*[Signature]*