



E/B/T.

MEMORIA DESCRIPTIVA

para una patente de invención por veinte años por "Dispositivo de absorción y cocción para aparatos frigoríficos de absorción". a favor del Ingeniero Don Adolf SILBERNAGEL, residente en Basel (Suiza) Lenzgasse 35.-

El presente invento se relaciona con un dispositivo o mecanismo actuando de cocción y absorción destinado a los aparatos frigoríficos de absorción en el cual la distribución de los vapores que se producen durante los periodos de cocción y absorción van por una cañería a una caldera llamada de distribución, la cual esta colocada o dispuesta fuera de la caldera principal destinada a la cocción y absorción, estando ambas unidas ó comunicadas por medio de dos cañerías o tuberías alternativamente, para la conduc-



ción o paso del medio operante o del trabajo, desde la caldera principal o inversamente hacia la caldera principal, pasando por la caldera de distribución.

La invención se compone de una construcción especial de este dispositivo, en la que se ha tenido cuidado de que no ocurra ningún exceso de presión peligrosa en el aparato de cocción mediante el recalentamiento de este, como podría ocurrir al no funcionar el desconectador de los elementos de caldeo del funcionamiento alternativo. Con este objeto una de las cañerías mencionadas, aquella que tiene que devolver el medio del trabajo de modo uniforme, al aparato de cocción, esta configurada en forma de tubo de descarga ó de rebase, de modo que al acaecer cualquier recalentamiento del aparato de cocción, el vapor de agua producido, pueda derivarse hacia la caldera de distribución que obra como separador del agua y pueda entonces condensarse en esta última volviendo así en agua condensada ya refrigerada al aparato de cocción por el tubo de descarga mencionado. De esta manera se evitan los peligros de la explosión en los casos de recalentamiento del aparato de cocción.

Los dibujos adjuntos representan en esquema un ejemplo del funcionamiento de este dispositivo en forma constructiva tan ventajosa.

La caldera a que actúa de aparato de cocción y de absorción, está provista en forma corrientemente conocida de los elementos de caldeo y de refrigeración del agua, que no están representados en los dibujos, estando comunicada o unida mediante las cañerías g y h con la caldera de distribución o de separación del agua d que se halla colocada fuera de la caldera a. La cañería h sale de la parte superior de la caldera a y mediante un segundo enchufe o boquilla h¹ emboca o entra en la parte inferior



de la caldera a estando en la caldera d conformada o configurada en tubo de descarga g¹ de modo que el líquido de la caldera d en cuanto alcanza el nivel de la descarga g¹ (por cualquier condensación de vapor de agua) pueda volver sin obstáculo hacia la caldera a por medio de la cañería g.

Durante el período de cocción en la caldera a se expulsa o sale una parte del amoníaco de la solución y fluye o pasa por la cañería h a la caldera d; con esta función, se comprime hacia arriba el líquido a causa de la presión de la caldera a, dentro de la tubería g, al objeto de establecer internamente un aislamiento ó cierre hidráulico. Los vapores de amoníaco salen de la solución saturada de la caldera d de distribución al serpentín tubular f donde se condensan y una vez condensados fluyen o se dirigen hacia el vaporizador o sea el elemento del intercambio del calor. Durante el período de enfriamiento y a causa de la refrigeración de la caldera a, se establece en la misma una pequeña presión menor que la del vaporizador. Por consiguiente vuelven en forma corrientemente conocida los vapores de amoníaco del vaporizador hacia atrás, primero a la caldera de distribución d y desde esta por la tubería g vuelven a la caldera principal a; durante esta operación o fase, una parte de líquido contenido en la caldera d sube o se eleva a la cañería h¹ a sea a la parte h de esta, para en esta forma establecer en el interior de la misma un cierre o aislamiento hidráulico apropiado. En el caso eventual que los elementos de caldeo no se desconectaran, al ocurrir un recalentamiento de la caldera a y que el agua de esta caldera llegara a vaporizar, este vapor de agua sale por la tubería h a la caldera d se condensa en esta y el agua de condensación fluye refrigerada en la descarga g¹ por la tubería g volviendo a la caldera principal a, enfriando así constantemente el líquido en la misma.



Mediante esta forma de funcionar se evitan excesos peligrosos de presión o de tensiones en el aparato que conducen con frecuencia a explosiones, Con este tambien se logra que el liquido de la caldera de distribución d no suba nunca de la altura establecida por la cañeria de descarga g¹, con lo cual se logra un funcionamiento garantizado y duradero del aparato.

N O T A .

Descrito suficientemente el presente invento lo que se declara como de novedad y de invención propia, son las siguientes reivindicaciones:

1ª.- Un dispositivo o mecanismo destinado a aparato de cocción y absorción para un aparato frigorifico de absorción en el que fuera de una caldera principal de cocción y absorción hay una caldera de distribución, comunicando ambas en forma alternativa mediante dos cañerias g y h que distribuyen el medio ú operante del trabajo y en el que una de estas cañerias, la señalada en g, que normalmente o regularmente tiene que devolver el medio del trabajo al aparato de cocción a, esta configurada en tubo de rebase o descarga g¹ de modo que al calentarse eventualmente el aparato de cocción, el agua producida ú originada en esta forma pueda ir o vaya a la caldera de distribución (separadora del agua) condensandose en esta y en forma de agua condensada por refrigeración, pueda volver por el tubo de descarga y del aparato de cocción.

2ª.- Dispositivo de absorción y cocción para aparatos frigorificos de absorción. Según se describe y reivindica en esta Memoria descriptiva y se ilustra con los dibujos que se acompañan.

Consta esta Memoria de cinco hojas foliadas y escritas



por una sola cara.

Madrid a 27 de Enero de 1926

Leocadio López y López.

P. P. *Leocadio López y López*

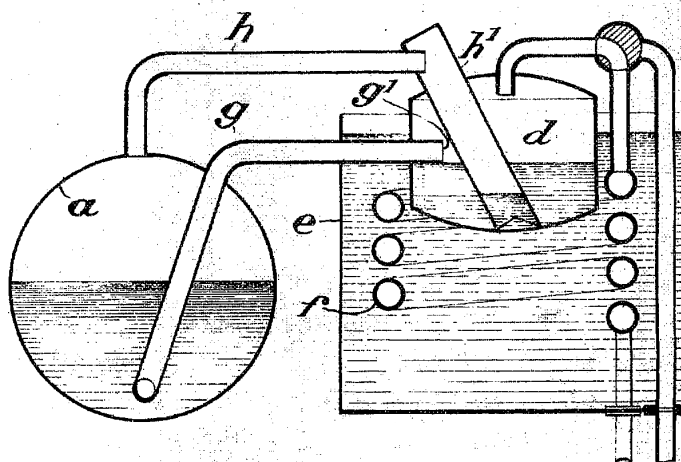

ESCALA VARIABLE

LEONISIO LÓPEZ
P. F.

Manuel...