



86690

MEMORIA DESCRIPTIVA

que se acompaña a la solicitud de un

.....
MODELO DE UTILIDAD

por VEINTE años en España, por " TAPON PERFECCIONADO "

.....
a favor de

.....
DON FRANCISCO JAVIER ACHA VALLE

domiciliado en BILBAO (Vizcaya).- General Concha, 19



96690

5
La invención a que se refiere la presente Memoria constituye una novedad industrial, con características y ventajas que la hacen merecedora del privilegio de explotación exclusiva que por ella se solicita, de acuerdo con las prescripciones del Estatuto vigente de la Propiedad Industrial de fecha 26 de Julio de 1.929, texto refundido, publicado el 30 de Abril de 1.930.

10
Según el invento, éste se contrae como su enunciado indica, a un tapón cuya más destacada característica es que hace funciones de precinto, por lo que para retirarlo del gollete del envase en el que se acopla es preciso destruirlo; estando a estos efectos dotado de medios que facilitan su rápida rotura.

15
La descripción del mismo se efectúa con ayuda de los dibujos que se adjuntan a base de los cuales se expone su estructura, al propio tiempo que su funcionamiento.

20
En el plano, la figura superior corresponde a una perspectiva del tapón cerrado y la figura inferior a una vista del mismo tapón en una fase intermedia de su proceso de apertura. En uno y otro caso no se ilustra el envase en el que el tapón puede ir montado, por ser convencional.

25
El tapón en cuestión, está constituido esencialmente por una cápsula cilíndrica que tiene su base superior -1- cerrada y plana y una superficie lateral vertical destinada a realizar la sujeción del conjunto por rebatimiento sobre el gollete del envase a cerrar (no mostrado), para lo que a los efectos consiguientes el material constitutivo del tapón, es una delgada lámina maleable.

30
En el ángulo que forman la base superior plana -1- y la superficie lateral vertical hay aplicado un anillo elástico -4- destinado a realizar una junta de cierre hermético entre el tapón y el gallete del envase a cerrar (no mostrado).

La superficie lateral de anclaje se prolonga sin solución de

96690

- 3 -

75 D



continuidad por una lengüeta rectangular -3- que termina en un ensanchamiento plano dotado de medios de agarre materializados en anillos concéntricos moldeados sobre el mismo.

Desde el mismo borde de unión de la lengüeta -3- con la superficie lateral vertical del tapón, se extiende una doble línea de troquelado que origina un sensible debilitamiento de la lámina maleable constitutiva del mismo y cuya doble línea se prolonga formando dos arcos divergentes sobre la base circular -1- hasta un extremo diametralmente opuesto.

En virtud de la especial disposición descrita, para abrir el envase, basta sujetar con los dedos la lengüeta -3- y tirar hacia arriba, tal y como se indica en el dibujo inferior.

Se provoca así el rasgado y separación de la tira precortada -2- y por tanto el levantamiento total del tapón.

Hecha la descripción precedente, hemos de añadir, que los detalles de realización de la idea expuesta, pueden variar, sin que por ello cambie la esencia de la invención que es la que se desprende de los párrafos que anteceden y la que se reivindica en la siguiente

N O T A

En resumen: El Modelo de Utilidad que se solicita, recaerá sobre las reivindicaciones siguientes:

1º.- TAPON PERFECCIONADO, caracterizado porque, está constituido esencialmente por una cápsula cilíndrica que tiene su base superior cerrada y plana y una superficie lateral vertical destinada a realizar la sujeción del conjunto por rebatimiento sobre el gollete del envase a cerrar, para lo que a los efectos consiguientes el material constitutivo del tapón es una delgada lámina maleable.

2º.- TAPON PERFECCIONADO, caracterizado según la reivindicación anterior y porque en el ángulo que forman la base superior circular

96690

- 4 -

15 DIC



plana y la superficie lateral vertical hay aplicado un anillo elástico destinado a realizar una junta de cierre hermético entre el tapón y el gollete del envase a cerrar.

5
3^a.- TAPON PERFECCIONADO, caracterizado según las reivindicaciones anteriores y porque la superficie lateral de anclaje se prolonga sin solución de continuidad por una lengüeta rectangular que termina en un ensanchamiento plano dotado de medios de agarre materializados en anillos concéntricos moldeados sobre el mismo.

10
4^a.- TAPON PERFECCIONADO, caracterizado según todas las reivindicaciones anteriores y porque desde el mismo borde de union de la lengüeta con la superficie lateral vertical del tapón se extiende una doble línea de troquelado que origina un sensible debilitamiento de la lámina maleable constitutiva del mismo y cuya doble línea se prolonga formando dos arcos divergentes sobre la base circular hasta un extremo diametralmente opuesto.

15
5^a.- Se reivindica por último, como objeto sobre el que ha de recaer el Modelo de Utilidad que se solicita: " TAPON PERFECCIONADO ".

20
Todo conforme queda descrito y reivindicado en la presente Memoria que consta de cuatro páginas mecanografiadas y dibujos adjuntos.

Madrid, 15 de Diciembre de 1962

ALFONSO UNGRIA

P.P.

96690

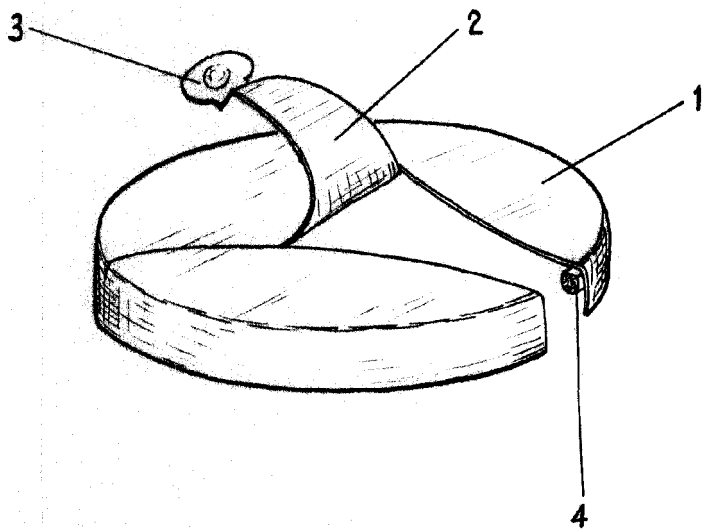
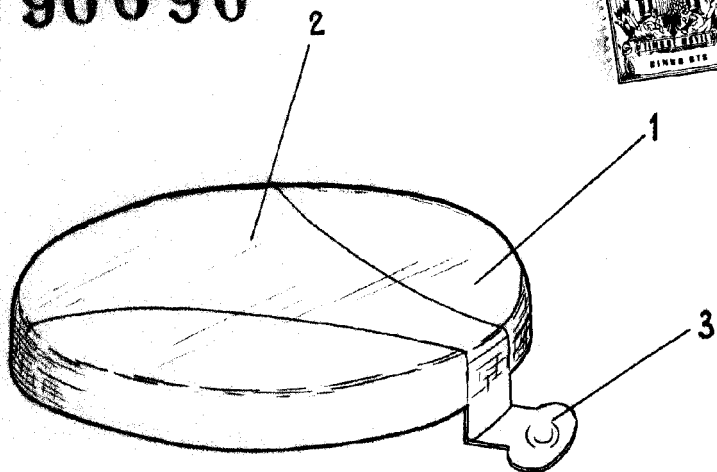

ESCALA VARIABLE

Madrid, 15 de Diciembre de 1962

ALFONSO UNGRIA

P.D.