

V. 1.872

96680

96.683

CLASE 84



MEMORIA DESCRIPTIVA

para solicitar Patente de Invención en España

por

"Perfeccionamiento en los faros giratorios para automóviles"

a nombre de

Georges Paul Marie Henrion

residente en

P A R I S

-----

Sabido es que el empleo de los faros giratorios en los automóviles ha sido, no obstante sus indudables ventajas, si no completamente abandonado, por lo menos muy poco generalizado a consecuencia de la dificultad de obtener un montaje tal de dichos faros que bajo la acción de las trepidaciones del vehículo no se produzca ningún ruido desagradable.

El presente invento tiene por objeto un dispositivo que permite obtener en todas las posiciones que pueda ocupar el faro una fijación tal de este que sea perfectamente inmóvil y no vibre. A este efecto, el faro es solidario de uno de los dos elementos de un embrague de cono, siendo el otro elemento solidario del bastidor del



vehículo. Un resorte convenientemente dispuesto mantiene del modo corriente estos dos elementos en presa. El desembrague es producido por el órgano, accionado por el conductor, que provoca la rotación del faro, comenzando este órgano por separar el elemento de embrague solidario del faro antes de hacer girar este.

Dos modos de ejecución del invento están representados a título de ejemplo en los dibujos anexos, en los que:

La figura 1 es una vista esquemática en corte alzado de un primer modo de realización.

La figura 2 es una vista en planta de la polea que sirve provocar el desembrague y hacer girar el faro, y

La figura 3 es una vista en corte alzado de un segundo modo de ejecución.

En el modo de ejecución representado en las figuras 1 y 2, el vástago 1 del faro es solidario de un platillo-cono 2 que forma el elemento hembra de un embrague de conos cuya parte macho 3, atravesada por el vástago 1, es solidaria del soporte del faro. En su centro, el platillo-cono 3, presenta un saledizo 4, en forma de casquete esférico, igualmente oradado para dejar pasar el vástago 1. Entre los dos platillos 2 y 3, está dispuesta una polea 5 que gira loca alrededor del eje 1 y en la que está enrollado haciendo una vuelta muerta, el cable 6 unido a una manilla o palanca accionada por el conductor. La cara inferior de esta polea presenta una cavidad 7 de forma cónica que viene a reposar en el saledizo 4, del platillo-cono 3.

La polea 5 está formada por dos partes, articuladas entre sí por una charnela proyectada en 8 en la figura 2; por lo demás el montaje es tal que en posición normal de reposo, las dos partes no están ensambladas y presentan entre sí una ligera separación 9.

La cara superior de la polea 5 presenta uno o varios tetones tales como 10, dispuestos frente a una cavidad o ranura 11 dispuesta en el platillo-cono 2. Un resorte indicado esquemáticamente en 12 mantiene



en contacto los elementos 2 y 3 del embrague.

El funcionamiento es el siguiente: Cuando el conductor quiere hacer girar su faro, acciona sobre el cable 6 que comienza por comprimir las dos mitades de la polea; después, continuando ejerciéndose su acción, el fondo cónico de la muesca 7 se desliza a lo largo del salidizo esférico 4, y la polea 5 sube a lo largo del vástago 1. Durante este tiempo los tetones 10 han penetrado en la ranura 11 y la polea 5 levanta el platillo-cono 2, comprimiendo el resorte antagónico 12; el embrague es roto y, a partir de este momento, cuando el conductor continúa accionando sobre el cable, este hace girar la polea 5 que, por los tetones 10 impulsados el platillo-cono 2 y el faro solidario del mismo. Tan pronto como cesa la acción del cable, el resorte 12 deja de comprimirse y provoca el embrague en la nueva posición ocupada por el faro.

En el modo de ejecución representado en la figura 3 el platillo-cono 13 solidario del faro, lleva dos o varios tetones, formados por ejemplo, por tornillos tales como 14. La parte macho del embrague está formada por el platillo-cono 15, fijado en el soporte de rótula del faro. En el platillo-cono 15 está atornillado y remachado un tubo 16 que atraviesa libremente el vástago 17 del faro. Un resorte 18 que se apoya de una parte en la extremidad inferior del tubo 16, y de otra en un collarín 19 solidario del vástago del faro 17, mantiene en contacto los dos elementos del embrague, una contra-tuerca 20 sirve de tope al platillo-cono 13.

Entre los platillos-cono 13 y 15 está dispuesta una polea 21 provista de una ranura en forma de pendiente 22 en la que penetran los tetones 14. Esta polea que recibe el cable de maniobra del faro, puede girar libremente alrededor del vástago 17.

Se ve que cuando el conductor acciona sobre el cable impulsa la polea cuya pendiente 22 levanta los tetones 14 y provoca el desembrague comprimiendo el resorte 18. A partir de este momento el platillo-cono y por consecuencia el faro son impulsados por el cable.





Fig. 1

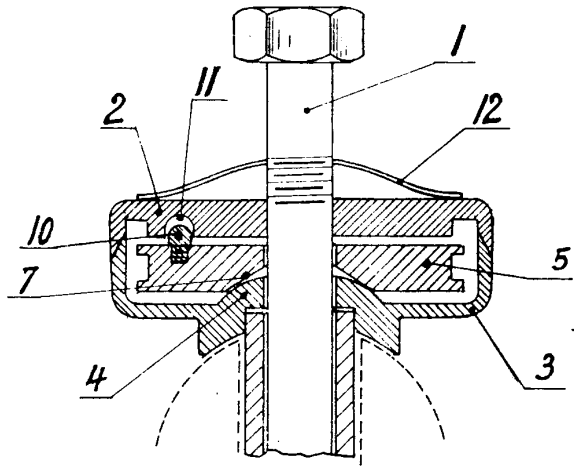

Fig. 2

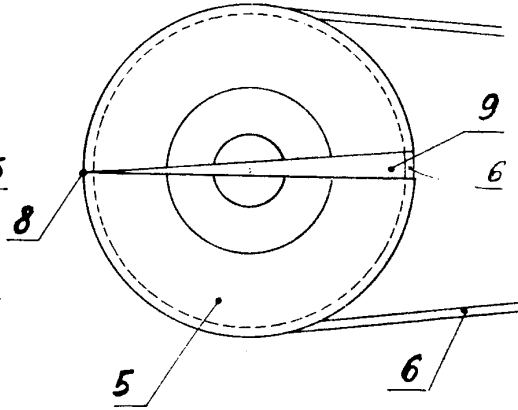
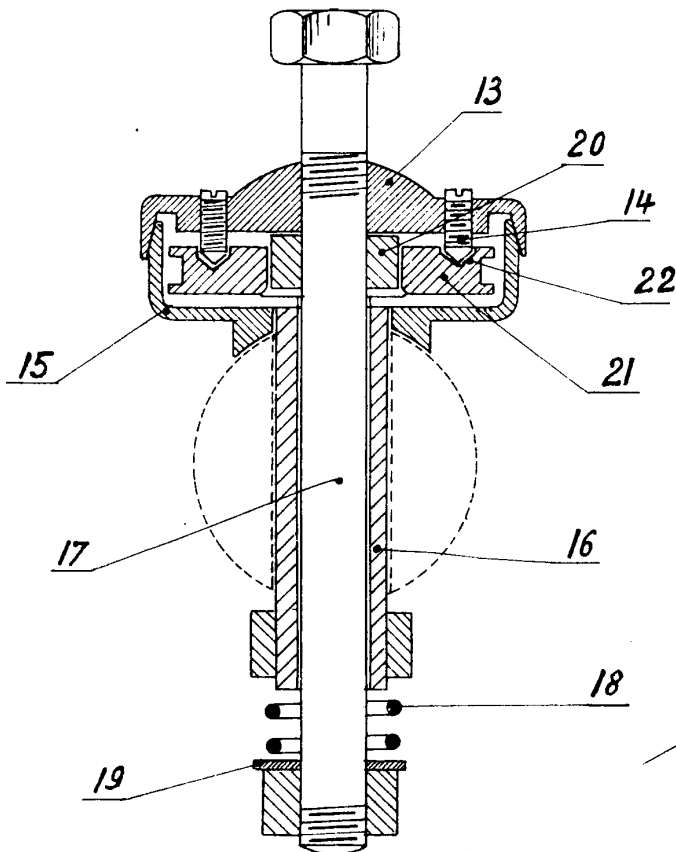

Fig. 3



ESCALA VARIABLE

26 ENI-1926