



96679

MODELO DE UTILIDAD

por 20 años

a favor de D. RAMÓN ROSSELLÓ OLIVE, de nacionalidad española,  
residente en Barcelona, Francisco Tárrega, 8. - - - - -  
por: "MUEBLE PARA AUDICIONES RADIOESTEREOFÓNICAS". - - - - -

MEMORIA DESCRIPTIVA

El presente modelo de utilidad se refiere a un  
mueble para audiciones radioestereofónicas.

Más concretamente se refiere el modelo a un mueble  
5 compuesto de varios departamentos en los que se alojan en  
forma amovible dos cuerpos-altavoces para estereofonía, un  
cuerpo-amplificador y otro cuerpo sintonizador, los cuales  
pueden separarse de sus alojamientos para variar el efecto  
estereofónico de la emisión, en cuanto se refiere a los  
10 altavoces, y por lo que atañe al cuerpo-amplificador y al



sintonizador para permitir su examen y reparación en caso de avería.

Con el fin de facilitar la explicación, se acompaña a la presente memoria una lámina de dibujos en la que se ha representado un caso de realización, que se cita a título de ejemplo no limitativo del alcance del modelo.

En los dibujos:

La figura 1 muestra un mueble de indicado tipo.

La figura 2 ilustra el armazón del propio mueble.

Está constituido el mueble objeto de este modelo, por una armazón compuesta de dos bastidores tubulares -1- y -2- de sección cuadrada y en forma de U invertida, provistos de sendos travesaños -1'- y -2'-, en la parte superior de la cual va fijada una placa -3- y en la parte inferior, cerca de las extremidades de las patas del mueble, otra placa -4- entre cuyas placas y sostenidos por la inferior, van dispuestos dos cuerpos-altavoces -5- y -6- laterales.

En el espacio que hay entre los dos bastidores en U va dispuesta una placa horizontal -7- para constituir el alojamiento del cuerpo-amplificador -8- y del sintonizador -9-, estando previstas en este espacio además del citado alojamiento, unas placas en voladizo -10- y -11- que sirven de estantes junto con la parte libre de la placa inferior, para colocar libros u objetos decorativos.

Todos los elementos que comprende el mueble se conectarán entre sí mediante las correspondientes conexiones eléctricas,

El modelo, dentro de su esencialidad, puede ser llevado a la práctica en otras formas de realización que difieran sólo en detalle de la indicada a título de ejemplo, a las cuales alcanzará igualmente la protección que se recaba. Podrá, pues,



fabricarse en cualquier tamaño y forma, con los medios y materiales más adecuados, por quedar todo ello comprendido en el espíritu de las reivindicaciones.

N O T A

5                   Se reivindica como objeto del presente modelo de utilidad:

1. - Mueble para audiciones radioestereofónicas, caracterizado por estar compuesto de varios departamentos en los que se alojan en forma amovible dos cuerpos-altavoces de estereofonía, un cuerpo-amplificador y otro cuerpo sintonizador, comprendiendo dicho mueble una armazón compuesta de dos bastidores en forma de U invertida provistos de unos travesaños, en la parte superior de la cual, va fijada una placa y en la parte inferior otra placa sustentada por los travesaños entre las cuales van  
15 dispuestos lateralmente los dos cuerpos-altavoces.

2. - Mueble para audiciones radioestereofónicas, según la reivindicación anterior, caracterizado por presentar entre los dos armazones en U, un alojamiento central para el cuerpo-amplificador y para el sintonizador y sendos estantes en voladizo,  
20 para sostener objetos diversos.

3. - MUEBLE PARA AUDICIONES RADIOESTEREOFÓNICAS.

Consta la presente memoria descriptiva de tres hojas, mecanografiadas, foliadas, numeradas y escritas por una sola cara, acompañada de una hoja de dibujos.

Barcelona, para Madrid, a 7 de Diciembre de 1962.

RAMÓN ROSSELLÓ OLIVE

P. A.



FIG. 1

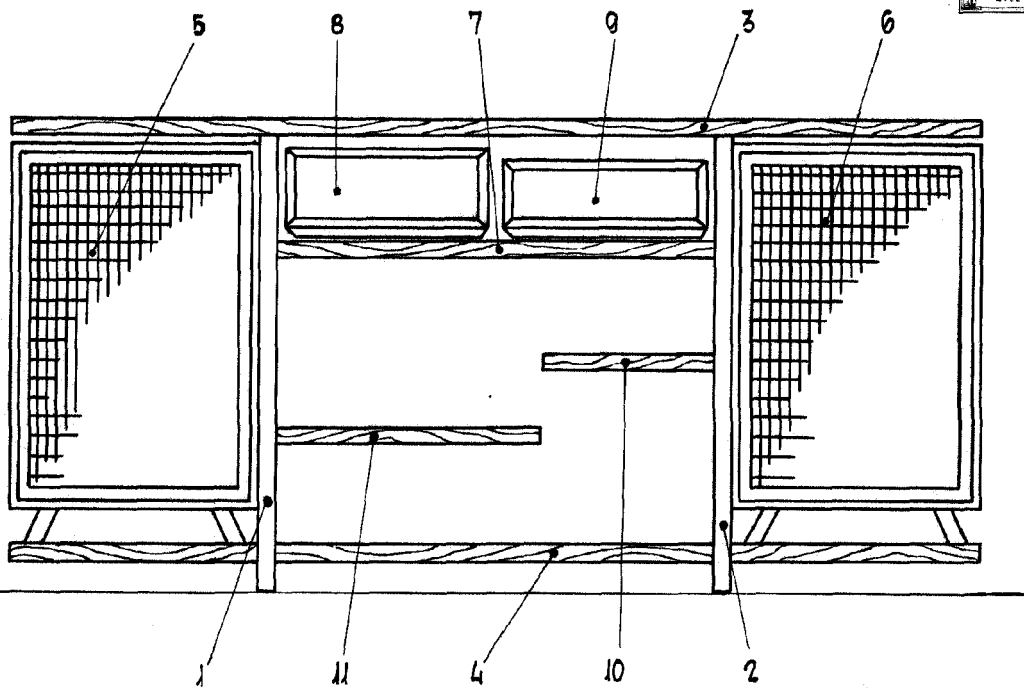
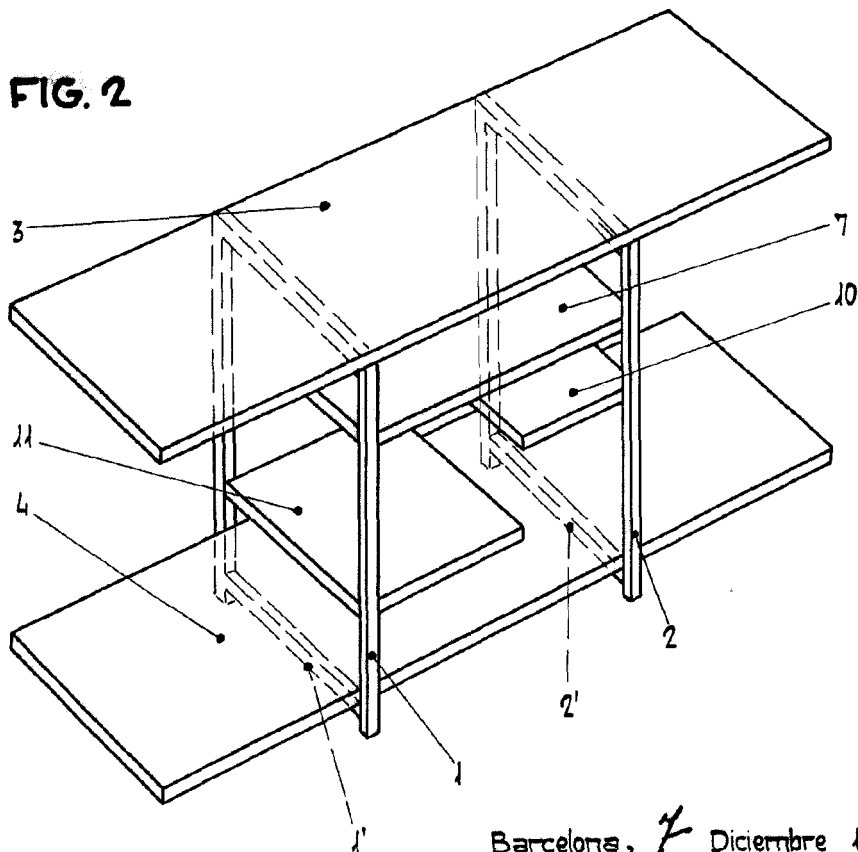

FIG. 2



Barcelona, 7 Diciembre 1962.  
p. a.

Escala variable