



P A T E N T E

a favor de

D, Leopoldo Planell

por:

"Cajas o recipientes de vidrio imitando frutos y flores"

M e m o r i a D e s c r i p t i v a

El objeto de esta patente son recipientes o cajas de vidrio imitando frutas o flores. Estas cajas o recipientes se disponen en dos partes de manera que formen un cuerpo y una tapa y se moldean estas partes de modo que el conjunto imite una fruta y en general el fruto de cualquier planta o bien que el cuerpo inferior de la caja represente un vaso o recipiente y la tapa represente un grupo de flores o frutos.

En los planos adjuntos se representan algunos ejemplos de cajas objeto de esta patente.

La figura 1, representa una caja o recipiente que tiene la forma de un vaso o maceta llena de flores,



La figura 2, representa la misma caja representando la tapa separada del cuerpo de la caja.

La figura 3. representa una caja que tiene la forma de una manzana y

La figura 4. representa la misma caja abierta. es - decir con la tapa levantada.

En el caso de las figuras 1 o 2. la caja o recipiente está constituido por una maceta o recipiente -1- en forma de copa, cesta, maceta, etc. y una tapa -2- que representa un ramo o grupo de flores colocado en esta maceta. La maceta -1- se halla provista de un pié -3- pero podría tener cualquier otra forma apropiada. Para fabricar esta caja o recipiente se fabrica separadamente el cuerpo-1- y la tapa -2- en moldes apropiados y con los procedimientos usuales para fabricar objetos de vidrio. Preferiblemente se dispone como se representa en el plano de manera que el cuerpo o maceta -1- forme un resalto en el que encaja el borde de la tapa -2-.

En el caso de las figuras 3 y 4, el conjunto de la caja o recipiente afecta la forma exterior de un fruto formando la parte inferior -4- el cuerpo de la caja y la parte superior -5- la tapa.

Tambien en este caso se puede disponer de manera que - la parte inferior -4- de la caja forme un resalto -6- en el que se apoya el borde de la tapa -5-.

La fabricacion de este recipiente es tambien análoga a la de la figura 1. Se fabrican las dos partes de que está constituido sopladas o prensadas por cualquiera de los procedimientos - apropiados para la fabricación de piezas de vidrio.

Cuando las cajas o recipientes de esta patente representan frutos como manzanas, limones, tomates, etc. se les puede aplicar una pieza de metal u otra materia que represente el tallo del fruto o una ramita. Esta pieza puede servir al mismo tiempo de asa para coger la tapa.



## N O T A

Se reivindica como objeto de esta patente:

- 1). Cajas o recipientes de vidrio moldeadas de tal manera que imiten flores o frutos.
- 2). Cajas o recipientes de vidrio según la reivindicación anterior, formadas por dos partes de las cuales una forma el cuerpo propiamente dicho de la caja y la otra la tapa y moldeadas de manera que la parte inferior representa un vaso, maceta o cesta y la parte superior represente un ramo o un grupo de flores o de frutos.
- 3). Cajas o recipientes de vidrio según la reivindicación 1, - moldeadas de manera que el conjunto de la caja presente la forma de un fruto.
- 4). Cajas o recipientes de vidrio imitando frutos y flores.

Barcelona 19 de enero de 1926.

P. A.



Fig. 1

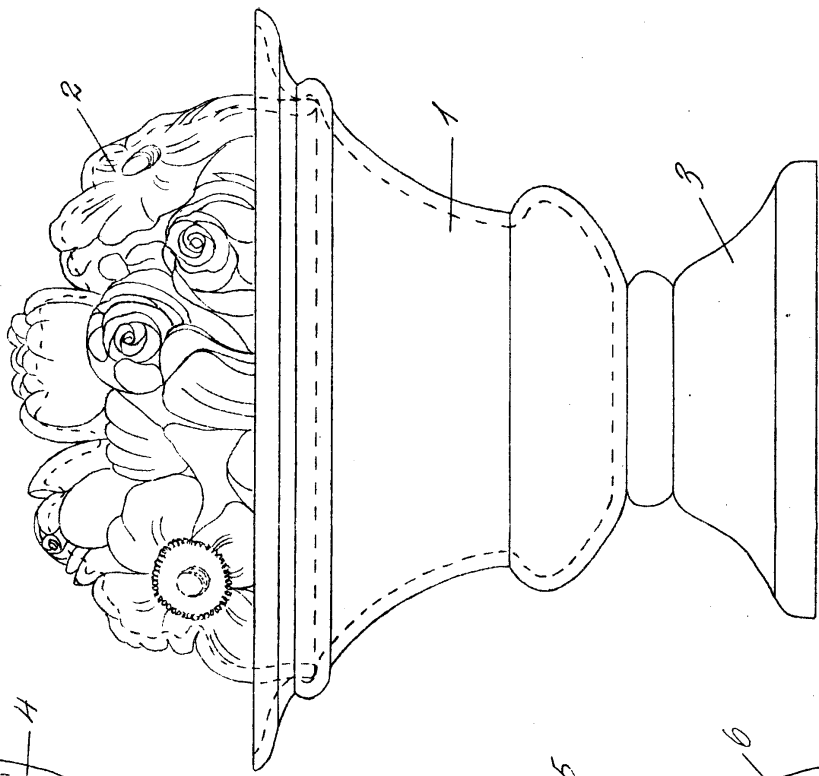

*Wm. H. & J. S. G. Co.*

Fig. 3

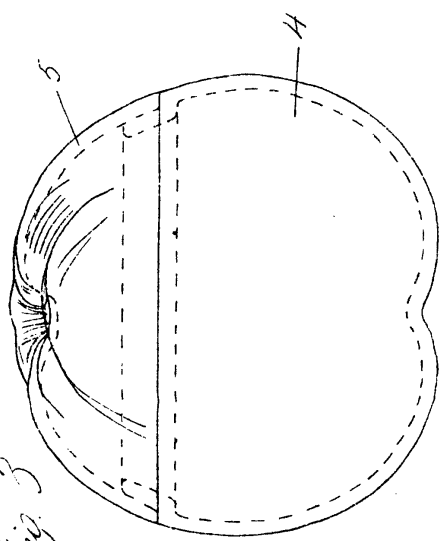

Fig. 4

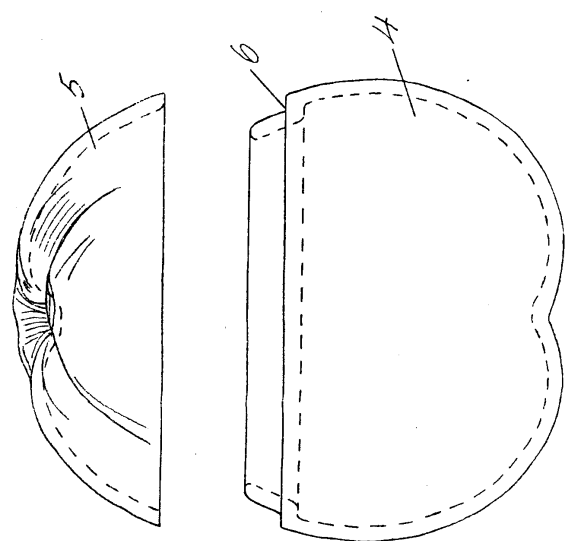

Fig. 2

