

96664



MODELO DE UTILIDAD

por VEINTE años

en España, a favor de la razón social Laboratorios NICOLLICH, S. A., de nacionalidad española, situado en Málaga, Paseo de Salvador Rueda nº17; cuya memoria tiene por objeto:

"UN ESTUCHE PERFECCIONADO"

&V&V&V&V&V&

MEMORIA DESCRIPTIVA

La presente memoria concierne, como su enunciado indica, a la descripción de un estuche utilizable preferentemente para alojar envase de productos cosméticos o farmacéuticos, aunque por sus particulares características, es adecuado en general para otros fines.

5.-



El estuche que se preconiza, presenta ciertas características distintivas, que le distinguen ventajosamente de los hasta ahora conocidos para el mismo fin específico.

5.- Esencialmente se caracteriza, por estar constituido por una caja de forma preferentemente paralelepípedica, cuya caja cuenta posteriormente con dos asientos provistos de sendos pivotes, en los cuales se produce el basculamiento de la tapa, por el hecho de cantar la misma, con dos pestañas normalmente proyectadas y provistas de los correspondientes calados.

10.- Frontalmente se dota el estuche que se describe, de medios para efectuar el cierre de la tapa sobre la caja. Dichos medios se constituyen mediante un saliente solidario a la caja y provisto de dos pequeños asientos lateralmente dispuestos, en los cuales encajan unos apéndices análogos, solidarios a sendos salientes existentes en el borde frontal de la tapa.

15.- En el interior de la caja citada, se dispone un cuerpo provisto de un bajo relieve de forma análoga a la del envase a alojar, habiéndose dispuesto además sobre dicho cuerpo, dos salientes provistos respectivamente de sedas gargantas, aptas para recibir el dispositivo aplicador utilizado.

20.- Una idea más completa del objeto que constituye, este Modelo de Utilidad, la proporciona -

96664



5.- la descripción siguiente al hacer referencia a los dibujos que ha esta memoria se acompañan, en los que de manera un tanto esquemática y exclusiva por via de ejemplo se representan los conjuntos y detalles más característicos de la idea del invento, al hacer referencia a un posible caso de realización práctica.

En dichos dibujos:

10.- La figura 1ª, es una planta del estuche que se preconiza, con la tapa abierta.

La figura 2ª, muestra en vista lateral, el mismo estuche de la figura anterior.

La figura 3ª, ilustra una sección transversal del estuche, estando cerrado.

15.- Comentando estos dibujos, se hace la aclaración de que el estuche que se preconiza, está - constituido por la caja -1- y la tapa -2- basculante por el hecho de contar lateralmente con las pestañas -3-, que se sitúan en los asientos -4- y giran sobre los pivotes -5-.

20.- Frontalmente la caja -1- comporta los salientes -6-, en los cuales se efectúa el encaje de los pitones -7-, solidarios a la tapa -2-, en el interior de cuya caja, se dispone el cuerpo -8- provisto del bajo relieve -9-, adecuado para alojar el envase conteniendo un producto cosmético ó farmacéutico.

25.- Este cuerpo -8- se dota además de los salientes -10-, centralmente provistos de las gargantas



96664

-11-, en las cuales se verifica el encaje del dispositivo aplicador utilizado.

5.-

En una preferente forma de realización, se constituye el cuerpo -8- en material flexible y de tapa -2- en un material transparente para hacer posible observar el envase que se aloja en el interior de la caja sin necesidad de abrirla.

10.-

Descrita convenientemente la naturaleza del actual Modelo de Utilidad, como asimismo la forma de poderlo llevar a la práctica para convertirlo en una realidad industrializable, se hace constar que en el mismo serán susceptibles de introducir todas aquellas modificaciones de detalle que las circunstancias y la práctica pudieran aconsejar siempre y cuando que con las variantes que se introduzcan, no se cambie, altere o modifique la esencialidad del objeto descrito.

15.-

N O T A

20.-

Se declaran como de novedad y propiedad para todo el territorio español, el contenido de las siguientes:

R E I V I N D I C A C I O N E S

25.-

1ª.- Un estuche perfeccionado, que se caracteriza esencialmente por el hecho de estar constituido, mediante una caja que presenta sus laterales quebrados, limitando posteriormente dos asientos, en los cuales existen pivotes normalmente proyectados, en los que, respectivamente, se alo



96664

jan de modo basculante, solapas provistas de taladros y solidarias a la tapa.

5.- 2a.-In estuche perfeccionado, según anterior reivindicación, caracterizado porque frontalmente dispuestos sobre el borde de la caja, se encuentran situados dos salientes, en los cuales se verifica el encaje de otros tantos pitones, solidarios a la parte frontal de la tapa, bloqueando la misma en la posición de cierre.

10.- 3a.-In estuche perfeccionado, según anteriores reivindicaciones, caracterizado por el hecho de contar la caja interiormente, con un cuerpo dotado de un bajorelieve, en el cual se adapta el envase a alojar, cuyo cuerpo cuenta además con dos salientes normalmente proyectados y provistos de gargantas, en las que se verifica la retención del dispositivo aplicador utilizado.

15.-

UN ESTUCHE PERFECCIONADO"

20.- Todo ello, conforme se describe y reivindica en la presente memoria que consta de CINCO hojas escritas a máquina por una sola de sus caras y dibujos que la ilustran.

25.-

Madrid, 14 de Diciembre de 1.962

E. GONZALEZ VACAS
P.P.

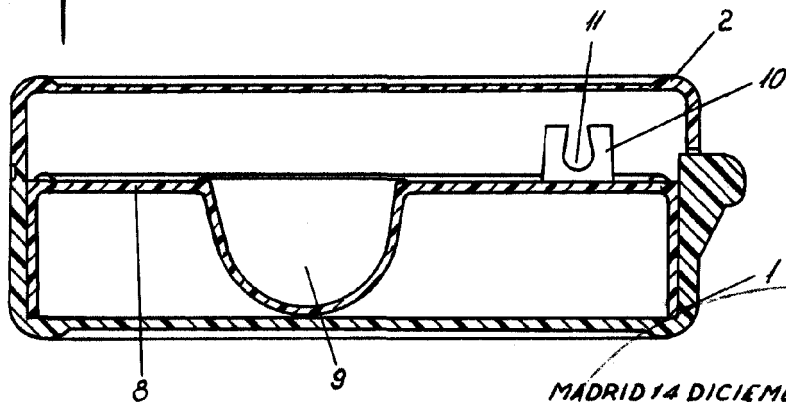
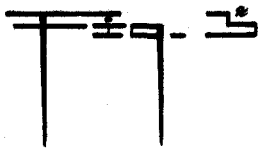
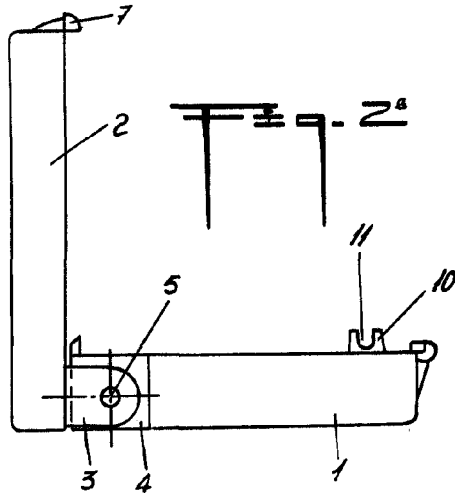
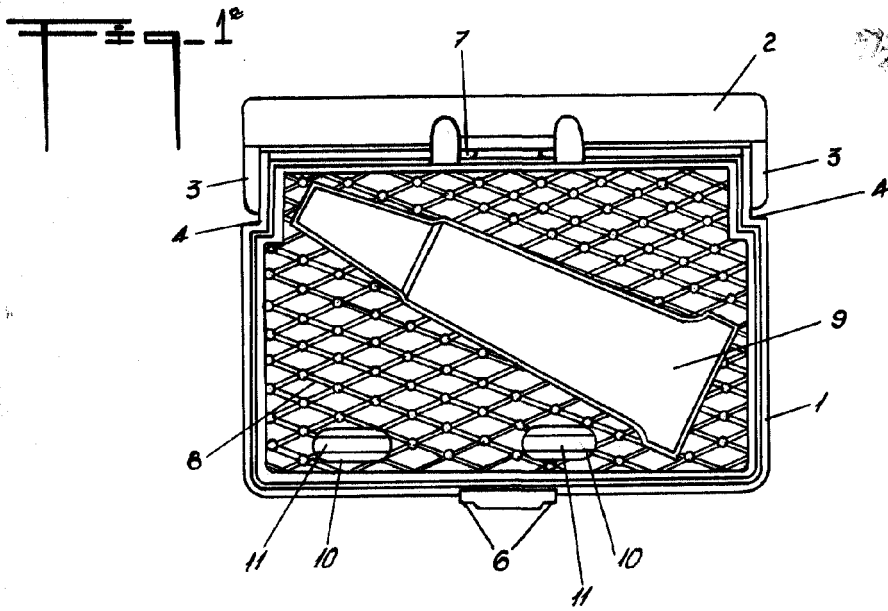

MADRID 14 DICIEMBRE DE 1962

P.A.

E. GONZALEZ VACAS

ESCALA VARIABLE