



12 D

96642

MEMORIA DESCRIPTIVA

DE

MODELO DE UTILIDAD

EN

ESPAÑA

POR veinte años

a favor de los Sres. D. MARIANO HUMBRIAS BARBA D. TEODORO  
MIRO SANCHEZ DE VEGA Y D. JACQUES DUFLOS.

de nacionalidad - Española los dos primeros y Francesa  
el tercero.

domiciliados en MADRID - Adelfas, 16.

Por " UNA CADENA TRANSPORTADORA ".

96642



5 Las cadenas transportadoras generalmente utilizadas en la fecha, adolecen del inconveniente que implica la necesidad de tener que emplear diferentes piezas en cada eslabón, a fin de constituir la superficie realmente transportadora, y los eslabones que han de engranar en la rueda motriz de dicha cadena, bien sea enlazando estas superficies por engranajes situados en posición central, bien sea en posiciones laterales aumentando el número de piezas que constituyen el conjunto.

10 Para eliminar todos estos inconvenientes, se ha ideado la cadena transportadora a la que se refiere la presente Memoria, en la que se consigue con unidades de una sola pieza obtener la superficie transportadora en sí, y los eslabones de engranaje de la misma en las ruedas motrices.

15 La sencillez en la concepción, así como la seguridad en el enlace entre eslabones, y entre la cadena y ruedas motrices, hacen de esta cadena, un elemento de robustez suficiente, con ventajas sobre las existentes actualmente, dada la constitución a base de elementos únicos e indisolubles articulados entre sí.

20 Por el aludido objeto, se solicita el correspondiente privilegio de MODELO DE UTILIDAD, conforme y al amparo del vigente Estatuto sobre Propiedad Industrial, a fin de garantizar a favor del recurrente, el derecho a la explotación exclusiva del mismo en toda España.

25 A continuación se hará una detallada descripción de la cadena mencionada, con referencia a los planos que se acompañan, en los que se representa, a simple título de ejemplo no limitativo, una forma preferente de realiza-

30

96642



ción, susceptible de todas aquellas variaciones de detalle que no supongan una alteración fundamental de las características esenciales de la misma.

En dichos dibujos, se ilustra:

5            En la figura 1: Vista en planta de un fragmento de cadena formado por tres eslabones.

En la figura 2: Vista en perfil de dicho fragmento.

En la figura 3: Perspectiva del mismo fragmento de cadena.

10            Según el ejemplo de ejecución representado, la cadena que se preconiza, está formada por una serie de eslabones iguales constituidos cada uno de ellos, por una superficie plana (1) de planta rectangular, en la que en la zona central de sus lados mayores, se han previsto unas escotaduras (2) en las cuales, existen, en cada lado, en uno de ellos, un saliente cilíndrico (3) apoyado sobre una de sus generatrices sobre el borde de la escotadura, y centrado en ella, mientras en la escotadura del lado opuesto, se han previsto dos cilindros (4), uno en cada extremo de la escotadura, y separados una longitud igual a la altura del cilindro (3) centrado en el lado opuesto.

15            Unos nervios (5) en forma de V, enlazan el cilindro centrado (3) de uno de los lados con los dos cilindros (4) del lado contrario, quedando todo este conjunto saliente, hacia el lado interior de la cadena, dejando totalmente lisa la superficie de la cara contraria de cada pieza (1).

20            De esta forma, entre cada dos cilindros (4) de cada eslabón, se acopla perfectamente el cilindro central (3)

30

96642



5 del eslabón siguiente, y así sucesivamente, habiéndose previsto que estos cilindros (3 y 4) estén taladrados axialmente para paso de un eje (6) de longitud igual a la suma de alturas de los tres cilindros, constituyendo el eje de giro y enlace entre eslabones.

10 Organizada de esta forma la cadena, una vez enlazados consecutivamente los distintos eslabones, la cadena, puede articularse acoplándose a cualquier radio de curvatura, siempre que sea girando los eslabones hacia la región dotada de los nervios (5) y cilindros (3 y 4), mientras que, hacia el lado contrario no puede arquearse, por impedirlo el choque entre los bordes de las sucesivas caras de las superficies (1), constituyendo estas superficies un plano continuo.

15 La forma de los nervios (5) en ángulo, y la unión de sus extremos a los correspondientes cilindros, hace que en la cara inferior de cada eslabón, quede un hueco trapezoidal para engarce de los dientes de la correspondiente rueda motriz.

20 La forma, materiales y dimensiones, podrán ser variables, y en general cuanto sea accesorio y secundario, siempre que no altere, cambie o modifique la esencialidad del objeto que se describe.

25 Los términos en que queda redactada esta Memoria, son ciertos y fiel reflejo del objeto descrito, debiéndose tomar con carácter amplio y nunca en forma limitativa.

N O T A

30 Se reivindican como propios y nuevos para que sean objeto de registro de un Modelo de Utilidad por veinte años, los puntos siguientes:

96642



5 1ª.- Una cadena transportadora, caracterizada por es-  
tar formada por eslabones de una sola pieza, constituidos  
por una superficie plana de planta rectangular, con esco-  
taduras centradas en los lados mayores, y en las que res-  
pectivamente existen un cilindro centrado, apoyado con u-  
na de sus generatrices en el borde la escotadura, y dos  
cilindros apoyados igualmente en los extremos de la esco-  
tadura opuesta, con el fin de que el cilindro centrado,  
se encaje entre los dos separados del eslabón siguiente,  
10 estando todos los cilindros taladrados axialmente para co-  
locación de un pasador con misión de eje de giro entre es-  
labones.

15 2ª.- Una cadena transportadora, según reivindicación  
primera, caracterizada por haberse previsto en cada esla-  
bón, en la superficie inferior, unos nervios en ángulo que  
unen el cilindro centrado en una escotadura, con los sepa-  
rados de la escotadura del lado opuesto, formando aloje-  
mientos trapezoidales, para engarce de los dientes de la  
rueda motriz que se utilice.

20 3ª.- Una cadena transportadora, según anteriores rei-  
vindicações, caracterizada porque tanto los cilindros  
como los nervios que los unen, quedan sobresalientes por  
la cara inferior de las superficies planas de cada esla-  
bón, mientras que la cara superior queda totalmente lisa,  
25 para formar en el acoplamiento de todos ellos una super-  
ficie continua.

4ª.- " UNA CADENA TRANSPORTADORA ".

30 Todo conforme se describe en la memoria que antecede,  
se ilustra como ejemplo de ejecución en los planos unidos  
a ella y se reivindica en su Nota.

96642



Esta memoria consta de seis hojas foliadas y escritas a máquina por una sola cara y planos que la acompañan.

Madrid, 12 de Diciembre de 1.962

5

Sres. D. MARIANO HUMBRIAS BARBA  
D. TEODOMIRO SANCHEZ DE VEGA Y  
D. JACQUES DUFLOS.

P. A.

ERNESTO BOTELLA MONTOYA  
P. P.

96 042

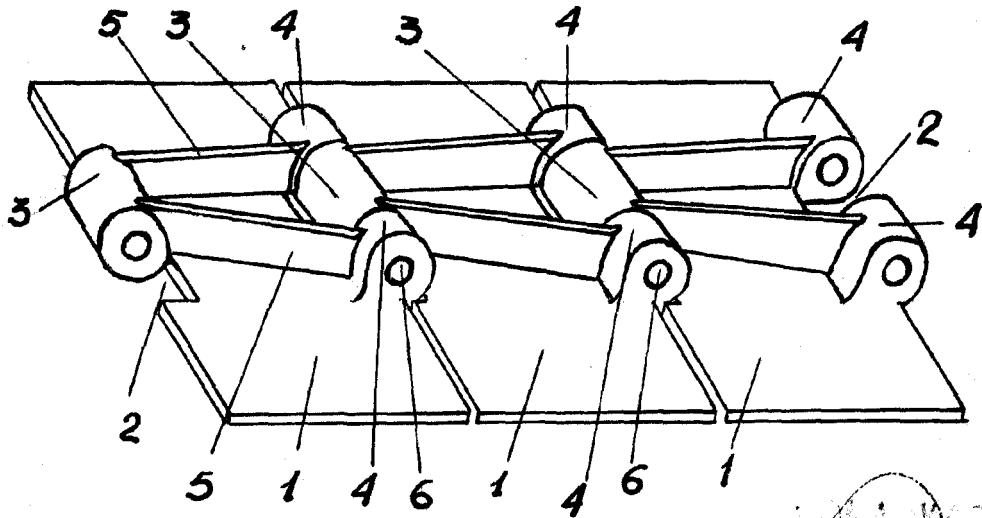
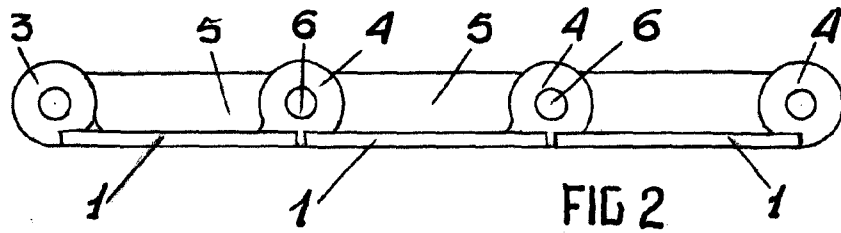
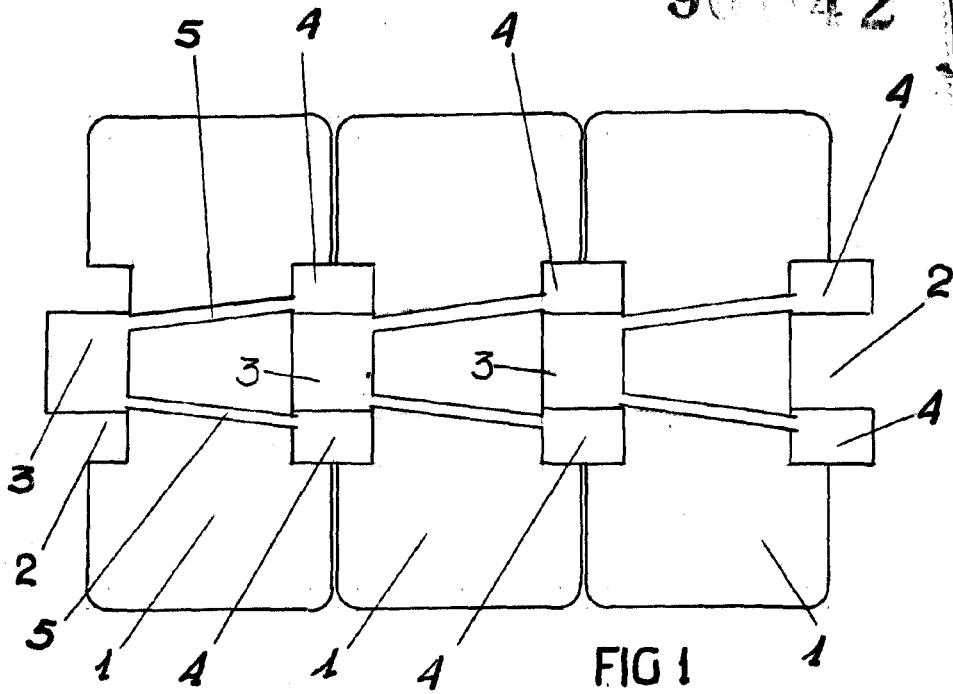

FIG 3

RECEIVED  
12 DEC 1957  
OFFICE OF THE  
COMMISSIONER OF PATENTS AND TRADEMARKS  
WASHINGTON, D. C.