

10095

11 DIC. 1905



MEMORIA DESCRIPTIVA
que se acompaña a la solicitud de un

..... MODELO DE UTILIDAD

por VEINTE años en España, por " DISPOSITIVO DE CORTE,
PLEGADO Y CIERRE DE BOLSITAS PARA CONTENER PRODUCTOS DE
INFUSION ".

a favor de

..... DON MANUEL GARCIA GONZALEZ

domiciliado en MADRID.- Montera, 36



La invencion a que se refiere la presente Memoria constituye una novedad industrial, con características y ventajas que la hacen merecedora del privilegio de explotación exclusiva que por ella se solicita, de acuerdo con las prescripciones del Estatuto vigente de la Propiedad Industrial de fecha 26 de Julio de 1.929, texto refundido, publicado el 30 de Abril de 1.930.

El dispositivo que describimos tiene por objeto conjuntar una serie de elementos de funcionamiento sincrónico de cuya unificación y simultaneidad de movimientos quedan conformadas automáticamente una serie de bolsitas que contienen productos de infusión, partiendo de un tubo continuo aplanado dentro del cual se ha depositado ya anteriormente las dosis previstas de hierbas que quedarán contenidas en las bolsitas.

Con el fin de hacer perfectamente comprensible la descripción del objeto por el cual se solicita el presente privilegio de Modelo de Utilidad, se adjunta un dibujo o diseño esquemático en el que se consigna una forma preferente de realización del mismo, a título auxiliar descriptivo. En dichos dibujos se señalan con números cada uno de los elementos esenciales del mecanismo que cortará y posteriormente grapará la bolsa receptáculo del producto de la infusión.

En los dibujos citados, la figura 1ª representa el conjunto de los elementos que definen al dispositivo en cuestión, en tanto que en la figura 2ª se ha representado el momento en que el troquel macho ha caído sobre la rueda provista de varios machihembrados idénticos, ajustando entre el referido macho troquel y la rueda aludida el tubo que contiene el producto infusor y como en dicha figura se aprecia por efecto del prensado se conforma el doblez inferior de que están dotadas las bolsas, que posteriormente son plegadas por la embocadura y adecuadamente grapadas de forma que se aprecia un doble alojamiento del producto para las infusiones.



Los elementos que se conjuntan para la formación de las bolsitas que han de contener productos de infusión esencialmente son:

1 - Cuchilla oscilante que corta el tubo continuo en trozos de longitud adecuada según la medida de las bolsitas extendidas.

2 - Rueda machihembrada de giro continuo.

3 - Guía en forma de horquilla para disponer el tubo del papel filtro de forma que éste coincida siempre con el grueso de la rueda machihembrada para recibir sobre ella el golpe de troquel.

4 - Troquel macho que alternativamente cae sobre la rueda machihembrada (2) coincidiendo en el instante en que dicha rueda presenta las ranuraciones del machihembrado en la parte superior.

5 - Ranuras de machihembrado de que está dotada la rueda (2), cuya sección presenta forma de W y en las que queda prensada la parte inferior de las bolsitas adoptando la forma del perfil que presenta la ranuración descrita al recibir el golpe del troquel macho (4).

6 - Tubo continuo del papel filtro conteniendo en su interior en dosis alternadas las hierbas o productos destinados a la infusión.

De la descripción que antecede realizada a vista de los dibujos que se adjuntan y teniendo en cuenta la enumeración de los diferentes elementos que componen el mecanismo, se desprende la estructura y el funcionamiento del dispositivo por el cual se solicita el presente privilegio de Modelo de Utilidad. En síntesis dicho funcionamiento puede resumirse así:

El tubo continuo del papel filtro envolvente (6) solicitado por los rodillos motrices pasa constantemente por delante de la cuchilla o cizalla (1) que en movimiento alternativo va seccionado en trozos según la medida de las bolsas extendidas, el antedicho tubo aplanado (6). El movimiento de la cuchilla (1) está previsto de forma que en cada ida y vuelta transcurra el tiempo suficiente para que pase por delan-

96595

- 4 -



5
10
15

te de ella la longitud del tubo portador del producto infusor correspondiente a la medida prevista para las bolsitas. La horquilla guía (3) dispone frente a la rueda machihembrada (2) los trozos que secciona la cuchilla (1). Dichos trozos van apoyándose en la referida rueda y cuando ésta presenta en la parte superior el ranurado (5) cae sobre ella el troquel (4) macho, que presiona el fondo de la bolsita sobre dicho ranurado para que adopte la misma forma del contratroquel en perfil W. Por efecto del golpe de troquel, efectuado en el centro de la longitud de la bolsa extendida, los laterales de la misma tienden a doblarse hacia arriba como lo indica claramente la figura 2ª, ya reseñada. Por otra parte al ascender el troquel macho (4) y por efecto de su acción prensadora queda el inferior de la bolsita adherido al machihembrado de la rueda (2) para facilitar el plegado de la embocadura de ambos terminales y posteriormente el grapado de los mismos para que la bolsa quede totalmente cerrada y en disposición de producir la infusión a través del papel filtro envolvente sin que se desprenda durante la misma el contenido de la bolsita.

20

Hecha la descripción precedente, hemos de añadir, que los detalles de realización de la idea expuesta, pueden variar, sin que por ello cambie la esencia de la invención, que es la que se desprende de los párrafos que anteceden y la que se reivindica en la siguiente

N O T A

25

En resumen: El Modelo de Utilidad que se solicita, recaerá sobre las reivindicaciones siguientes:

30

1ª.- DISPOSITIVO DE CORTE, PLEGADO Y CIERRE DE BOLSITAS PARA CONTENER PRODUCTOS DE INFUSION, caracterizado porque, esencialmente está constituido por una cuchilla de movimiento alternativo que va seccionando el tubo continuo de papel filtro que contiene en su interior las hierbas y productos infusores, a medida que éste va pasando



5
por delante de la referida cuchilla, siendo los trozos seccionados de la misma longitud correspondiente a la medida de las bolsitas extendidas, disponiendo igualmente de una horquilla guía que coloca los trozos seccionados sobre una rueda ranurada en su periferia por un machihembrado cuyo perfil presenta forma de W.

10
2ª.- DISPOSITIVO DE CORTE, PLEGADO Y CIERRE DE BOLSITAS PARA CONTENER PRODUCTOS DE INFUSIÓN, caracterizado según la anterior reivindicación y porque además dispone de un troquel macho que alternativamente cae sobre la rueda ranurada a medida que ésta presenta en la parte superior el machihembrado, apresando en ese golpe de troquel la parte central de las bolsitas sobre el referido ranurado y por efecto de la acción prensadora del troquel macho los laterales de la bolsa ascienden en tanto que el fondo de la misma queda adherido al ranurado de la rueda para que posteriormente puedan ser doblados los terminales superiores de las bolsitas y todo ello doblado y grapado con una sola grapa.

15
20
3ª.- Se reivindica por último, como objeto sobre el que ha de recaer el Modelo de Utilidad que se solicita: "DISPOSITIVO DE CORTE, PLEGADO Y CIERRE DE BOLSITAS PARA CONTENER PRODUCTOS DE INFUSION."

25
30
Todo conforme queda descrito y reivindicado en la presente Memoria que consta de cinco páginas mecanografiadas y dibujos que se adjuntan.

Madrid, 11 de Diciembre de 1962

ALFONSO UNGRIA

P.P.

96995

HOJA UNICA

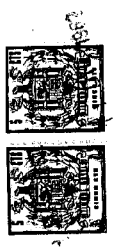

D. MANUEL GARCIA GONZALEZ

96995

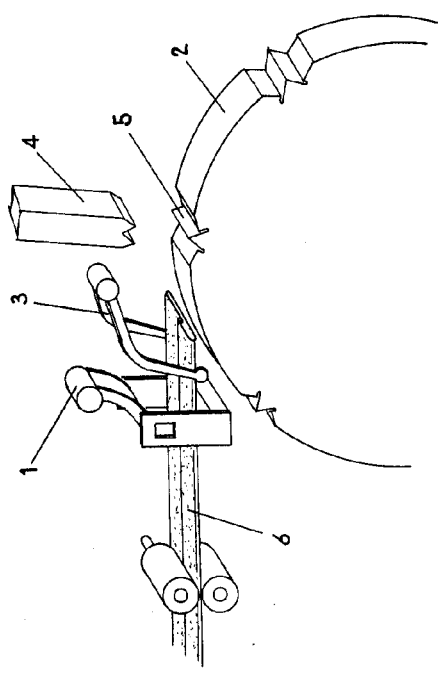

Fig-1

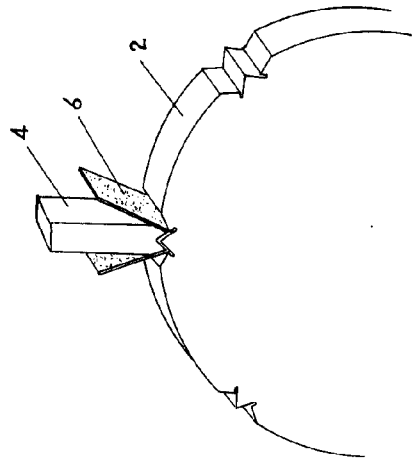

Fig-2

ESCALA VARIABLE
Madrid, 11 de Diciembre de 1966
ALFONSO UNGRIA
P.P.