



96592

M O D E L O
D E
U T I L I D A D

por "UN EXPOSITOR BOTELLERO", a favor de DON SALVADOR SANTA-
CANA ROIG, de nacionalidad española, domiciliado en San Sadur-
ní de Noya, (Barcelona), arrabal, 14.

= . =

MEMORIA DESCRIPTIVA

El presente modelo de utilidad se refiere a
un expositor botallero.

5. Más concretamente, consiste el modelo en un expositor,
cuya organización permite la introducción de botellas por dos
frentes del mismo, de modo que estas queden en posición ho-
rizontal, inmovilizadas en departamentos independientes, y
con sus fondos enrasados hacia el exterior.

10. Comprende el modelo una base tronco piramidal, con
ruedas ocultas que permiten el desplazamiento del conjunto.
Sobre esta base se han dispuesto dos frentes constituidos por
cuatro columnas unidas transversalmente por varillas formando

96592



cuadrícula para la introducción por cada una de ellas de las botellas correspondientes, con el gollete hacia el interior. El gollete apoya en los vértices de un frente de varillas quebradas dispuestas transversalmente y dotadas de medios prensores para retención del gollete.

5.

Por otra parte, a ambos lados del frente de varillas quebradas mencionado, se han previsto otros dos frentes de varillas transversales rectas, operativamente dispuestas para actuar como tosepe contra el tapón de las botellas, impidiendo una introducción excesiva de estas, y permitiendo el enrase exterior de sus fondos.

10.

Este conjunto de varillas verticales y transversales, forma un cuerpo prismático de base cuadrada, limitado en altura por una chapa esmaltada y serigrafiada, utilizable como propaganda, al igual que la base troncopiramidal inferior.

15.

Con el fin de facilitar la explicación se acompaña a la presente memoria descriptiva de una lámina de dibujos en la que se ha representado un caso de realización que se cita a título de ejemplo.

20.

En los dibujos:

La figura 1, representa una vista en planta seccionada,

La figura 2, es una sección en alzado del expositor, según el modelo.

25.

Haciendo referencia a las figuras, se aprecia en su realización, un expositor botellero que comprende una base troncopiramidal 1, sobre la que asientan dos frentes cuadriláteros, formados por varillas transversales 2 y columnas 3. Entre estos frentes queda dispuesto otro cuyas varillas transversales 4 son quebradas, y comportan en sus vértices medios prensores 5, para los golletes de las botellas.

30.

A ambos lados de este último frente, se hallan

96592



las varillas verticales 6, dotadas de las transversales 7, que actúan como topes limitadores en la introducción de las botellas.

5. La base superior 8, de forma cuadrada, lleva grabado en sus laterales propaganda alusiva a los artículos expuestos.

El modelo, dentro de su esencialidad, puede ser llevado a la práctica en otras formas de realización que difieran en detalle de la indicada a título de ejemplo en la descripción. Podrá, pues, construirse en cualquier forma y tamaño, con los materiales más adecuados, por quedar todo ello comprendido en el espíritu de las reivindicaciones.

= . =

N O T A

Descrito el objeto y utilidad de la presente invención, se declaran como no divulgadas ni practicadas en España, las siguientes reivindicaciones.

15. 1. Un expositor botellero, caracterizado esencialmente por comprender una peana troncopiramidal, cuyos laterales se utilizan para propaganda, dotada de ruedas locas ocultas para su desplazamiento; en comprender en cada uno de los lados enfrentados de la base superior cuadrada de la peana cuatro columnas verticales, dos de las cuales forman vértices de un cuadrado virtual, y las otras se hallan repartidas en la longitud del lado, habiéndose previsto en los otros dos lados adyacentes a los anteriores una columna centrada vertical; en estar unidas las cuatro columnas verticales citadas de cada lado por varillas transversales, constituyendo dos frentes

20.

25.



cuadriculados, para introducir por cada cuadrícula una botella con su gollete hacia dentro, mientras que las columnas centradas de los lados adyacentes a los anteriores aparecen unidas entre sí por varillas transversales quebradas dotadas de medios de retención para los golletes; en comprender a ambos lados del plano determinado por las varillas quebradas y en posición simétrica, dos varillas verticales unidas dos a dos por varillas transversales que actúan de tope contra los tapones de las botellas, limitando su introducción, a fin de que los fondos de las mismas, queden alineados exteriormente.

5. 2. Un expositor, según reivindicación 1, en el que el conjunto de varillas verticales, se halla limitado en altura por una base cuadrada de cierto espesor, cuyos laterales se utilizan como propaganda.

10. 3. Un expositor botellero.
Según se describe y reivindica en la presente memoria descriptiva que consta de cuatro hojas foliadas y escritas a máquina por una sola de sus caras, acompañadas de una lámina de dibujos.

Madrid, a 1 DIC. 1962

SALVADOR SANTACANA ROIG

p.a.

JAIME ISERN MIRALLES

P.P.

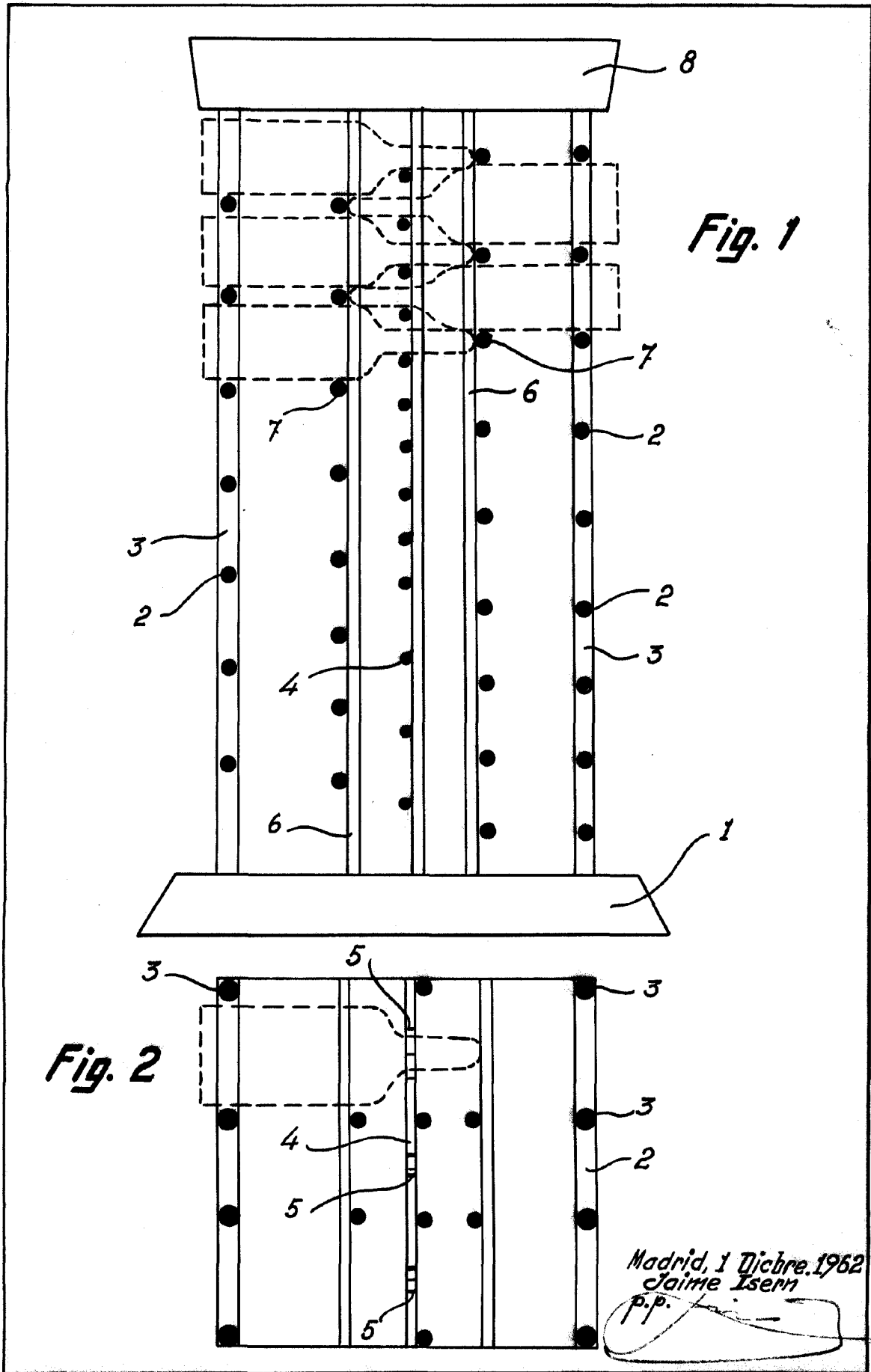

Fig. 1

Fig. 2

Madrid, 1 Diciembre. 1962
Jaime Isern
p.p.