

10 DIC.



96584

96584

MEMORIA DESCRIPTIVA

que se acompaña a

la solicitud de un

MODELO DE UTILIDAD por veinte años en ESPAÑA, a favor de
Don VICENTE CAMPOS NOVELLA, de nacionalidad española, do-
miciliado en VALENCIA, calle de Velazquez, número 6

por

" " OBTURADOR PERFECCIONADO PARA RECIPIENTES "

= =.=.=.=.=.=.= =

96584



La invención a que se refiere la presente Memoria constituye una novedad industrial con características y ventajas que la hacen merecedora del privilegio de explotación exclusiva que por ella se solicita, de acuerdo con las prescripciones del Estatuto vigente sobre Propiedad Industrial, de fecha 26 de Julio de 1.929, texto refundido, publicado el 30 de Abril de 1.930.

Por regla general la extensa serie de tapas u obturadores para recipientes, en especial, para cubos destinados a contener los residuos de cocina del hogar, se caracterizan, como es sabido, por estar constituidos por una superficie enteriza dotada de una faldilla, usualmente de mayor diámetro que la embocadura del recipiente, de manera que el obturador propiamente dicho encaja a presión en dicha embocadura apoyándose, por lo común en un saliente o nervio periférico dispuesto o moldeado en las proximidades de la embocadura para apoyo del elemento obturador.

En otro orden de realización se conocen actualmente tapas de recipientes dotadas de un borde cónico que pretenden asegurar un cierre hermético penetrando a presión en la boca del cubo dotada al efecto de un aro metálico con objeto de otorgar mayor efectividad al encaje.

En uno y otro caso sin embargo el ajuste del obturador en la embocadura del recipiente no se realiza, en absoluto, de una forma perfecta. La reciente aplicación de materias plásticas a usos industriales y con ella la elaboración de todo tipo de recipientes, en particular los de uso domestico, a partir de dichas materias dificulta aún más si cabe, en virtud de su flexibilidad el encaje perfecto entre obturador y envase propiamente dicho.

96584



35

Como el enunciado indica la solicitud que nos ocupa viene a referirse a un obturador para recipientes, cuya finalidad consiste en incorporar a su característica función de cobertura unos perfeccionamientos decisivos en cuanto se refiere al sistema de montaje de su asidero y al ajuste de su cuerpo constitutivo sobre la embocadura del recipiente.

40

Al efecto, el obturador que nos ocupa se caracterizará porque su superficie constitutiva presentará una deformación central provista de encajes para los extremos del asidero, constando simultáneamente de una valona periférica que constituye con una zona de superficie próxima al borde del obturador una cavidad receptora de la embocadura del recipiente.

45

Para ayudar a la comprensión de la idea expuesta, se ha confeccionado a título explicativo y sin que otorgue carácter restrictivo a la invención, la lámina de dibujos que ilustra la presente memoria descriptiva como realización práctica del objeto que nos ocupa.

50

La figura 1.ª nos ofrece una vista seccionada del obturador propiamente dicho y de su asidero correspondiente en posición de montaje. Obsérvese que la superficie -1- constitutiva del obturador presenta una deformación central marcada con -2- en la que se prevee encajes -3- para los extremos -4- del asidero marcado con -5-. En tanto dicha superficie -1- consta de una valona periférica -6- que con el borde -7- de superficie constituye una cavidad -8- en la que viene a penetrar la embocadura del recipiente a que se aplique el obturador .

55

60

Por último la figura 2.ª corresponde a una vista así mismo en sección del obturador definitivamente montado.

96584



Como puede observarse los extremos -4- del asa -5- han penetrado en los encajes -3- previstos en la deformación -2- quedando efectuado el anclaje de dicha asa -5- en el obturador -1- de que forma parte.

65

El resultado práctico de los perfeccionamientos descritos son decisivamente ventajosos si consideramos que la característica constructiva del Modelo objeto de la presente solicitud requieren un sencillo proceso de fabricación y, simultáneamente dotan al obturador en cuestión de una utilidad práctica singular que facilita su encaje rápido e inamovible en la embocadura del recipiente, incorporando por tanto un beneficio o efecto nuevo a la función a que se destina.

70

Hecha la descripción precedente es necesario añadir que los detalles de realización de la idea expuesta pueden variar, sin que por ello cambie la esencia de la invención, que es la que se desprende de los párrafos que anteceden y lo que se reivindica en la siguiente

75

N O T A

80

En resumen : El Modelo de Utilidad que se solicita, ha de recaer sobre las reivindicaciones siguientes :

85

1.º OBTURADOR PERFECCIONADO PARA RECIPIENTES, que se caracteriza esencialmente porque su cuerpo constitutivo presenta una deformación central provista de encajes retentivos para los extremos del asidero, constanding simultáneamente de una valona periferica que constituye con una zona de superficie próxima el bordel del obturador una cavidad receptora de la embocadura del recipiente.

90

2.º Se reivindica por último, como objeto sobre el que ha de recaer el Modelo de Utilidad que se solicita ,



96584

" OBTURADOR PERFECCIONADO PARA RECIPIENTES ".

Todo tal y como queda descrito y reivindicado en la presente Memoria que consta de cinco hojas escritas a máquina por una sola cara y dibujos que se acompañan.

Madrid, 10 Diciembre de 1962

ALFONSO UNGRIA,

p.p. 

95

100

96584



figura 1ª

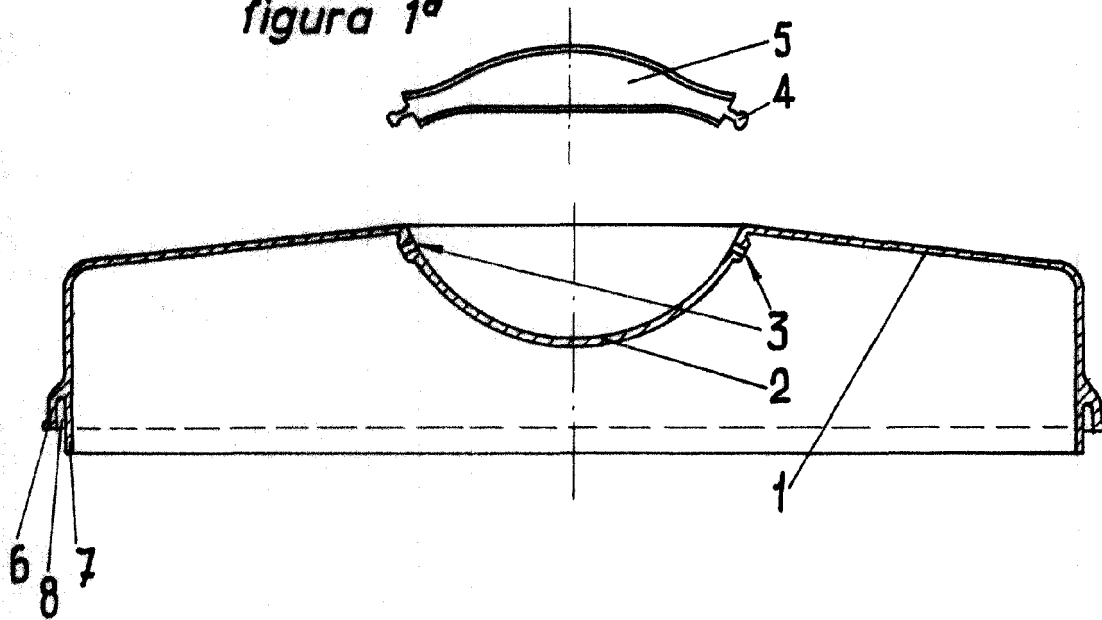

figura 2ª

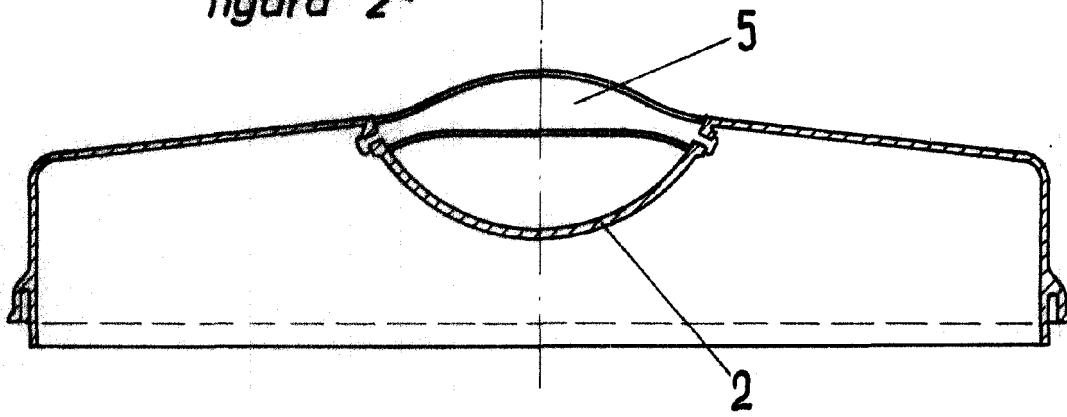

ESCALA VARIABLE
Madrid, 10 Diciembre, 1962
ALFONSO UNGRIA

P.P.
[Handwritten signature]