



15

una serie de inconvenientes inherentes al espesor de dicha chapa de madera, el cual impide un aplacaje homogéneo en todas las caras del mueble.

20

Otro de los inconvenientes de los aplacajes utilizados hasta la fecha, en su elevado precio de coste, por exigir el teñido previo del mueble antes de efectuar el barnizado, requiriendo por otra parte, el empleo de un mayor tiempo y mano de obra.

25

Todos estos inconvenientes, quedan plena y totalmente subsanados mediante la aplicación del nuevo aplacaje objeto de este Modelo de Utilidad, con el cual se logra efectuar dicha operación de tal forma, que, el conjunto del mueble queda totalmente aplacado sin solución de continuidad, quedando recubiertas todas las juntas y aristas rectas que el mueble pueda presentar.

30

Asimismo se suprime totalmente la operación del teñido del mueble pudiéndose colocar el barniz incoloro directamente sobre el aplacado.

35

Además de la economía obtenida, este nuevo aplacaje resulta de una resistencia al calor y a toda acción de los agentes atmosféricos igual o superior si cabe que la obtenida con la chapa de madera.

40

Consiste esencialmente este nuevo aplacaje en muebles, en adherir una lámina de micromadera, constituida en un 50% de madera y otro 50% de papel y de un grueso de décimas de milímetro, la cual gracias a su elasticidad y maleabilidad permite seguir y recubrir todos los contornos del mueble sin solución de continuidad como ya hemos indicado.

No obstante y lo simplificado del nuevo aplacaje ,



45

resulta su utilización considerablemente ventajosa, no sólo bajo el punto de vista económico si no también bajo el punto de vista de atractivo y belleza estética.

50

Para hacer más comprensible la idea general anteriormente expuesta, en la descripción que sigue nos vamos a referir a la lámina de dibujo que se acompaña que nos muestra un caso de realización práctica del nuevo aplacado en muebles, naturalmente que tratándose de un ejemplo aclaratorio, el dibujo en cuestión deberá interpretarse en su más amplio sentido y sin caracter limitativo alguno.

55

En el dibujo se representa una vista en perspectiva de un mueble al cual se ha aplicado el nuevo aplacaje, habiéndose enumerado sus distintas partes para una mayor facilidad en la descripción como sigue:

60

- 1- mueble,
- 2- lámina aplacada,
- 3- vetas de la lámina aplacada que siguen la misma dirección en todas las caras del mueble,
- 4- cara superior del mueble,
- 5- cara lateral y
- 6- arista recta.

65

Para la aplicación de este nuevo aplacaje se une la lámina -2-, constituida a base de madera y papel en la proporción de un 50% de cada una, y con un espesor de unas tres décimas de milímetro aproximadamente, adhiriendo dicha lámina -2- al mueble -1-, mediante un adhesivo adecuado.

70

Dicha lámina -2-, se corta previamente en las dimensiones necesarias para el aplacaje a efectuar, de tal



75

manera que una vez adherido sobre la cara -4- se efectúa su prolongación angular sobre la cara -5- formando un ángulo recto perfecto sobre la arista recta -6- y lo mismo sobre las demás caras contiguas del mueble.

80

Gracias a este nuevo aplacaje de características sumamente simplificadas, pero de una perfección y un resultado industrial inigualado y no conseguido hasta la fecha, se logra una belleza y un atractivo prácticamente insuperables por dar la sensación auténtica de una sola pieza.

85

Una vez efectuada la adhesión a aplacaje de la lámina de micromadera, puede colocarse directamente el barniz incoloro sin necesidad alguna de la operación de tido.

90

Descrita suficientemente la naturaleza y constitución de este nuevo aplacado en muebles se ha de hacer constar que podrá realizarse en diversidad de formas, tamaños y materiales, así como que podrán introducirse variaciones secundarias que no alteren la esencialidad de su objeto que se pone de manifiesto con la siguiente

N O T A
= = = =

95

Los puntos nuevos no conocidos ni practicados en España sobre los cuales se desea recaigan las reivindicaciones del presente Modelo de Utilidad son:

100

1ª.-Nuevo aplacado en muebles, caracterizado porque partiendo de una lámina, constituida a base de madera y papel en proporción mitad y mitad, y de un espesor de unas tres décimas de milimetro aproximadamente, se une al mueble correspondiente, por medio de un adhesivo adecuado



105

y una vez efectuada su adhesión se coloca directamente el barniz incoloro y porque dicho aplacaje se efectúa con una sola pieza de dicha lámina de micromadera, la cual recubre conjuntamente todas las caras del mueble, sin solución de continuidad alguna incluyendo todas sus aristas rectas.

110

2ª.- "NUEVO APLICADO EN MUEBLES", de conformidad en un todo en lo esencial y fines industriales a lo descrito en la precedente Memoria Descriptiva y gráficamente representado en el adjunto plano para su mejor comprensión.

Esta Memoria consta de CINCO hojas mecanografiadas por una sola cara a doble espacio en 112 líneas.

Madrid, 4 de Diciembre de 1.962

Por autorización del interesado.-

JOSE LOPEZ

96557

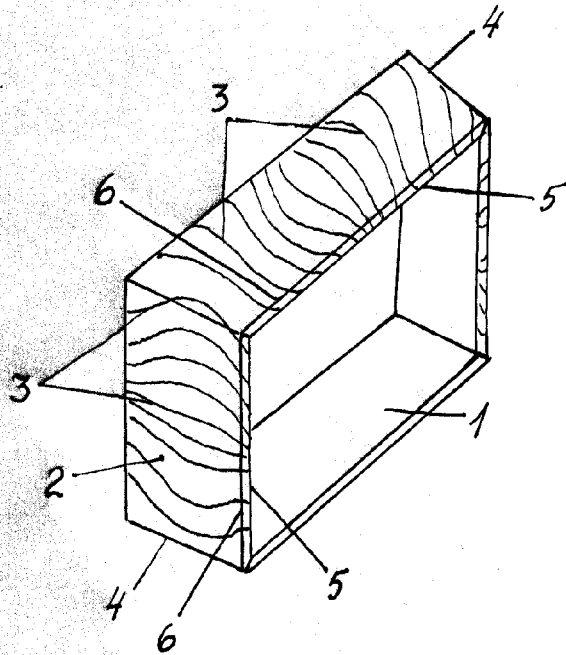

Escala variable
Madrid-Diciembre-1962