

96545



96545

MEMORIA DESCRIPTIVA

Correspondiente al registro de Modelo de Utilidad que, por veinte años, se solicita para España y sus Colonias, a favor de la firma "METALBÓ, S.A.", residente en Barcelona, calle de Provenza, nº 112 - - - - -

5.

p o r

"NUEVA SILLA"

La nueva silla presenta la particularidad de ser extraordinariamente simplificada en relación con las que existen en el mercado. Su simplificación en el montaje permite obtener a buen precio dichas sillas, lo que redundará en un abaratamiento en el precio de venta de este tipo de sillas moldeadas.

10.

Para una perfecta interpretación se describe a continuación un caso de realización práctica de la nueva silla,

15.



96545

a título de ejemplo, no limitativo, acompañándose de una hoja de dibujos en la que:

En la figura 1, se representa de lado y parcialmente cortada y en sección, la nueva silla y

5. En la figura 2, es una vista por la parte inferior del asiento.

Consiste la invención en una silla moldeada en material plástico de las del tipo en que su respaldo (1) y su asiento (2) forman un solo cuerpo.

10. En la parte inferior del asiento (2) se encuentra el armazón metálico de la silla, constituido por un armazón de varilla de hierro que además constituyen las patas de la silla. Este armazón está formado por una pieza en "V" (3) y en el lado opuesto un travesaño (4). Forman parte del propio ar-

15. mazón la parte superior de los dos caballetes (5) y (6) que cada uno de los cuales constituye dos patas de la silla. La pieza en "V" (3) tiene sus dos extremos (7) y (8) salientes por detrás del respaldo y acodados. Estos extremos salientes se introducen en dos manguitos (9) y (10) que sobresalen del

20. respaldo (1) de la silla, uno en cada lado, estando obturados los aludidos manguitos por su parte superior.

En el extremo opuesto de la "V" hay el travesaño horizontal (4), el cual está anclado en dos pinzas (11) y (12) que emergen de la parte inferior del asiento de la silla, obtenidas dichas pinzas flexibles, en la misma operación de moldeado de la silla.

25. Vinculados a la "V" (3) y al travesaño (4), se encuentran los caballetes en "U" (5) y (6), formativos de las patas divergentes de la silla.

30. Tanto los extremos libres del travesaño (4) como los



6 DIC

de las patas de la silla, llevan unos terminales de caucho (13).

5. Los extremos libres acodados hacia arriba de la "V", además de permitir la unión de la lámina constitutiva de la silla, otorga a la parte inferior del respaldo, por estar introducidos en los manguitos traseros del mismo, una resistencia a la deformación suficiente para permitir el asentado del cuerpo humano sin deformación de la silla, aunque sí cierta flexibilidad, para ofrecer la máxima comodidad al usuario de la misma.

10.

De esta manera el montaje y desmontaje del armazón con las patas al cuerpo moldeado de la silla, de una sola pieza, se efectúa rápidamente.

15.

Se sobreentiende que en el presente caso, serán variables cuantos detalles de construcción no alteren, cambien o modifiquen la esencia de la invención.

N O T A

20.

Descrito el objeto y utilidad de la invención, lo que se declara como no divulgado ni practicado en España, comprende las siguientes reivindicaciones:

25.

1ª.- Nueva silla, de las del tipo en las que su respaldo y asiento están constituidos por una sola pieza laminar moldeada en material plástico, caracterizada por el hecho de que en la parte inferior del respaldo emergen dos manguitos uno a cada lado de dicho respaldo, los cuales sobresalen de éste y están cerrados por su parte superior, en los que hay introducidos los extremos libres acodados hacia arriba de una varilla en "V" que se encuentra contra la parte inferior del asiento, mientras que en la parte contraria del pro-

96545

6



5.

pio asiento, cara inferior, hay pinzas flexibles, obtenidas en la propia operación de moldeo del cuerpo de la silla, en las cuales está entrado a presión y retenido por las aludidas pinzas, un travesaño horizontal, mientras que vinculados a dichas piezas se hallan los puentes de los dos caballetes que constituyen las patas de las sillas.

2ª.- NUEVA SILLA.

Según se describe y reivindica en la presente Memoria descriptiva, que consta de cuatro hojas foliadas y escritas por una sola cara y acompañada de una hoja de dibujos.

Madrid, a 6 de Diciembre de mil novecientos sesenta y dos.

P.A.,
Antonio Archa
P. P.
[Handwritten signature]

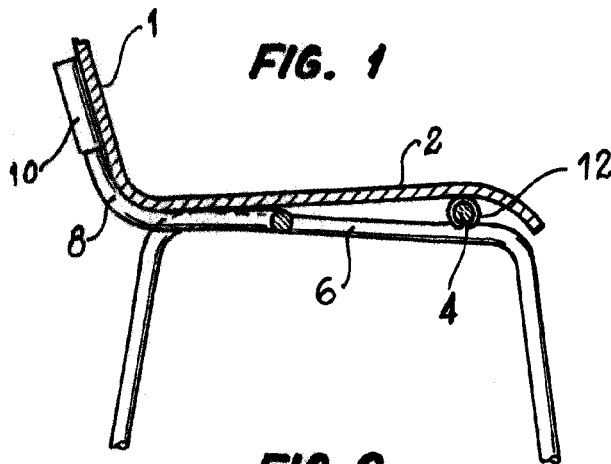

FIG. 1

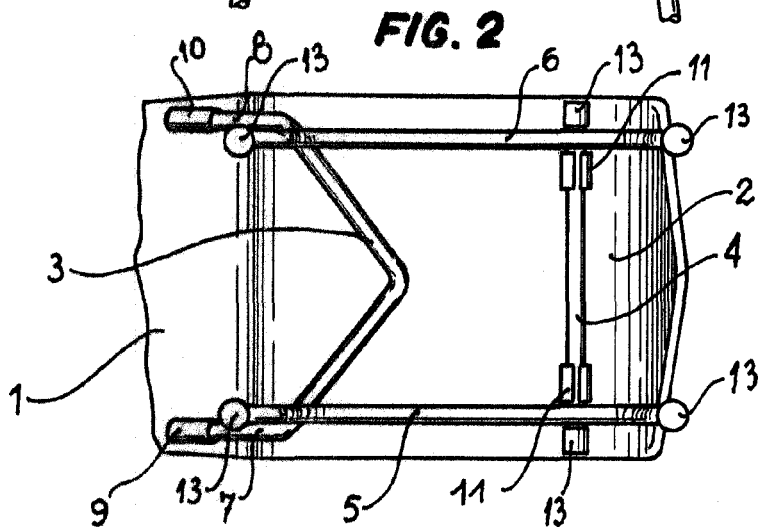

FIG. 2

Madrid, 8 Diciembre 1962.

p. a.

Antonio Aricha
P. P.

Escala variable