



96529

96529

MODELO DE UTILIDAD

por 20 años

por "UNA HOJA PARA LA FORMACION DE ALBUMES", a favor de Mampel-Asens, S.A., de nacionalidad española, domiciliada en Barcelona, Consejo de Ciento, 221.

=====

MEMORIA DESCRIPTIVA

Se refiere el presente Modelo de utilidad a nuevo tipo de hoja o cartulina de las que corrientemente constituyen la estructura de los álbumes usados para coleccionar retratos, sellos, postales, etc.

5. Sabido es que actualmente existen varios inconvenientes para la disposición correcta de los artículos a coleccionar en los álbumes, ya que se han de utilizar generalmente unas cantoneras que facilitan la estabilidad del artículo en el lugar deseado. También se recurre, en otros

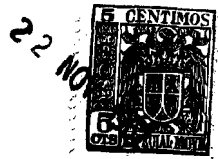

- casos al pegado directo del referido artículo sobre la hoja del álbum, comportando ello el inconveniente de que luego resulta casi imposible de separar del mismo, y si se consigue queda deteriorada la hoja o cartulina de soporte.
5. Otro inconveniente que se presenta en los álbumes, y libros en general, es que el canto de los mismos se va deteriorando con el tiempo por falta de protección y por efecto del contacto directo de las manos de los usuarios con el mismo.
10. Eliminar todos los inconvenientes apuntados es el fin primordial del presente Modelo que consiste esencialmente en una hoja o cartulina impregnada por ambas caras por unas tiras de adhesivo sobre las que son susceptibles de quedar dispuestos los artículos a coleccionar, quedando protegidos dichos artículos y el canto del propio álbum por una lámina transparente que recubre ambas caras de la cartulina del soporte montando sobre el canto de la misma.
15. Para mejor comprensión de las descripciones pasamos a referirnos a un dibujo que se adjunta a la presente memoria y que representa, a título de ejemplo explicativo, no limitativo, una hoja para la formación de álbumes realizada de acuerdo con el presente Modelo.
20. En dicho dibujo, la figura 1 es una vista en perspectiva de la hoja en cuestión en posición de servicio, siendo la figura 2 una vista asimismo en perspectiva de la propia hoja mostrando la forma de despliegue de la lámina transparente protectora.
25. La figura 3 se corresponde con una vista a mayor escala de dicha hoja mostrando el entrante inferior que facilita el desplegado de la susodicha lámina transparente.
30. Según tales figuras, la presente hoja queda constituida por una cartulina -1- dotada de un margen -2- en el que



quedan dispuestos una serie de taladros -3- para la encuadernación de la misma en el álbum correspondiente.

- Dicha cartulina queda impregnada con unas tiras paralelas -4- de un adhesivo que provoca la fijación de la foto, postal, etc., sobre la misma.
- 5.

Las dos caras de la susodicha cartulina -1- van recubiertas por una lámina transparente -5- que queda montada por su parte central sobre el borde externo de aquella protegiendo el canto del álbum o libro.

10. En la parte correspondiente al borde inferior de la misma cartulina -1- queda previsto un entrante -6- arqueado que facilita el desplegado de la lámina transparente -5- de protección.

- Como se comprende, para colocar una foto, postal, etc., en la hoja objeto del presente Modelo bastará con desplegar la lámina -5- con la colaboración del entrante -6-, y una vez situada la foto o postal, volver a plegar la lámina -5- que quedará de nuevo adherida a la misma hoja.
- 15.

- Todo cuanto no afecte, altere, cambie o modifique la esencia de la hoja para la formación de álbumes, descrita, será variable a los efectos del actual Modelo.
- 20.

N O T A.

Se reivindica como objeto de este registro por Modelo de utilidad:

25. 1.- Una hoja para la formación de álbumes, caracterizada esencialmente por quedar constituida por una cartulina dotada en ambas caras de unas tiras de adhesivo sobre las que son susceptibles de quedar dispuestos los artículos a coleccionar, quedando protegidos dichos artículos por una
30. lámina transparente que recubre ambas caras de la cartulina y el canto del propio álbum, y que es susceptible

96529
- 4 -



de ser desplegada a través de un entrante previsto en uno de los bordes de la misma cartulina.

Sean cuales fueren las circunstancias que concurren en la esencialidad del Modelo de utilidad definido en la anterior reivindicación, cuyo objeto es:

5.

2.- "UNA HOJA PARA LA FORMACION DE ALBUMES".

Consta la presente memoria de cuatro hojas foliadas, me canografiadas por una sola cara y del dibujo unido a la misma.

10.

Barcelona, veintidós de noviembre de mil novecientos sesenta y dos.

P.A. de Mampel-Asens, S.A.,



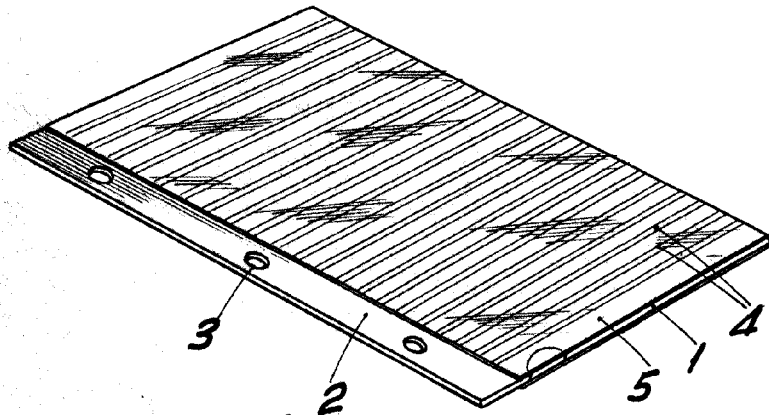

Fig. 1

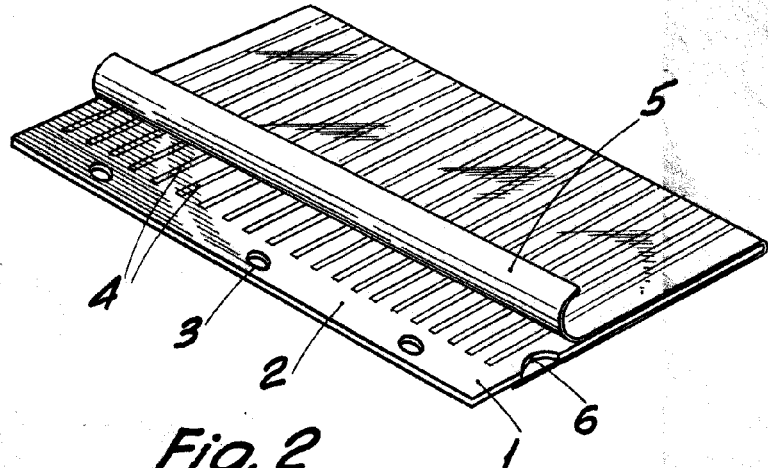

Fig. 2

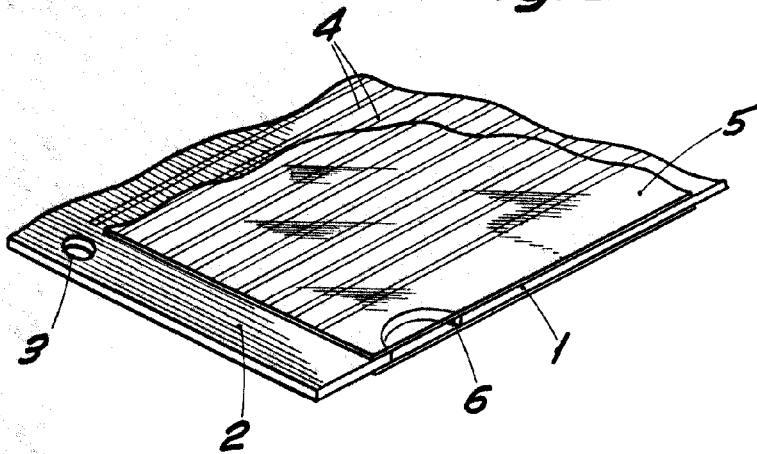

Fig. 3

BARCELONA, 22 NOVIEMBRE DE 1962
P.A.

ESCALA VARIABLE