

96522



96522

MEMORIA DESCRIPTIVA
DE UNA PATENTE DE MODELO DE UTILIDAD POR VEINTE AÑOS EN ES-
PAÑA A FAVOR DE DON ALFREDO Y DON IGNACIO BERROJALBIZ MENDI-
CUTE, AMBOS DE NACIONALIDAD ESPAÑOLA, RESIDENTES EN DURANGO
(VIZCAYA) Callebarria 24.

sobre.

CAJA-ENVASE PROTECTORA Y EXPENDEDORA DE CUERDAS Y CABLES.

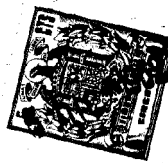

Con la presente solicitud se trata de proteger una caja-envase protectora y expendedora de cuerdas y cables, con la cual se consiguen grandes ventajas, ventajas éstas que se irán des-
prendiendo a lo largo de la presente descripción.

- 5.- En esencia consiste en una caja protectora que alberga en su interior un rollo de cuerda de plástico u otro tipo y que en virtud de un orificio que lleva superiormente permite la salida del cabo de la cuerda de donde se tirará y así se irá desenrollando sin dar lugar a entorpecimientos y que la cuerda se lie y haga nudos. Cuando se ha extraído la cuerda necesaria el cabo de la misma se introduce en otro orificio secundario para evitar que el mismo se quede erecto; y a la vez antes de haber sido usado el rollo dicho orificio es para tener el extremo de la cuerda y cabo, a la vez que se puede precintar la cuerda entre dichos orificios, mediante papel adherente o similar.
- 10.- Asimismo la caja-envase objeto de la invención protege y resguarda la cuerda hasta su total venta, evitando que se ensucie estropee y decolore, así como facilita su manejo al vendedor.
- 15.- Esta caja-envase puede ser fabricada en diferentes formas y materiales, amoldándose al tipo de cuerda de plástico que se desee reservar y proteger.
- 20.- Para mejor comprensión de la descripción que sigue se adjuntan dibujos a los cuales se hará constante referencia a lo largo de la misma, siempre a título de ejemplo no limitativo.
- 25.- La Figura 1ª, es un desarrollo de la caja-envase objeto de la invención.
- 30.- La Figura 2ª, es una vista en perspectiva de la misma, apreciándose en líneas de puntos el cabo de la cuerda levantando para proceder a desenrollar, y en trazo normal el cabo dispuesto antes de empezar el rollo.
- Consiste la presente invención en una caja-envase protectora y expendedora de cuerdas y cables, caracterizada porque está constituida por una superficie (1) debidamente troquelada que dá origen a la constitución de una pluralidad de zonas (2,3,4



y 5) que al doblar por las líneas o punteados (6 y 7) tanto en sentido vertical como horizontal dará lugar a constituir e integrar la formación de una caja- envase. La caja así formada según el desarrollo indicado queda abierta por sus laterales a fin de permitir la introducción del correspondiente rollo de cuerda, que una vez verificado se cierran tales laterales mediante la adhesión de una banda de papel (8) engomado o autoadherente, consiguiéndose un cierre total.

La caja así obtenida en su parte superior lleva practicado un orificio (9) por donde saldrá el cabo (10) del rollo de cuerda introducido en ella con el fin de así facilitar su extracción al tirar y evitar que se enrolle.

Asimismo presenta otro orificio (11) de menor diámetro el cual sirve para acondicionar el extremo del cabo (10) cuando no se utilice, pudiéndose incluso precintar la cuerda a la caja mediante la colocación de un trozo de papel (12) de características autoadherentes.

Si bien la forma de ejecución aquí descrita constituyen aplicación preferente de la presente invención, podrán introducirse modificaciones de forma y de detalle sin que por ello varíe la esencialidad de la misma, la cual se reivindica en la siguiente

N O T A

En resumen, la presente solicitud recaerá sobre las siguientes reivindicaciones.

1ª.- Caja-envase protectora y expendedora de cuerdas y cables, caracterizada porque la misma en su interior lleva acondicionado un rollo el cual hace más fácil su manejo, toda vez que el envase en su parte superior lleva un orificio a través del cual saldrá únicamente el cabo del rollo mediante el que tirando simplemente se extraerá la cuerda necesaria con la mayor comodidad, quedando así protegida del exterior.

96522



-4-

5.- 2a.- Caja-envase protectora y expendedora de cuerdas y cables, según la reivindicación anterior caracterizada porque igualmente lleva practicado un segundo orificio de menor diámetro que sirve para retener el extremo del cabo, ya que éste se introduce por él, quedando retenido el mismo a la caja antes de su uso mediante precinto autoadherente.

3a.- CAJA-ENVASE PROTECTORA Y EXPENDEDORA DE CUERDAS Y CABLES.

Según se describe en la presente memoria que consta de cuatro hojas escritas ~~ampliamente~~ por una sola cara y dibujos,

10.-

Madrid a 3 de diciembre de 1962

96522



FIG.1

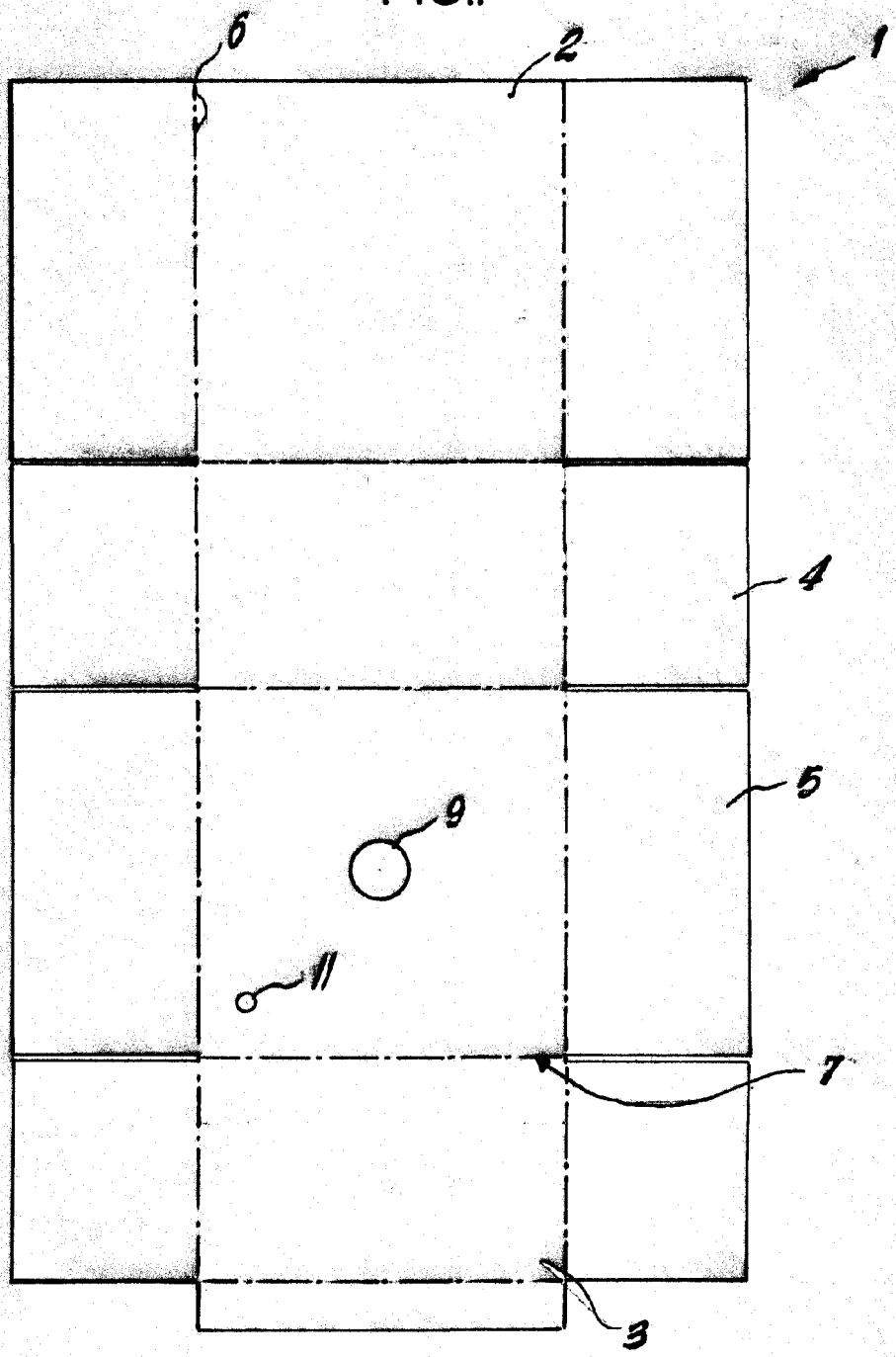

ESCALA VARIABLE
Madrid, de 5 Dic. 1952 de 10

96522

96522



FIG.2

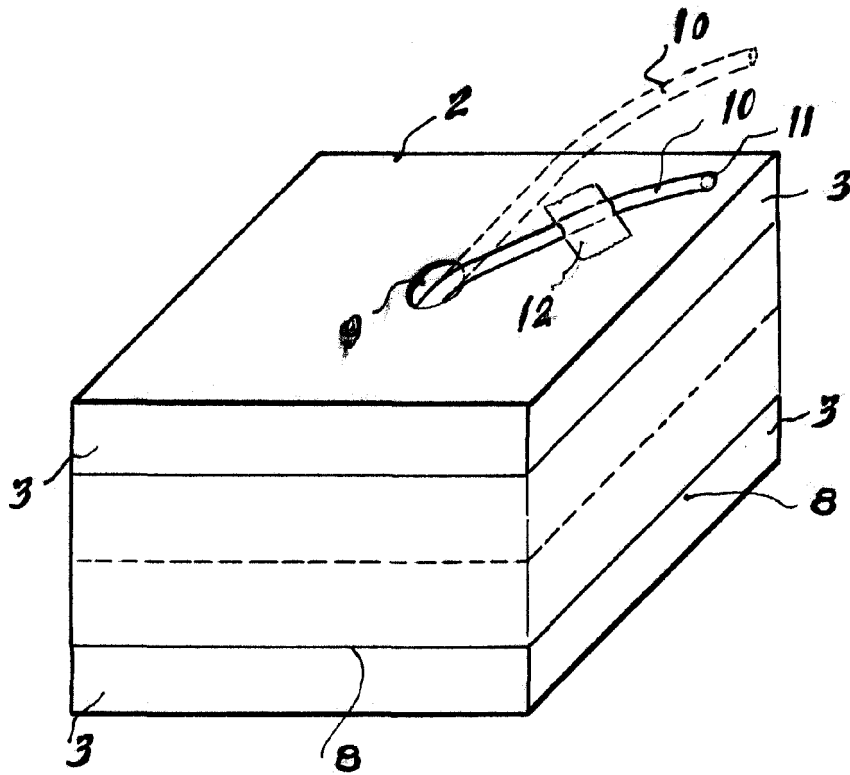

ESCALA VARIABLE

Madrid, de 5 DIC. 1962