

96508



MEMORIA DESCRPTIVA

Correspondiente a un MODELO DE UTILIDAD cuyo registro se solicita por veinte años.

A favor de

D. Ricardo Gurina Pérez, de nacionalidad española.

Residente en BARCELONA.-Paseo de Gracia, 92

p o r :

"SOPORTE EXPOSITOR PARA ELEMENTOS ESCRIBIENDOS"



La presente memoria descriptiva tiene como fin la declaración del objeto sobre que ha de recaer el privilegio de explotación industrial y comercial exclusiva en el territorio nacional de un Modelo de Utilidad, conforme a la legislación vigente en materia de Propiedad Industrial que, según expresa el enunciado, trata de un soporte expositor para elementos escritores.

El presente soporte expositor se compone de unos discos giratorios, dispuestos sobre un eje común, que presentan en su superficie lateral una configuración ondulada, constituida por cartón, plástico o materia análoga, entre cuyas ondulaciones quedan retenidos los elementos escritores, es decir, bolígrafos, plumas o simplemente lápices.

Este nuevo soporte expositor tiene la ventaja de permitir la colocación de un elevado número de elementos en una disposición circular, con lo que quedan expuestos a la vista del público en la posición más idónea para que éste pueda escoger el tipo que más le guste.

Otra característica importante desde el punto de vista del fabricante y comerciante, es su reducido costo, ya que las materias que lo componen son todas de bajo precio de adquisición.

Con el fin de facilitar la interpretación más exacta del objeto sobre que ha de recaer el presente privilegio, en el plano adjunto complementario de la presentación exposición se representa una forma práctica para la realización industrial y únicamente a título de ejemplo y, por consiguiente, sin carácter exhaustivo sino meramente informativo.

En este plano:

La fig. 1ª, es una vista lateral del soporte expositor.
La fig. 2ª, es una vista en planta del mismo soporte.



La fig. 3ª, es una sección longitudinal del soporte.

La fig. 4ª, es un detalle de la envolvente ondulada de los discos expositores.

35.- En las expresadas figuras, las referencias corresponden:

(1).-Varilla soporte.

(2).-Disco porta elementos.

(3).-Envolvente ondulada.

(4).-Apoyo del disco inferior.

40.- (5).-Separador de discos.

(6).-Pluma estilográfica expuesta.

Como se muestra en el plano adjunto, el soporte expositor se compone de una varilla (1) que se apoya en un plano horizontal mediante tres pies, cuya varilla sirve de soporte a los discos (2) acoplados a través de un orificio central.

45.-

El disco inferior se apoya en el manguito (4) que le sirve para fijarlo en la altura deseada. Los restantes discos quedan separados por intermedio de los manguitos (5) intercalados entre disco y disco.

50.- La superficie lateral de los discos (2) tiene adherida una banda de cartón o materia laminar similar ondulada tal y como se muestra en la figura 4ª.

55.- El objeto de tales ondulaciones es servir de encaje a los elementos escritores (6), en este caso plumas estilográficas. De manera que estos quedan perfectamente sujetos en posición vertical, para su mejor exposición. La extracción y colocación de los elementos escritores de sus correspondientes alojamientos se realiza de manera muy sencilla.

60.- Para mejor realización de su cometido este soporte escritor permite el giro de cualquiera de sus discos puesto que estos están acoplados a la varilla (1) mediante el alojamiento de esta en un simple orificio pasante.



Descrita suficientemente la naturaleza del invento y su forma de realización práctica, unicamente cabe añadir que en
65.- el conjunto y partes independientes constitutivas del todo son susceptibles modificaciones y cambios de materias, forma y disposición en cuanto estas alteraciones no desvirtúen el fundamento esencial del mismo.

REIVINDICACIONES

70.- 1ª).- "SOPORTE EXPOSITIVO PARA ELEMENTOS ESCRITORES" que se caracteriza por estar constituido por una varilla vertical, a la que se acoplan, por introducción en un orificio central, unos discos, susceptibles de girar sobre el eje formado por la varilla, que dispuestos a distintos niveles al estar separados por manguitos acoplados también a la varilla, presentan
75.- en su periferia unas ondulaciones elásticas, que sirven de encaje a los elementos escritores.

2ª).- "SOPORTE EXPOSITIVO PARA ELEMENTOS ESCRITORES" según la reivindicación anterior, que se caracteriza porque los discos giratorios tienen su superficie lateral cilíndrica, recubierta por una banda de materia laminar ondulada, entre cuyas ondulaciones se fijan en posición vertical los elementos escritores expuestos.
80.-

3ª).- "SOPORTE EXPOSITIVO PARA ELEMENTOS ESCRITORES".

La presente memoria descriptiva consta de cuatro hojas foliadas y mecanografiadas por una sola cara, componiendo un total de ochenta y siete líneas, incluidas éstas.

Madrid, 4 de Diciembre de 1.962.-

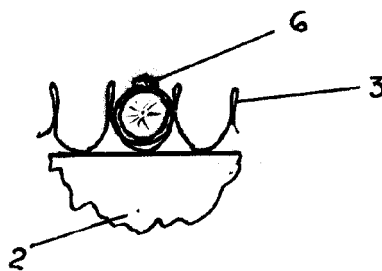
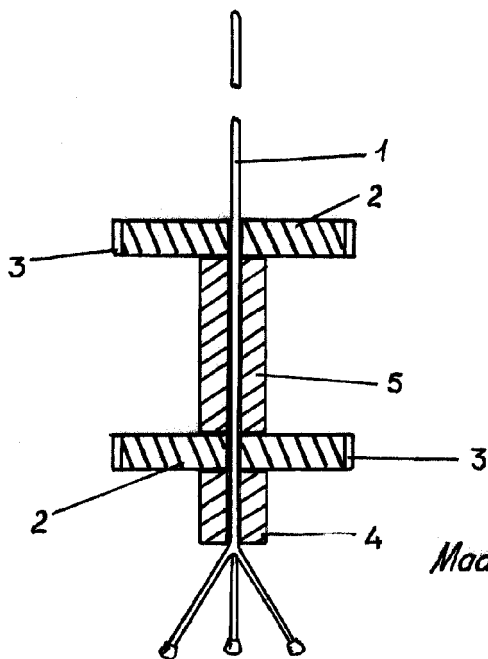
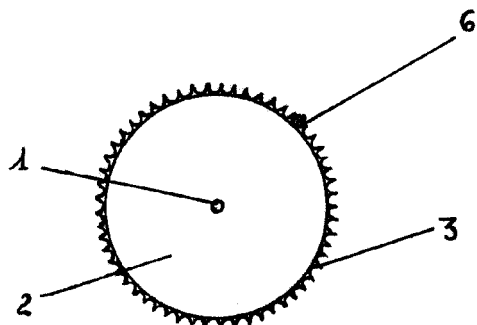
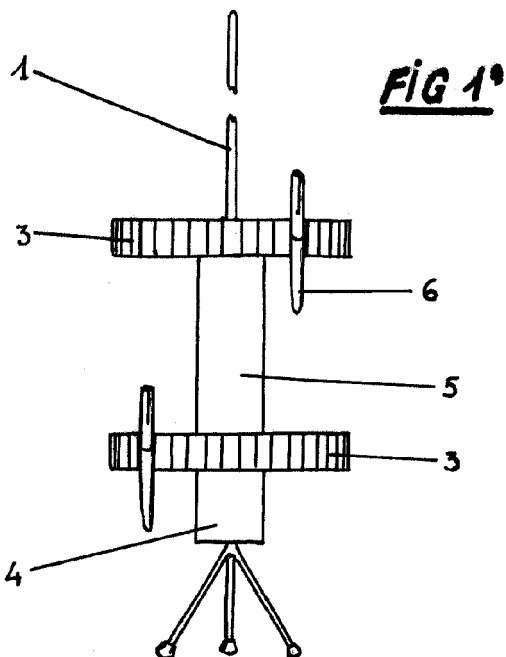

Madrid, de Diciembre de 1962
P.A.

ESCALA VARIABLE