

OFICINA DE PROPIEDAD INDUSTRIAL

— DE —

D. RAMÓN VOLART Y PONS,

Agente Oficial
de Patentes y Marcas
Inscrito en el Ministerio de Fomento
Ex-alumno de la E. Politécnica de Zürich

OFICINAS
FERNANDO VII, 53, 1.º
BARCELONA

96470

CERTIFICADO DE ADICION

a la patente de invención número 94.852.

concedida con fecha 19 de Agosto de 1925.

que se solicita

a favor de los Sres. D. Luis LAZARO y D. Luis LOPEZ, residen-
tes en B a r c e l o n a -----

por "Mejoras en el objeto de la patente principal número
94.852" (Clase 89², Grupo 9² del Nomenclator Técnico Oficial)



MEMORIA DESCRIPTIVA

El certificado de adición a que se refiere la presente Memoria descriptiva está destinado a garantizar la propiedad y el derecho a la explotación exclusiva de una mejora o variantes introducidas en el objeto de la patente que con fecha 19 de Agosto de 1925 y bajo el número 94.852 fue concedida a los recurrentes por "Un dispositivo para el accionamiento de los faros combinados con la dirección de los vehículos adaptable a los automoviles y coches motores de ferrocarriles".

Las mejoras de que se trata tienen por finalidad la adaptabilidad del dispositivo descrito en la memoria de la patente principal, en los casos de determinados vehículos en que no es factible el sistema de acoplamiento del mecanismo de dirección con el sistema giratorio de los faros, en la forma detallada en la mencionada memoria, pero en el

bien entendido de que la misma se aplicará en los casos en que lo permita la construcción del coche o camión de que se trate.



En los dibujos de la hoja adjunta se representan a título tan solo de ejemplo dos casos de ejecución práctica de otras tantas variantes del dispositivo de referencia.

En la fig. 1, se representa el caso de actuación de los faros desde la clavija vertical de la rueda directriz y en la fig. 2, se muestra la forma de accionar los faros desde la barra de dirección.

El movimiento de los faros A en el caso de la fig. 1, se obtiene por la acción de una barra rígida MN, colocada entre la extremidad inferior del eje de giro B del faro y la parte superior de la clavija vertical R, de la rueda directriz, unida en estos puntos mediante dos brazos, por articulación a rótula o por juego a la Cardan.

En el caso de la fig. 2, la barra de dirección lleva en su extremidad una varilla MN que termina con un apéndice que se desliza a lo largo de una guía que va solidaria al eje de giro del faro y por lo tanto con el faro, obligando a éste a tomar las diferentes orientaciones que se requieren.

Al igual que en la patente principal serán variables en la realización práctica de estas variantes cuanto afecte a dimensiones y formas accesorias de los elementos que los integran, materiales de que se fabriquen y demás circunstancias accidentales inherentes a su ejecución.

También será variable cuanto afecte a los sistemas de montura y acoplamiento de los órganos descritos, clase de vehículos a que se aplique y en general cuanto no altere, cambie o modifique la esencialidad del certificado de adición.

N O T A
REIVINDICACIONES



Se reivindica como objeto de esta patente:

1.- Una variante en el objeto de la patente número 94.852 en el sentido de que el giro de los faros se obtienen por la acción de una barra rígida (M-N) articulada por un extremo a la parte inferior del eje de giro del propio faro y por el otro a la parte superior de la clavija vertical de la rueda directriz, unida a estos puntos mediante dos brazos por articulación a rótula o por juego a la Cardan.

2.- Otra variante en la propia patente que consiste en accionar los faros mediante una varilla (M-N) que es prolongación de la barra de dirección, terminando dicha varilla con un apéndice que se desliza a lo largo de una guía que va solidaria al eje de giro del faro y por lo tanto con el faro, obligando a este a tomar las diferentes orientaciones que se requieren.

Sean cuales fueren las circunstancias que concurren con la esencialidad del objeto del presente certificado de adición el cual recaerá sobre

"Mejoras en el objeto de la patente principal N^o 94.852".

Consta la presente Memoria de 3 paginas foliadas y mecanografiadas por una sola cara y van acompañadas de dibujos aclarativos en una hoja.

Barcelona a 29 de Diciembre de 1925.

P. A.

M. A. C.

Fig. 1

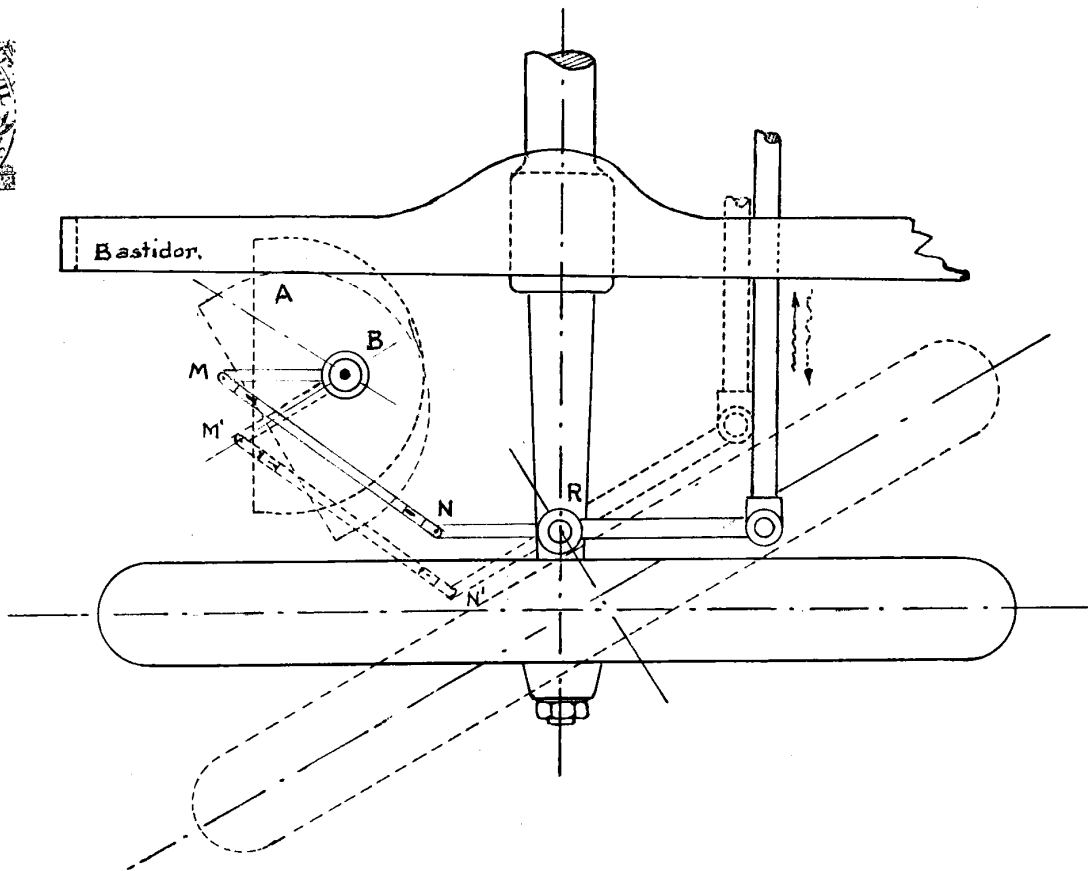
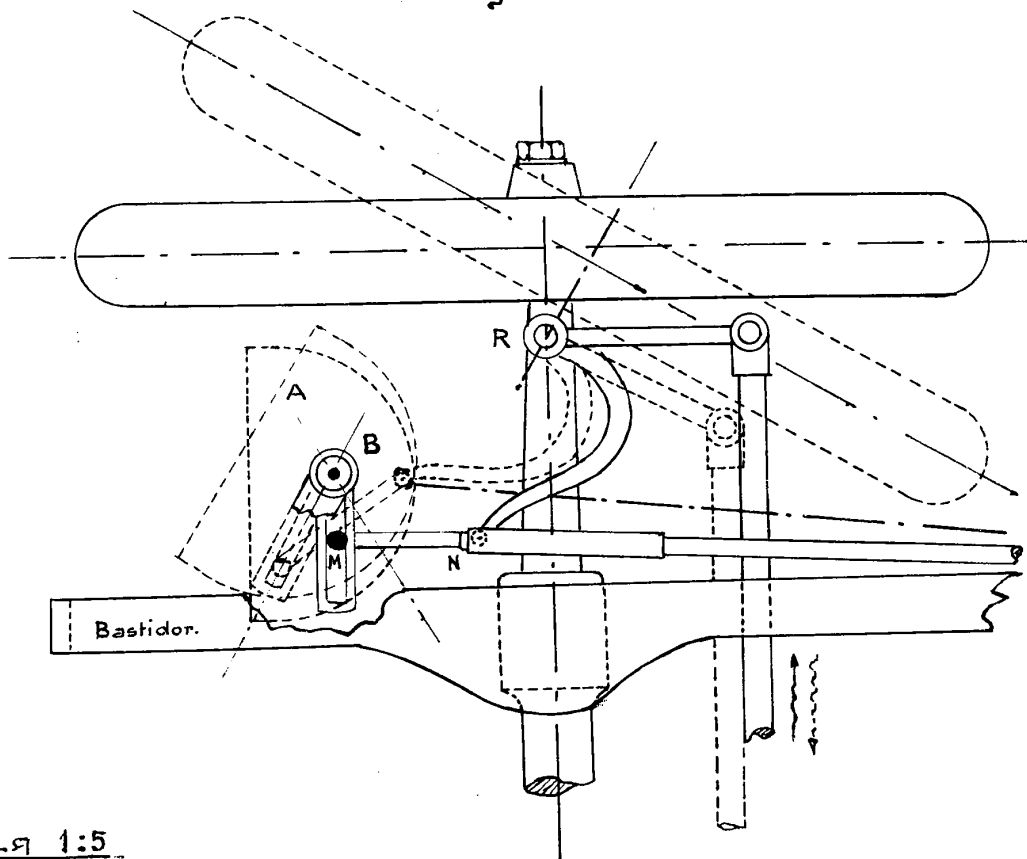

Fig. 2



ESCALA 1:5

Barcelona 29-Diciembre 1925

P. B.

Manabu