

30454

96454



MEMORIA DESCRIPTIVA

para un Modelo de Utilidad, por veinte años, por: "NUEVA PIEZA DE CAMA-CUNA", a favor de D. José María Vives Pelfort, de nacionalidad española, residente en IGUALADA (Barcelona), Caridad, 36-38.-

- - - - -

5.-

Corresponde la presente descripción, de acuerdo con su enunciado, a una nueva pieza de cama-cuna que, por conveniencias prácticas, se concibe particularmente como sábana a lo largo de toda esta memoria, sin que ello deba interpretarse como restricción en las posibilidades de utilización o aplicación de la indicada pieza.

10.-

Son muchas las piezas de cama que en los últimos tiempos se han diseñado, con sentido más o menos práctico, para simplificar las operaciones inherentes a la preparación de la cuna según la corriente general de hacer más llevaderos los trabajos de la casa.



96454



perspectiva, acoplada normalmente a un colchón de camita de niños constituyendo la sábana de arriba de la misma.

5.-

Tal como se muestra en los dibujos, la pieza -1-, de tejido adecuado, presenta en la zona de los piés una solapa -2- dirigida hacia abajo; ésta se une por sus bordes con otras dos solapas laterales 3, 3' que ocupan desde los piés parte de cada uno de los costados de -1-. La unión 2-3 y 2-3' respectivamente se efectúa en las costuras 4, 4'.

10k-

El borde o extremo superior de -1- presenta una zona ornamental convencional -5-. La longitud de -1- es la adecuada para que pueda efectuarse el consabido doblez hacia arriba en la parte -5-.

15.-

La figura 2a, para hacer más clara la utilización de -1- representa un colchón -6- y una almohada -7-.

Evidentemente, las solapas laterales 3, 3' no llegan hasta el borde -5-.

20.-

La pieza en cuestión puede hacerse de cualquier tejido pero preferentemente de los dotados de cierta elasticidad, como los de punto, a fin de que esta propiedad sirva para hacer un encaje mas perfecto ajustado sobre el extremo del colchón -6- aprisionando a la sábana de abajo. En estas condiciones resulta muy difícil que el niño con sus movimientos habituales pueda deshacer la cama, favoreciendo esta particularidad el hecho de que la pieza sea de tejido elástico.

25.-

06454



Cuantas modificaciones puedan ser introducidas en el objeto descrito y no afecten a su esencialidad se considerarán incluidas en este Modelo, sean cualesquiera las circunstancias que concurren.

5.-

N O T A

Descrito suficientemente el objeto de este Modelo se declaran de novedad y propiedad en España las siguientes:

R E I V I N D I C A C I O N E S

- 10.- 1a.- Nueva pieza de cama-cuna, esencialmente caracterizada por constar de una pieza fundamental de acuerdo con la función a realizar, la cual presenta en su parte inferior, que corresponde a los pies, un borde doblado hacia abajo, mantenido en posición por la unión con sendas solapas laterales a través de las aristas de contacto de los tres citados elementos, dos a dos, llegando las citadas solapas laterales en disminución, por los correspondientes bordes de la pieza, hasta una zona todavía alejada del borde superior de aquella que corresponde al embozo de tal modo que dicha parte superior de la repetida pieza queda libre del ajuste elástico sobre el colchón que las solapas determinan.

15.-

20.-

2a.- NUEVA PIEZA DE CAMA-CUNA.

Todo conforme se describe y reivindica en la presente memoria descriptiva que consta de cuatro hojas y se ilustra en los dibujos que a la misma se acompañan.

25.-

Madrid, 30 de Noviembre de 1.962



FIG. 1.

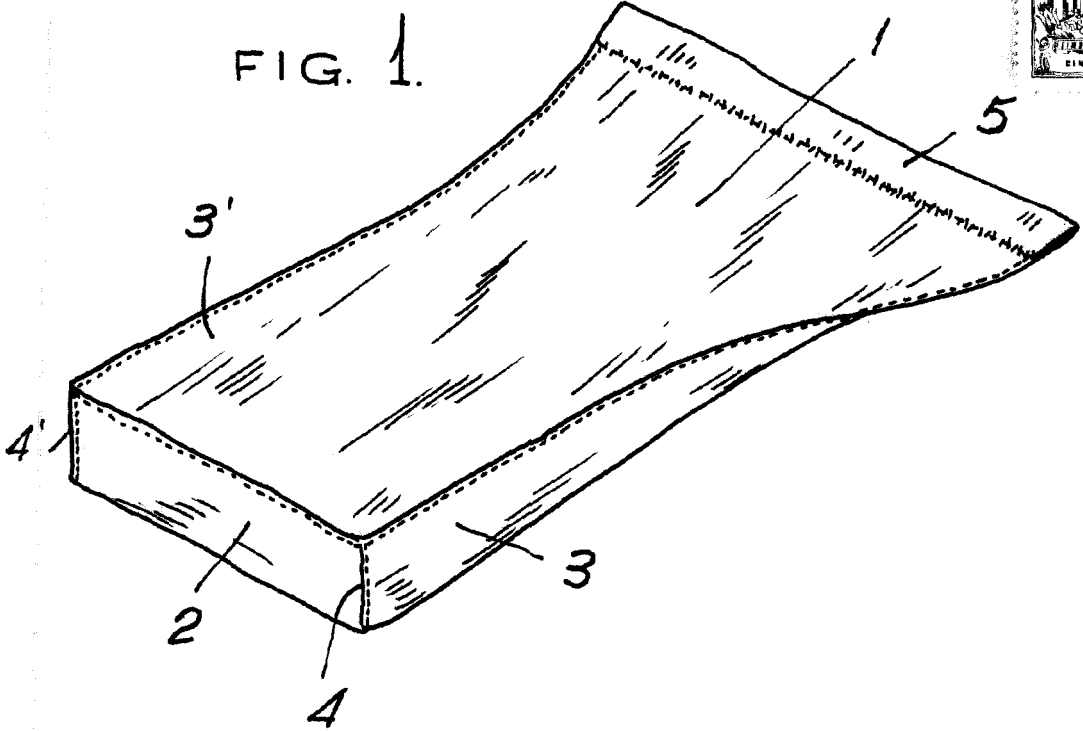
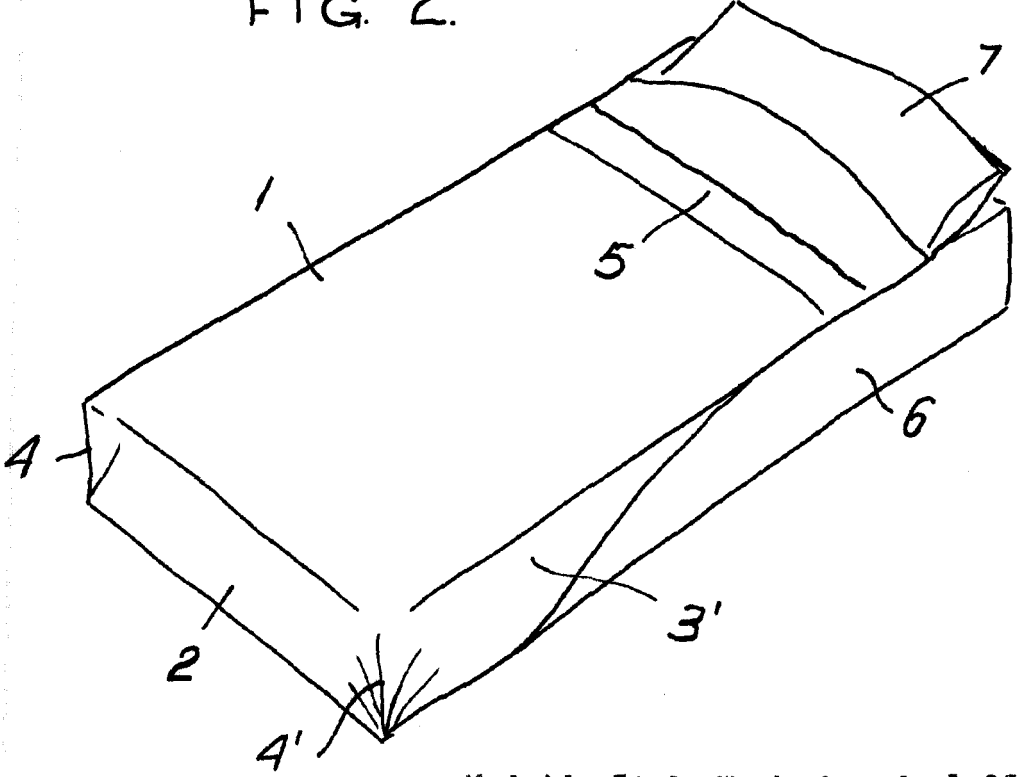

FIG. 2.



Madrid, 30 de Noviembre de 1.962

ESCALA VARIABLE.