

96398



24 NOV 5

P A T E N T E D E M O D E L O D E U T I L I D A D

por VEINTE AÑOS

a favor de Don Ramón CARRERA Mora-
l e s , de nacionalidad española, domiciliado en Barce-
lona, calle de Mallorca, número 199, p o r :

"UNA PAPELERA".

M E M O R I A D E S C R I P T I V A

1 El presente Modelo de Utilidad tiene por objeto una
papelera de organización simplificada, de apariencia a-
gradable y perfectamente acorde con las actuales tenden-
cias de diseño industrial, y en la que los papeles y o-
5 tros desperdicios quedan ocultos, y en la que, en fin, las
operaciones de vaciado y limpieza quedan simplificadas al
máximo.

10 La nueva papelera se constituye esencialmente a base
de un recipiente de forma general paralelepípedica, abierto
por su base superior, y preferentemente dotado en la infe-
rior de un juego de patas de apoyo, en el interior de cuyo
recipiente encaja en forma ajustada un elemento laminar de-

96398



blado en U o aproximadamente en U, cuyas extremidades apa-
recen dobladas en ángulo agudo hacia el interior, quedando
las aristas de doblez aproximadamente enrasadas con el bor-
de superior del recipiente dicho. Estas dobleces constitu-
5 yen sendos planos inclinados que ocultan el interior de la
papelera -ocultando, por tanto, los desperdicios conteni-
dos por la misma- y por los que pueden deslizarse los tales
desperdicios siendo dirigidos hacia el interior, de forma
que las referidas dobleces ocultan el contenido, pero sin
10 reducir la superficie útil de la abertura de admisión de
la papelera.

Por lo demás, la estructura y principales caracterís-
ticas y ventajas de la papelera en cuestión, serán más
fácilmente comprensibles a la vista de los dibujos adjun-
15 tos, en los que -desde luego, sin carácter limitativo de
ninguna clase- se ha representado un ejemplo concreto de
realización práctica de la misma.

En estos dibujos, la figura 1 es una vista en perspec-
tiva, mostrando la estructura del recipiente paralelepípe-
20 dico que constituye elemento fundamental de la papelera, y
la figura 2 muestra en despiece, y también en perspectiva,
la organización del conjunto de la papelera.

Refiriéndonos, pues, a estos dibujos:

La papelera en cuestión comprende esencialmente, según
25 dicho, un recipiente de forma general paralelepípedica, que
podrá constituirse a base de una sola pieza o de varias
piezas convenientemente asociadas, de cualquier material
o combinación de materiales, que se considere adecuado
-chapa metálica, plástico, madera, etc.,-. De manera prefe-
30 rente, el tal recipiente se constituirá a base de dos piezas
1-1', dobladas en escuadra, cada una de las cuales consti-
tuye un par de paredes laterales adyacentes del recipiente,

96398



dotadas de pestañas longitudinales de acoplamiento 2-2',
a través de las que se lleva a cabo la fijación, por me-
dio de remaches 3, tornillos, soldadura por puntos, u
otro sistema cualesquiera adecuado. A este conjunto se
5 fija una tapa de fondo 4, dotada de pestañas 5 por las
que se fija a las paredes laterales mediante remaches 3,
en la forma ya indicada. El fondo 4, de manera preferen-
te, comportará convenientemente solidarizados unos pies
de apoyo 6, a través de los que descansará el conjunto
10 sobre el suelo. Naturalmente que en esta organización
cabrá introducir cuantas modificaciones interese, pudien-
do asegurarse la rigidez del conjunto del recipiente me-
diante nervios u otros refuerzos interiores y exteriores,
y pudiendo incluso adoptar el mismo forma exterior dis-
15 tinta de la paralelepípedica.

En el interior del recipiente descrito, se situa y
encaja en forma ajustada, según indicado, una pieza lami-
nar 7, de anchura constante, doblada en U o aproximadamen-
te en U, cuyas extremidades 8-8', preferentemente achafla-
20 nadas, aparecen dobladas en ángulo agudo hacia el inte-
rior, quedando las aristas de doblez aproximadamente en-
rasadas con el borde superior del recipiente. Cabría tam-
bién, evidentemente, doblar estas extremidades en ángulos
distintos y prescindir del achaflanado dicho, dotando pre-
25 ferentemente a aquéllas de distinta longitud.

La pieza interior doblada en U encaja simplemente en
forma ajustada en el interior del recipiente, de manera
que queda ser extraída sin ninguna dificultad, para llevar
a cabo el vaciado y limpieza de la papelera, pudiendo ser
30 nuevamente montada con toda facilidad, una vez realizadas
estas operaciones.

Resta ya únicamente hacer constar de una manera general

96398



21 Nov 62

1
y expresa que, como se comprende y es lógico, en la reali-
zación práctica de la papelera perfeccionada que ha queda-
do descrita, cabrá introducir todas aquellas adiciones y
modificaciones de detalle que no afecten a lo que constitu-
5 ye la esencialidad del registro que se solicita.

N O T A

SE REIVINDICA:

10 1 - Una papelera, caracterizada por constituirse a ba-
se de un recipiente paralelepípedo, abierto por su base
superior y dotado de medios de apoyo en la inferior, en cu-
yo interior encaja en forma ajustada una pieza laminar de
anchura constante, doblada aproximadamente en U, y con sus
extremidades dobladas en ángulo hacia el interior del reci-
piente, de forma que ocultan el contenido, sin disminuir la
15 superficie útil de la abertura de admisión.

2 - Una papelera, caracterizada porque las extremida-
des de la pieza laminar referida en la reivindicación pre-
cedente, se hallan cortadas formando chaflán, de forma que
pueden cruzarse hacia el interior del recipiente.

20 3 - Una papelera.

Consta la presente Memoria Des-
criptiva de cuatro hojas mecanogra-
fiadas, escritas por una sola cara,
numeradas del 1 al 4 y con sus lí-
neas numeradas, a su vez, de cinco
en cinco y de dibujos, anexos.

Barcelona, 21 noviembre 1962.
P.A.



FIG.1

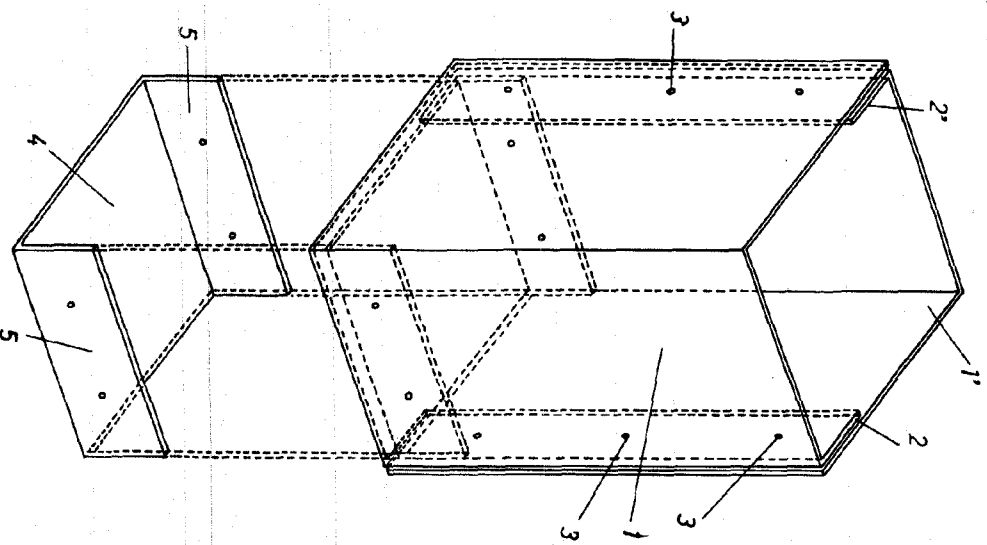
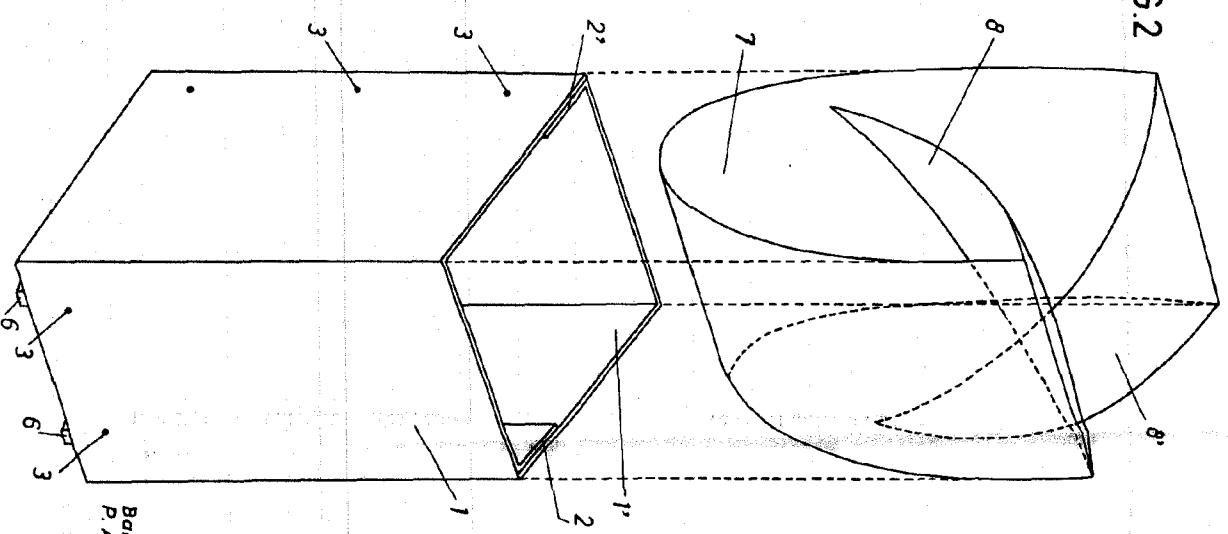

FIG.2



ESCALA VARIABLE.

Barcelona, 21 Novembre 1962.
P. A.

