

96386

27 NOV



M E M O R I A D E S C R I P T I V A

que se acompaña a la solicitud de

MODELO DE UTILIDAD

que se solicita a favor de D. Miguel Martínez Cantullera Pujol,
de nacionalidad española, domiciliado en BARCELONA.- Novell,44-
46.

p o r

" UN PROTECTOR PERFECCIONADO PARA PARACHOQUES DE VEHICULOS "

" = " = " = " = " = " = " = " = " = "

El presente registro de Modelo de Utilidad, concierne co-
mo su enunciado indica, unos protector perfeccionado para para-
choques de vehículos, de acuerdo con la descripción detallada
que del mismo se realiza, debiendo interpretarse siempre este
5 concepto en su más amplio sentido y nunca en limitativo.

Este resultado industrial mejora notablemente todo cuan-
to sobre el particular se conoce y utiliza actualmente, tanto
por su sencillez constructiva, como de aplicación resistencia,
duración, indeformabilidad, perfecta amortiguación de colisiones
10 con otros vehículos y obstáculos de cualquier naturaleza, faci-
lidad de colocación y desmontaje.

Para la debida comprensión de este objeto se adjunta a
la presente memoria descriptiva una hoja de planos en la que a
título de ejemplo, se representan todas y cada una de las par-
tes que lo forman y relación que guardan entre sí.
15

En la citada hoja de dibujos que representa una vista en



50

de vértice curvado que recibe el impacto, siendo esta zona citada maciza y de alta compresión paraneutraliza el efecto de la colisión, proyectándose posteriormente en dos ramas de perfil curvo por su borde interior, que define la formación de un cajeadó susceptible de ser colocado sobre la parte exterior del propio parachoques, existiendo en los terminales unas pestanias situadas transversalmente que en colaboración con un cajeadó y un plano cerrado superior forman el medio de ajuste a presión de la pieza sobre el parachoques de aplicación.

24.- UN PROTECTOR PERFECCIONADO PARA PARACHOQUES DE VEHICULOS.

Todo ello tal y como se describe en el cuerpo de la presente memoria y se reivindica en sumota.

Esta memoria descriptiva consta de tres hojas foliadas y mecanografiadas por una sola de sus caras y a dos espacios.

Madrid, 27 de noviembre de 1.962

POR AUTORIZACION DEL SINDICANTE.

José Luis Rodríguez Pomatta
R. E.

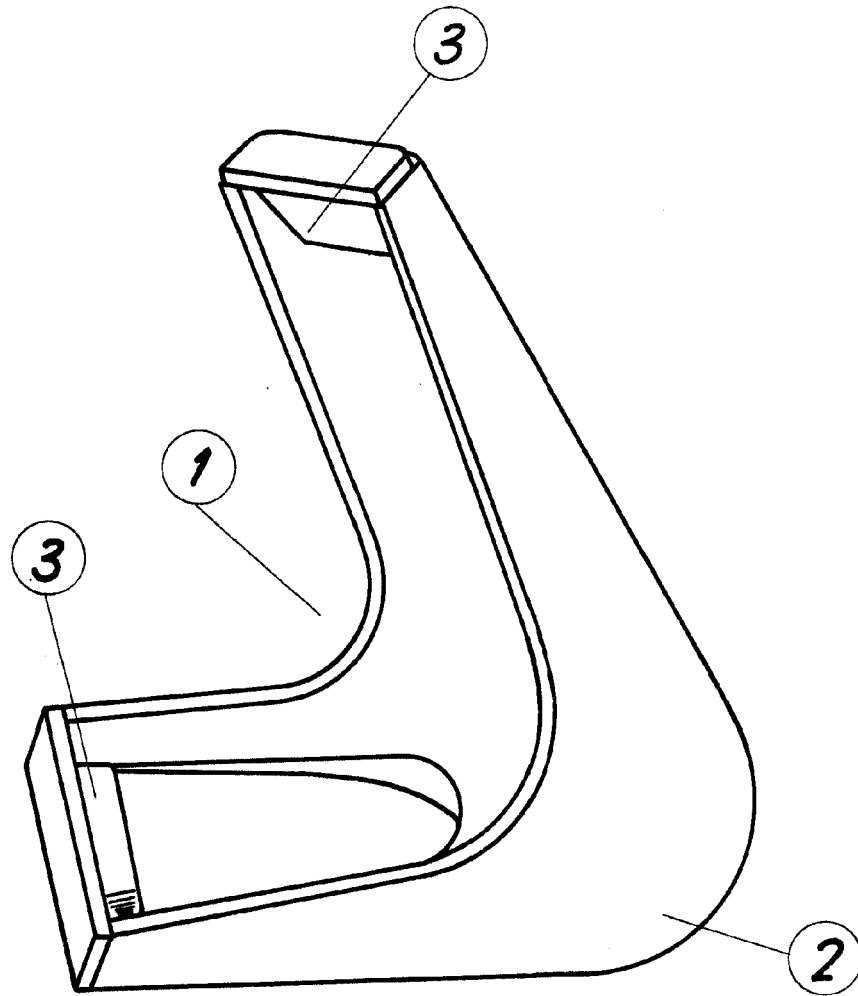

Escala variable.

Madrid, 27 NOV. 1904
José Luis Rodríguez Pomatto
P. 27