

96376

96376



MODELO DE UTILIDAD

que por veinte años, para España y sus Posesiones, se solicita a favor de DON ANTONIO URBANO ZAMORA, de nacionalidad española, residente en SANTIPONCE (SEVILLA-ESPAÑA), Avda. de Pedro Paria, 48, por: "VIGA PREFABRICADA DE HORMIGÓN ARMADO Y PRETENSADO".

Memoria Descriptiva

Este modelo de utilidad se caracteriza por constituir una viga prefabricada de hormigón armado y pretensado, de gran utilidad y ventaja, pues por la forma en que está concebida en su construcción, forma y disposición, se consigue obtener una -
5 viga prefabricada de excelentes resultados prácticos y económicos, ya que en su construcción se fabrica de una cierta longitud, la cual al ser subdividida en una serie de vigas de longitud determinada, éstas experimentan una precompresión quedando de por sí precomprimida, ofreciendo por ello y por su armadura -
10 interior, una mayor resistencia a la flexión y compresión al ser cargada.

Esta viga prefabricada de hormigón armado y pretensado se caracteriza por estar constituida en la forma siguiente:



15 Por un cuerpo general de viga (1) construido de hormi-
gón armado y pretensado, cuyo cuerpo general es en forma de -
doble T, llevando la cabeza de la viga (2) sus alas (3) y (4), -
de mayor grueso y ancho que las alas (5) y (6) del pie (7) de -
la viga.

20 El armazón metálico del cuerpo de viga (1) va formado
por uno, dos o más hierros redondos (8) dispuestos en la parte
superior o cabeza (2) y a todo el largo del cuerpo de viga, así
como en la parte inferior o pie (7) de la misma, que lleva dis-
tribuidos tres, cuatro o más hierros redondos (9), cuyos hierros
25 redondos tanto superiores como inferiores van unidos y engarza-
dos entre sí a todo el largo del cuerpo de viga, mediante una -
serie de estribos (10) convenientemente distribuidos por el alma
de la viga.

30 Esta viga prefabricada puede ser construida en forma
de cargadero, dotándola de mayor tamaño en todas sus dimensiones,
así como los hierros de la armadura ser mayor en número y diáme-
tro, pudiendo admitir alguna otra modificación siempre que no -
alteren la esencialidad de la invención.

35 Todo según se detalla en el dibujo adjunto que a tí-
tulo de ejemplo acompaña a la presente memoria descriptiva en -
el que se representa la viga prefabricada vista en alzado y en
perspectiva con su parte delantera seccionada para mejor ver -
toda la disposición de su armadura.

REIVINDICACIONES

40 Se reivindica como de la propia y nueva invención la propiedad
y explotación exclusivas de:

- 1.- Viga prefabricada de hormigón armado y pretensado, carac-
terizada por estar constituida por un cuerpo general en forma
de doble T, llevando la cabeza de la viga sus alas, de mayor
grueso y ancho que las alas del pie de la viga.
- 45 2.- Viga prefabricada de hormigón armado y pretensado, según -



50

reivindicación 1ª, caracterizada por llevar su armazón metálico formado por uno, dos o más hierros redondos, dispuestos en la parte de la cabeza y a todo el largo del cuerpo de viga, así como en el pie de la misma, que lleva también distribuidos tres, cuatro o más hierros redondos, los cuales tanto los superiores como los inferiores van unidos y engarzados entre sí a todo el largo del alma de la viga, mediante una serie de estribos convenientemente distribuidos.

3.- "VIGA PREFABRICADA DE HORMIGON ARMADO Y PRETENSADO".

Consta la presente memoria descriptiva de tres hojas numeradas y mecanografiadas en una sola cara a las que se acompañan un plano para su mejor comprensión.

MADRID, 27 NOVIEMBRE DE 1.962

Rodolfo de la Torre

p. p.

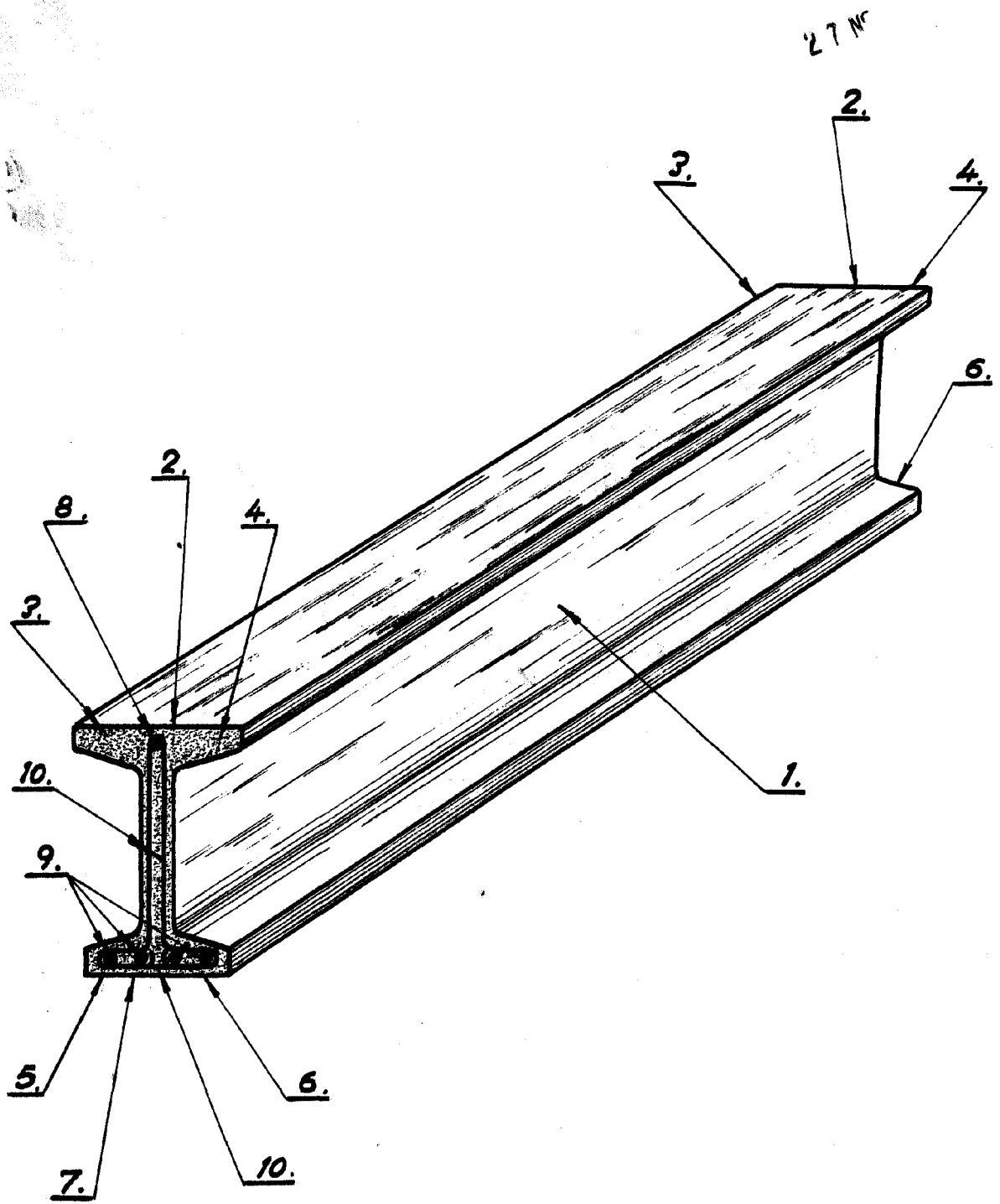

Escala variable.

Rodolfo de la Torre

fr. fr.