

96373



27 MAY 1962

M E M O R I A D E S C R I P T I V A

MODELO DE UTILIDAD

DURACION: 20 AÑOS

OBJETO: "POSTE MOVIL PARA BARRERAS Y SEÑALES
DE OBRAS"

-o-o-o-o-

A favor de: INDUSTRIAS DE MENDOZA, S.A.

Residente en: VITORIA

Nacionalidad: ESPAÑOLA

-o-o-o-o-

96373

- 2 -



5 El presente modelo de utilidad, tal como su enunciado indica, se refiere a un nuevo poste - móvil para barreras y señales de obra, que supera ventajosamente a cuantos se conocen en el campo es pedífico de su aplicación industrial.

No es preciso resaltar la importancia que ofrece un registro como el que presentamos, ya que del siemple enunciado se deduce las numerosas apli caciones que tiene.

10 Hasta ahora, en los postes señaladores de barreras y obras, se ha venido luchando contra el problema que supone la estabilidad de los mismos, ya que los sistemas de apoyo utilizados hasta ahora no ofrecen ninguna y son derribados en cuanto han de so-
15 portar un ligero golpe o una racha de viento de me- diana fuerza. Si son derribados por un golpe, cabe esperar que el mismo que los derribó los vuelva a colocar en pie, pero si fueron derribadas por el vien-
20 to, en horas que los obreros han acabado el trabajo, sobre todo durante la noche que es cuando son más ne- cesarias, es de todo punto imposible que nadie las vuelva a colocar en pie para que sigan cumpliendo su utilitaria misión.

25 Para conseguir una estabilidad más grande hace falta, pues, que la base del poste señalados sea



muy grande o de mucho peso, lo que en ambos casos encarecen de manera notable un producto que, para abrirse camino industrialmente, precisa de un coste reducido.

30 Con el modelo cuyo registro se preconiza por medio del presente escrito, se logra una gran estabilidad sin encarecer para nada el producto, al tiempo que se logran unos postes señaladores móviles que superan a los conocidos en el mercado.

35 Consiste esencialmente el modelo en un poste móvil para barreras y señales de obras constituido por dos barras paralelas de cualquier material, madera preferentemente, que en su parte superior presentan unas hendiduras verticales donde se aloja un tablón
40 señalizador horizontal. La parte inferior de las barras paralelas y verticales es rebnda, a fin de alojarse perfectamente en el punto o agujero central de un disco viejo de rueda de automóvil, sobre el que se monta una cubierta ya gastada e inutil para rodar, pero su-
45 ficiente para conseguir una mayor base en el disco, así como un contacto suave de la base con el firme, con lo tendremos un poste movil de gran estabilidad y precio reducido.

50 Con el fin de lograr una mayor compfesión de la explotación desarrollada, en la hoja de plano adjunta



27 NOV. 1902

se ha representado algunos dibujos.

La figura 1ª presenta una vista parcial del modelo, contemplado desde un perfil ideal. El número 1 señala la base, el nº 2 la barra vertical y el número 3 la hendidura superior de dicha barra en que se incrusta el listón horizontal señalizador.

La figura 2ª, muestra una vista en planta de la base del modelo, a fin de que pueda apreciarse la serie de círculos concéntricos que idealmente lo forman, siendo el de menor radio el destinado a recibir la barra vertical.

La figura 3ª, muestra una vista de conjunto del modelo, tal como queda debidamente montado. Con el número 1 se han señalado las dos bases, con el número 2, las barras de sostén paralelas, con el número 3 las hendiduras superiores de dichas barras y con el número 4 el listón horizontal señalizador.

Descrita suficientemente la naturaleza del presente modelo de utilidad, se hace constar expresamente que cualquier modificación de detalle que pudiera presentarse se considerará incluida dentro de la misma en tanto no altere sus características fundamentales.

Por último se declara, de novedad y propia invención las siguientes:

REIVINDICACIONES

80 1ª) POSTE MOVIL PARA BARRERAS Y SEÑALES
DE OBRAS, caracterizado esencialmente por estar
compuesto de dos barras paralelas en su parte su-
perior, presentan una hendidura vertical donde se
incrusta un listón horizontal señalizador, mientras
que la parte inferior de las barras es redonda a
fin de encajar en los puntos huecos de unos discos
85 viejos de ruedas de automóvil sobre los que se han
montado unas cubiertas gastadas, para dar mayor es-
tabilidad al conjunto.

2ª) POSTE MOVIL PARA BARRERAS Y SEÑALES
DE OBRAS.

90 Todo ello tal y como queda expuesto en la
presente memoria descriptiva, que consta de cinco
hojas foliadas y mecanografiadas por una sola de sus
caras y a dos espacios, y hoja de planos adjunta.

Madrid, 27 Noviembre 1.962

LOUIS M. DE ZUMZUNEGUI
POR PODER.

Firmado: Fausto Sánchez

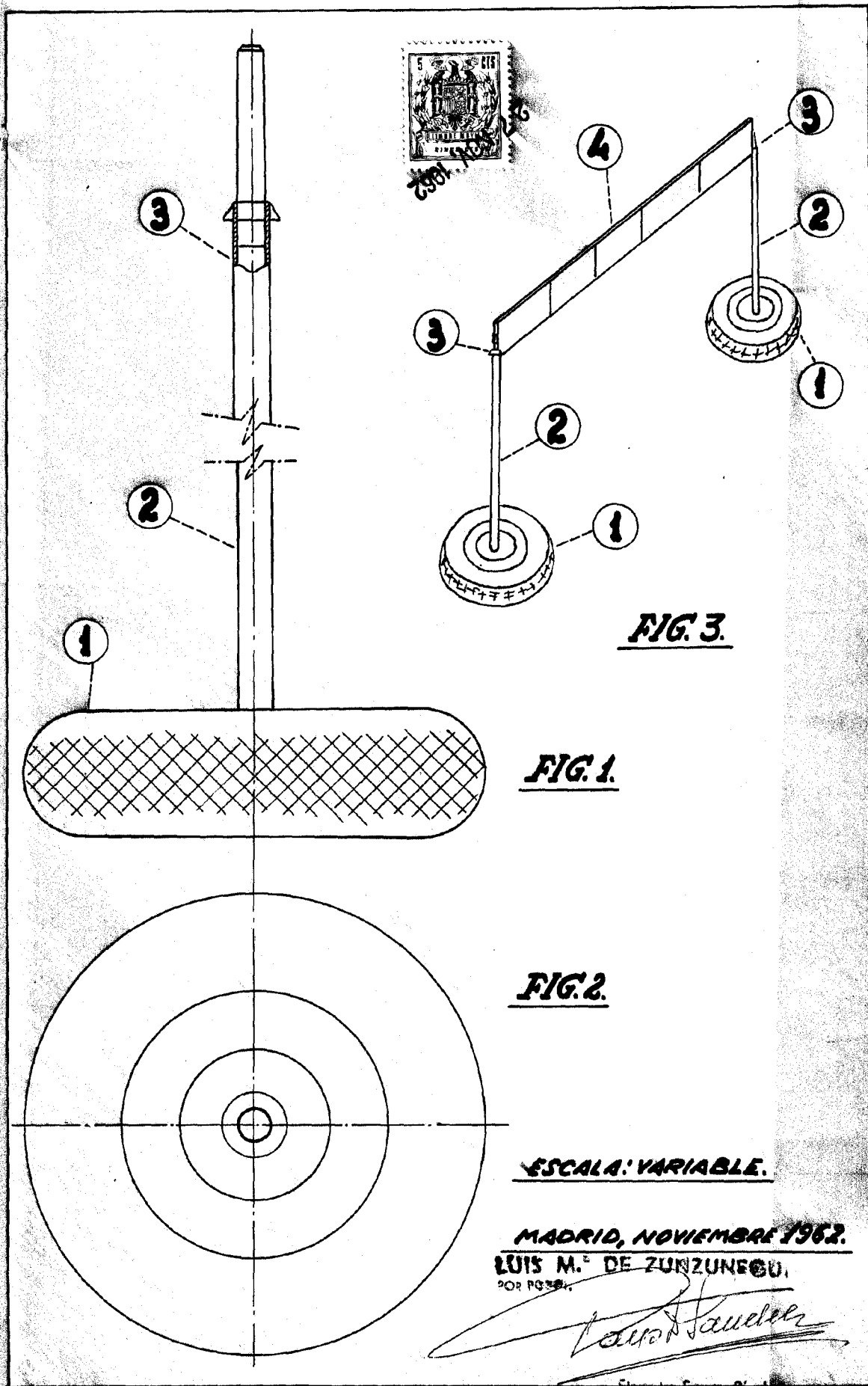

FIG. 1.

FIG. 2.

FIG. 3.

ESCALA: VARIABLE.

MADRID, NOVIEMBRE 1962.
LUIS M. DE ZUNZUNEGU,
POR PQ 381.

Luis M. de Zunzunegui

Fotado. Fapato S.A.

Zunzunegui