

96223



PATENTE DE INVENCION POR VEINTE AÑOS A FAVOR DE DON FRANCISCO MIQUEL MARTI POR UN NUEVO MUEBLE O ESTUCHE PARA HILOS DE COSER, BORDAR U OTROS USOS (Grupo 6<sup>a</sup>. clase 5<sup>a</sup>.)

== MEMORIA DESCRIPTIVA ==

Dada la variedad de colores que tienen los hilos para bordar, coser y otras aplicaciones, es necesario un mueble o estuche con varios departamentos donde vayan colocados en madejitas, ovillos, carretes, bobinas o en cualquier otra forma adecuada, facil no solo para poder coleccionar su colorido, sino que también su grueso y calidad.

Las cajitas que contienen los hilos son plegables o sin plegar, los forman solo los lados de la caja, de modo que carecen de tapa y fondo, éste lo forma el cajón, lo que constituye la parte esencial de esta demanda, obteniéndose de este modo una gran economia en su fabricación y además es facil su arreglo cuando ocurre cualquier deterioro y para poder sacar los cajones llevan éstos en su exterior una anilla u otro objeto que haga sus veces.

Este mueble o estuche puede constar de uno o más cajones con las cajitas de iguales o distintas dimensiones y según su tamaño llevan uno o mas refuerzos que los divide en dos o mas secciones para que las cajitas no se salgan ya que se sostienen por la presión que ejerce la una con la otra.

Para mejor comprensión se acompañan unos dibujos en los cuales la fig. 1 representa el armazón, la fig. 2 el cajón con dos secciones, la una con las cajitas y la otra sin ellas, 3 la cajita sin fondo y sin tapa y la fig. 4 el mueble o estuche cerrado con los cajones colocados en su interior.

El armazón 1 tiene las guías 2 para sostener el cajón 3 el cual aparece con las cajitas 5 a un lado y en el otro sin ellas, dividiendo ambas secciones el refuerzo 4, resultando que una vez puestos los hilos en las cajitas 5 que sostienen los cajones colocados dentro del armazón 1 sostenidos por los soportes 2, resultando de este modo el estuche o mueble completo y cerrado, con una anilla adherida en cada uno de ellos para poderlos sacar, tal como se indica en la fig. 4.

La cajita 5 sin tapa, ni fondo que se representa en la fig. 3 consiste en un rectángulo, podría tener otra forma, siempre que no impidiera el que todas las cajitas se sostengan por solo su presión, pudiendo el mueble o estuche afectar diferentes configuraciones y su parte superior abrirse total o parcialmente, empleándose para su construcción madera, cartón o cualquier otro producto utilizándose uno solo o varios y su interior y exterior puede también forrarse y contener toda clase de dibujos e inscripciones a uno o mas colores.

== N o t a ==

Esta patente debe recaer en las reivindicaciones siguientes:

1<sup>a</sup>. En todo mueble o estuche que contenga uno o varios cajones sostenidos por unas guías soportes, que pueden constar de una o mas secciones con los refuerzos necesarios, en los caales se colocan unas cajitas que pueden o no plegarse donde se ponen los hilos para coser, bordar u otras aplicaciones las que carecen de tapa por formar ésta el cajón, siendo su forma rectangular, pudiendo dársela otra, con tal no sea obstáculo para que las cajitas no se salgan, como van sueltas, se sujetan por la presión de la una con la otra. y

2<sup>a</sup>. En UN NUEVO MUEBLE O ESTUCHE PARA HILOS DE COSER, BORDAR U OTROS USOS.

Barcelona 15 Diciembre 1925

*P. A. Miquel Martí*

Fig 1

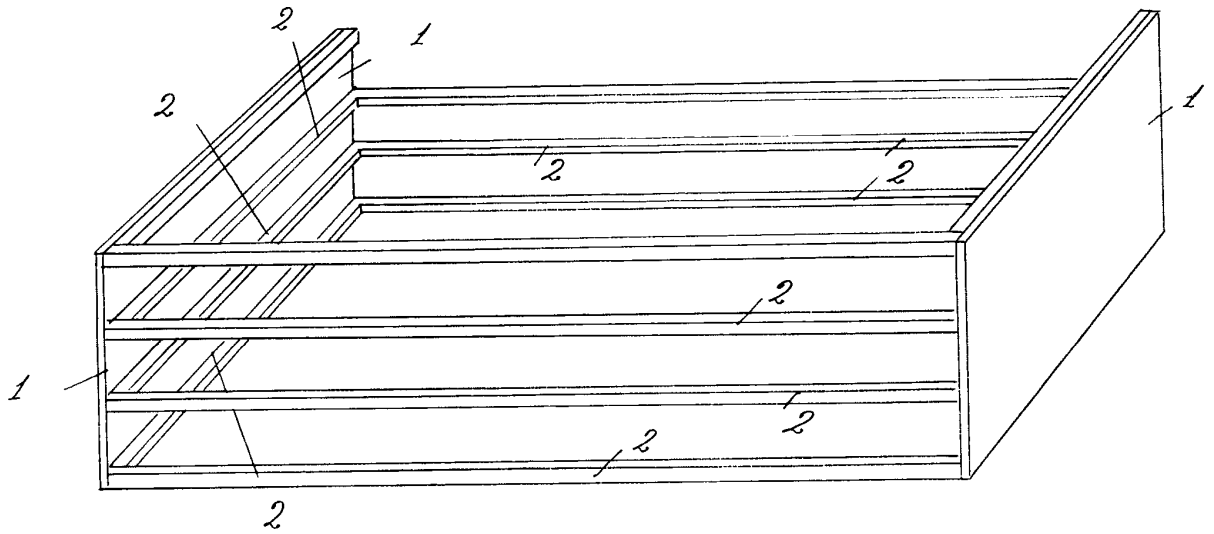

Fig 2

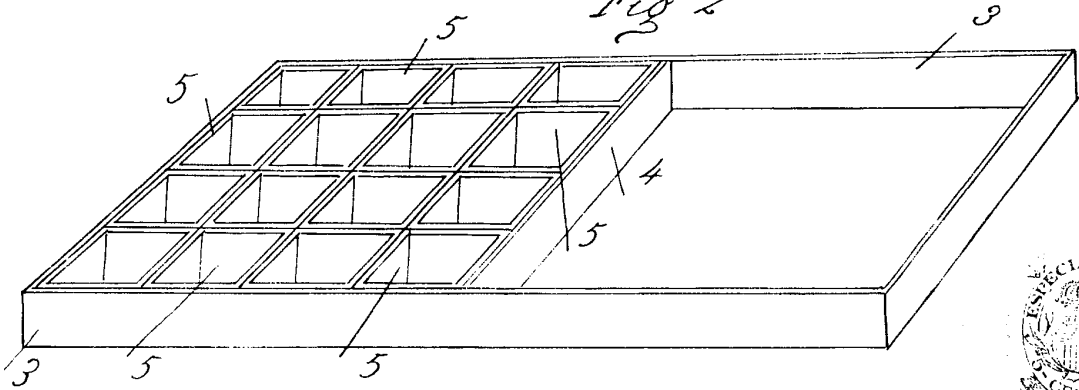

Fig 4

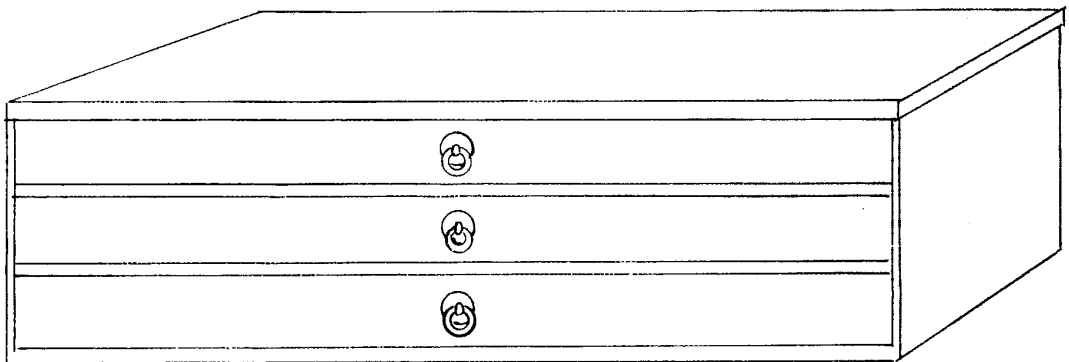
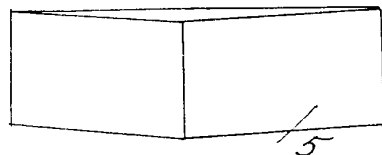

Fig 3



Barcelona 15 Septiembre 1925  
 P. A. B. Masó