



96306

M O D E L O
D E
U T I L I D A D

por "UN FRENTE SUSTENTADOR PARA LA EXHIBICION DE OBJETOS PLANOS", a favor de Dña. ANA MARIA SECANELL OLLER, de nacionalidad española, domiciliada en Barcelona, Calle de Rosellón, 391.

= . =

MEMORIA DESCRIPTIVA

El presente modelo de utilidad se refiere a un frente sustentador para la exhibición de objetos planos.

5. Se ha previsto en el modelo un frente rectangular a lo alto, que comprende un pie en U, articulado por sus extremos a los bordes del frente, permitiendo la mayor o menos apertura de dicho pie, una inclinación variable del frente exhibidor.



96306

23 NOV 1922

Este frente exhibidor, comprende cajetines para ubicación de objetos planos, mientras que su base se prolonga según una pestaña, que forma un diedro con el cuerpo general, y cuya disposición especial sirve para alojar un serie de objetos

5. similares a los expuestos en el frente, y que contribuyen con su peso a estabilizar el conjunto.

Con el fin de facilitar la explicación, se acompaña a la presente memoria descriptiva de una lámina de dibujos en la que se ha representado un caso de realización que se cita a

10. título de ejemplo en la descripción.

En los dibujos:

La figura única, representa en vista perspectiva el frente sustentador.

Haciendo referencia a las figuras, se aprecia en su

15. realización un frente 1, dotado de un apoyo 2, en U, articulado por sus extremos 3, comprendiendo dicho frente, cajetines 4, para ubicación de los objetos 5, que se desea mostrar.

La base del frente 1, se prolonga, según la pestaña 6, con laterales 7, apta para recibir un conjunto de objetos

20. planos 8, adosados lateralmente.

En la base superior se ha previsto un orificio 9 o medio sustentador similar, para suspender el conjunto cuando se abate el soporte en U 2, y una zona 10, para propaganda.

El modelo, dentro de su esencialidad, puede ser llevado

25. a la práctica en otras formas de realización que difieran en detalle de la indicada a título de ejemplo en la descripción a las cuales alcanzará igualmente la protección que se recaba. Podrá, pues, construirse, en cualquier forma y tamaño, con los materiales mas adecuados, por quedar todo ello comprendido en

30. el espíritu de las reivindicaciones.

96306



N O T A

Descrito el objeto y utilidad de la presente invención, lo que se declara como no divulgado ni practicado en España, comprende las siguientes reivindicaciones.

5. 1. Un frente sustentador para la exhibición de objetos planos, caracterizado esencialmente por el hecho de estar constituido por un frente rectangular a lo alto, dotado de un puente articulado por sus extremos a los laterales verticales del frente, el cual presenta en su superficie cajetines para ubicación de objetos planos, y se prolonga a partir de su borde base en una pestaña prevista para recibir una serie de objetos similares a los anteriores.
- 10.
15. 2. Un frente sustentador, según la anterior reivindicación, en el que en su zona superior presenta un medio para la suspensión del conjunto una vez plegado, y una zona para propaganda.
20. 3. Un frente sustentador para la exhibición de objetos planos.
- Según se describe y reivindica en la presente memoria que consta de 3 páginas foliadas y escritas a máquina por una sola de sus caras, acompañadas de una lámina de dibujos.
- Madrid, a 23 NOV. 1962
25. p. a.

JUAN VICENTE MERALLES
P.P.

96306

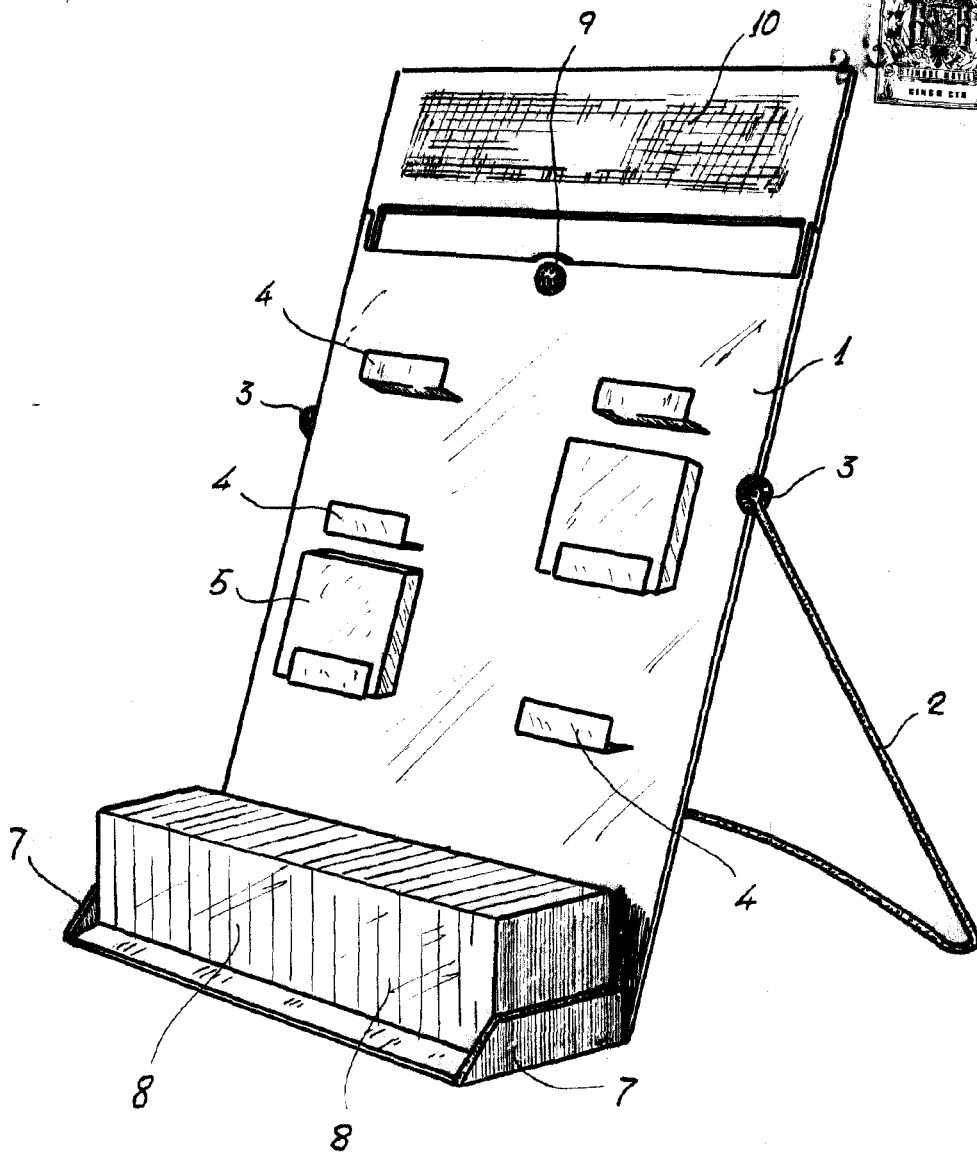

Madrid, 23 NOV. 1962

J. P. Jaime Isern