



MEMORIA DESCRIPTIVA

que se acompaña a la solicitud de una Patente de invención por  
20 años, a favor de los

Sres. Lucien PIVOT y Léon VILLOT  
con residencia en ROANNE (Loire) (Francia)

por

“APARATO PARA LA CONFECCION DE CANILLAS”

(Grupo 3<sup>a</sup> - Clase 30<sup>a</sup>)

-x-x-x-x-x-x-x-x-x-

La presente invencion se refiere a un aparato para confeccionar las canillas utilizadas en las maquinas textiles por enrollamiento del hilo siguiendo una helice de paso constante sobre perfiles conicos y cilindricos, sin emplear el guia-hilos.

Es sabido que en los dispositivos conocidos, el embobinado o enrollamiento del hilo sobre las canillas, se obtiene mediante la combinacion del movimiento rotativo de la canilla y el de guia del hilo mediante un diente acanalado.

El aparato objeto de la presente invencion permite efectuar este enrollamiento siguiendo una helice de paso constante.

La conveniente distribucion del hilo se efectua sobre una canilla animada a su vez de un doble movimiento de traslacion en sentido axial y de rotacion; el desplazamiento axial es alternativo y regular. El hilo, convenientemente guiado, se desplaza unicamente en proporcion del avance del perfil.



La helice de enrollamiento, tanto sobre el perfil conico como sobre el perfil cilindrico resulta animada de un movimiento adecuado derivado del regular de vaiven de la canilla. Este movimiento se obtiene mediante una biela accionada por un dispositivo de correccion que transforma los dos periodos de desplazamiento, aceleracion y despues retardo, conocidos en todo sistema de biela-manivela, en un unico periodo de movimiento uniforme.

En el dibujo adjunto, presentado a titulo de ejemplo,

La fig. 1, es una vista en seccion en sentido del eje del aparato.

La fig. 2, representa los detalles de construccion de los diferente organos de la fig. 1.

La rueda dentada -a- recibe el movimiento de un tornillo sin fin. La relacion de las velocidades en el ejemplo propuesto en el dibujo es de 7/25. La rueda -a- gira sobre el eje fijo -b- sobre el cual va calado un diente de correccion -c- cuyo objeto es el de compensar las irregularidades de desplazamiento de la biela.

La cubierta -d- atornillada en la rueda -a- lleva una ranura -e- dentro de la cual se mueve la corredera -f- que recibe el movimiento del diente -c- mediante una rodaja -g- que se mueve dentro de la ranura -i-. La corredera -f- lleva la manivela de recorrido regulable -j- con boton -k-, que, por la accion de una biela de la que dicho boton forma la cabeza, produce el movimiento alternativo.

La correccion necesaria para obtener un movimiento uniforme del boton se consigue en virtud del desplazamiento del conjunto de las piezas -f-g-h-i- y -k- tan pronto como la rodaja -g- llega al punto muerto de su carrera.

El aparato que acaba de ser descrito presenta sobre los demas dispositivos conocidos, las siguientes ventajas, que son



supresion del diente-guia del hilo, distribucion de los choques inherentes al movimiento alternativo sobre diversos organos del aparato; posibilidad de obtencion de muy grandes velocidades; simplicidad del movimiento; disminucion de las obstruociones, y finalmente, facilidad de lubricacion.

N O T A .

R e i v i n d i c a c i o n

En resumen, reivindica el recurrente por virtud de la patente de invencion que solícita: "Aparato para la confeccion de canillas"(Grupo 3<sup>a</sup>, clase 30<sup>a</sup>).

Todo, en sustancia tal como se representa en los dibujos adjuntos, dados a titulo de ejemplo, segun se describe en la memoria que antecede y con los fines en ella especificado.

Consta esta memoria de tres hojas mecanografiadas por una sola cara.

Madrid, 17 de Diciembre de 1925

P. A.

# Fig. 1.

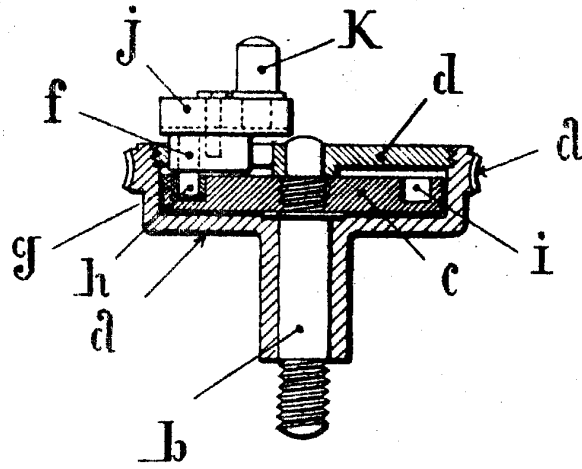

Escala variable

Madrid 17 de Diciembre de 1923  
P. A.

# Fig. 2.

