



96253

M O D E L O
D E
U T I L I D A D

a favor de KOLSTER IBERICA, S.A., entidad española, domiciliada en Barcelona, Calle Mallorca, 221-223, por "MUEBLE PARA APARATOS GIRADISCOS".

- . -

MEMORIA DESCRIPTIVA

5. La presente invención, se refiere a una caja para aparatos giradiscos sumamente práctico puesto que con sus características los dispositivos reproductores del sonido quedan, al mismo tiempo que facilmente expuestos para su manejo, protegidos de manera notoria.

10. El aparato aludido, se caracteriza por el hecho de estar formado por una caja aplanada dotada de pies de sustentación, cuya pared frontal presenta una abertura cubierta con una rejilla, detrás de la cual están dispuestos los altavoces reproductores del sonido,

99253

10



5. en tanto que la cara superior presenta una cavidad abierta hacia arriba, en cuyo interior se aloja el dispositivo giradiscos y su correspondiente amplificador, y en cuyos bordes están previstas sendas guías que sostienen en disposición corrediza una tapa eclipsable debajo del tablero superior de la caja, existiendo al lado de dicha cavidad un segundo alojamiento para depósito de discos.

10. Los dibujos adjuntos muestran tan sólo a título de ejemplo, no limitativo del alcance de la invención, un caso práctico de realización de un aparato según las características descritas.

15. En dichos dibujos: La figura 1 muestra una vista en perspectiva del mismo, con la cavidad en la que se halla dispuesta el giradiscos al descubierto; y la figura 2 repite la misma vista anterior, pero con aquella cavidad cubierta por la correspondiente tapa.

20. El aparato aludido, según la representación de los dibujos, está formado por una caja -1-, de forma general paralelepípedica aplanada, de cuya cara inferior, y concretamente de sus cuatro vértices, sobresalen otros tantos pies de sustentación -2-.

25. Su cara frontal -3-, presenta la particularidad de hallarse casi totalmente abierta, y cubierta por la rejilla -4-, detrás de cuya cara interna se hallan enfrentadas los altavoces -5- emisores del sonido reproducido.

que puede, si las circunstancias lo requieren, comunicar-

96253

10



se hasta el fondo de la caja -1-, y en la que están alojados el giradiscos -8- y el amplificador -9-.

5. En los dos bordes mayores -10- de esta cavidad -7-, se ha dispuesto las guías longitudinales -11-, a través de las cuales es susceptible de deslizarse, asimismo longitudinalmente, la tapa -12-, que cuando es retirada para dejar al descubierto el giradiscos -8- y el amplificador -9-, queda dispuesta debajo del tablero superior -6- de la caja -1-.

10. Con el fin de facilitar la disposición y clasificación de los discos -13-, es por lo que se ha previsto la formación del alojamiento -14-, adyacente a la anteriormente descrita cavidad -8-.

15. En el caso descrito, se observa que los discos sobresalen sensiblemente de los límites impuestos por la altura de la caja -1-, por lo que la tapa -12-, no puede cubrir también al alojamiento -14-, pero ello no implica que, sin alterar la esencialidad de la invención, pueda dotarse a la caja -1- aludida de la altura suficiente para que aquella tapa -12- cubra al mismo tiempo

20. los dos alojamientos.

25. Se comprende que serán independientes del objeto de la presente invención, los materiales empleados en los distintos elementos que constituyen el aparato, así como las formas y dimensiones, tanto absolutas como relativas, de los mismos y, en consecuencia, todo cuanto no afecte a su esencialidad.



96253

N O T A

Se reivindica como objeto del presente modelo de utilidad:

5. 1.- Mueble para aparatos giradiscos, que se caracteriza por el hecho de estar formado por una caja aplanada, dotada de pies de sustentación, cuya pared frontal presenta una abertura cubierta con una rejilla, detrás de la cual están dispuestos los altavoces reproductores del sonido, en tanto que la cara superior presenta una cavidad abierta hacia arriba, en cuyo interior se aloja el dispositivo giradiscos y su correspondiente amplificador, y en cuyos bordes están previstas sendas guías que sostienen en disposición corrediza una tapa eclipsable debajo del tablero superior del mueble, existiendo al lado de dicha cavidad un segundo alojamiento para depósito de discos.
- 10.
- 15.

2.- Mueble para aparatos giradiscos.

La presente memoria consta de cuatro hojas foliadas escritas a máquina por una sola cara.

Barcelona, 10 de noviembre de 1962.

KOLSTER IBERICA, S.A.

p.a.

96253



Fig. 1

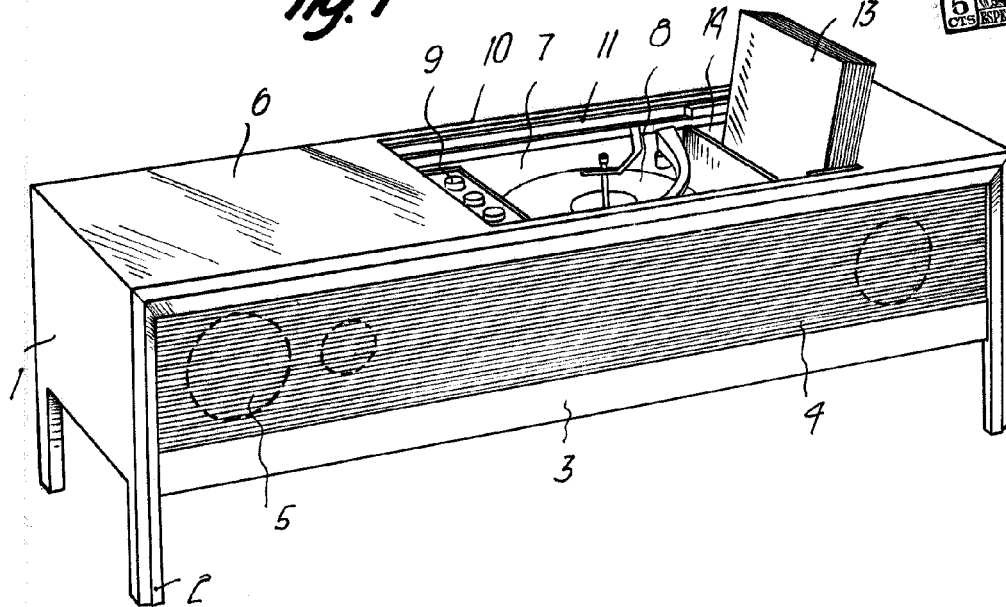
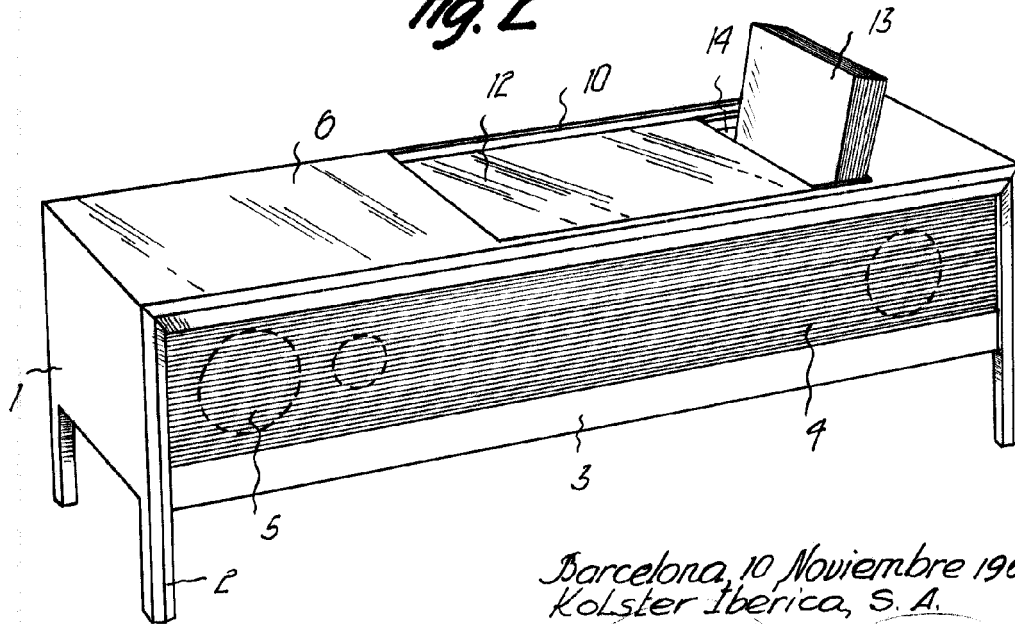

Fig. 2



Barcelona, 10 Noviembre 1962
Kolster Iberica, S. A.
p.a.

9400