

96251



29 OCT 1962

96251

M O D E L O
D E
U T I L I D A D

a favor de Don Jorge SARTO ESCUDÉ, de nacionalidad española, residente en Mollet del Vallés (Barcelona), Avda. General Mola, 6, por "CAJA SUMINISTRADORA DE BOLSAS EN TIRA".

- . -

MEMORIA DESCRIPTIVA

La presente invención se refiere a una caja suministradora de bolsas en tira, sumamente práctica para establecimientos expedidores de artículos que deban envasarse en estas bolsas, y aún para uso doméstico.

5. El acondicionamiento de toda clase de artículos en bolsas de material termoplástico, tal como politeno, se extiende cada día más, hasta tal punto que son numerosos los establecimientos de toda índole que las usan. No obstante su manipulación y almacenaje, a fin de tenerlas
10. a mano rápidamente, una a una, es un problema no resuelto

96251



hasta el presente, ya que el apilamiento de las bolsas hace difícil su aprehensión una a una, debido a su delgadez y adherencia mútua a causa de la estética.

- A fin de solventar estas deficiencias, se ha ideado la caja suministradora objeto de la invención, que está constituida esencialmente por una caja que contiene en su interior una tira arrollada o plegada de bolsas, y que presenta líneas transversales de soldadura, que delimitan las citadas bolsas y junto a estas líneas de soldado, una línea de brazos debilitados en la que está intercalado un corte transversal, mientras que el borde frontal de la abertura de la caja, presenta un dentado y una pestaña saliente, susceptible de introducirse en el corte descrito, de forma que la línea de trazos queda situada encima del dentado, pudiendo rasgarse la bolsa con toda facilidad.
- 5.
- 10.
- 15.

- La caja en cuestión presenta una tapa abatible en su cara superior, cuyo borde frontal tiene adosada interiormente una tira rígida, de borde dentado y con pestaña que emergen sobre el borde de la abertura, mientras que los lados de la misma están dotadas de pestañas dobladas hacia el interior, constituyendo un tope que impide la salida fortuita del rollo de tira.
- 20.

- Para la mejor comprensión de cuanto queda descrito en la presente memoria, se acompaña un dibujo en el que tan sólo a título de ejemplo, se representa un caso práctico de realización del objeto de la invención.
- 25.

En dicho dibujo, la figura 1 es una vista en

96251



perspectiva de la caja abierta; la figura 2 es una sección transversal; y la figura 3 es un detalle en perspectiva de la posición de desgarró de la tira tubular.

5. La caja descrita -1-, presenta su cara superior abierta, con una tapa abatible -2-, provista de solapa -3-. El borde frontal de esta abertura superior presenta adosada interiormente, una tira rígida -4-, con su borde superior sobresaliente, y provisto de un dentado -5-, y una pestaña central -6- saliente.

10. En el interior de la caja está alojado un rollo de tira -7- tubular, de material termoplástico, por ejemplo politeno, que a distancias regulares, presenta líneas transversales -8- de soldadura, que delimitan bolsas de envase. En posición paralela a estas líneas, e inmediatamente antes de las mismas, la tira -7- tiene una línea de trazos debilitados -9-, para facilitar el desgarré, y un corte central -10-, susceptible de encajar en la pestaña saliente -6-.

20. Finalmente, los bordes laterales de la abertura superior, tienen sendas pestañas -11- dobladas hacia el interior, y que impiden la salida fortuita del rollo -7- durante su despliegue.

25. El modo de uso de la caja descrita es como sigue: una vez abierta la caja, se tira del extremo libre de la tira -7-, procurando que se deslice sobre el borde -5-, hasta que al llegar a la altura de una línea de trazos -9- el corte -10- encaja en la pestaña -6-, deteniendo el despliegue de la tira, en la posición correcta para que se

90251



5. produzca su desgarre. Este se consigue presionando con más fuerza la tira contra el borde dentado -5- que, al incidir precisamente sobre la línea de trazos debilitados -9-, consigue desgarrar la tira inmediatamente después de la línea de soldadura -8-, obteniéndose así una bolsa.

10. De la descripción efectuada, se deduce la facilidad de manipulación del dispositivo, que permite obtener bolsas de envase con gran rapidez. Al propio tiempo, el rollo -7- está perfectamente acondicionado en la caja -1-, pudiendo trasladarse fácilmente de un lugar a otro.

No ocurre lo mismo si se tratara de una pila de bolsas, fácilmente desmoronable y, por el contrario, imposible de trasladar.

15. Destaca de la realización descrita, la simplicidad de la misma, que permite ofrecer un tipo de envase utilizado en la mayoría de establecimientos expedidores de toda clase de artículos, con una economía notable mucho más estimable teniendo en cuenta la facilidad que ofrece su manipulación.

20. En lugar de utilizar un rollo de bolsas como el descrito, la tira de ellas podría estar plegada en zigzag.

25. Serán independientes del objeto de la invención, los materiales empleados en la construcción de los distintos elementos que la integran, formas y dimensiones de los mismos y cuantos detalles accesorios puedan presentarse, siempre y cuando no afecten a su esencialidad.

90251



10 NOV 19

F O T A

Se reivindica como objeto del presente modelo de utilidad:

5. 1. Caja suministradora de bolsas en tira, caracterizada esencialmente porque contiene en su interior una provisión de tira tubular desgarrable, que a intervalos presenta líneas transversales de soldadura, que limitan bolsas, y junto a aquéllas, líneas de trazos debilitados, paralelas a las primeras, con un corte intermedio, susceptible de encajar en una pestaña saliente del borde frontal de la abertura de salida de la caja, que
10. presenta asimismo un perfil dentado.

15. 2. Caja suministradora de bolsas en tira, según la reivindicación 1, caracterizada porque el borde frontal de la abertura de salida presenta una tira rígida adosada interiormente, que sobresale del borde en cuestión, estando dotada de un perfil dentado y de una pestaña saliente, mientras que los bordes laterales de la abertura tienen sendas pestanas dobladas hacia el interior, que impiden la salida fortuita del paquete de tira alojado en la caja.
20.

3. Caja suministradora de bolsas en tira, según la reivindicación 1, caracterizada porque el paquete de tira está constituido por una bobina enrollada sobre un núcleo central.

25. 4. Caja suministradora de bolsas en tira.

- 6 -
96251



Todo ello según queda descrito y reivindicado en la presente memoria descriptiva que consta de seis hojas foliadas escritas a máquina por una sola cara.

Barcelona, 10 de noviembre de 1962

Jorge SARTO ESCUDÉ

p.a.



Fig. 1

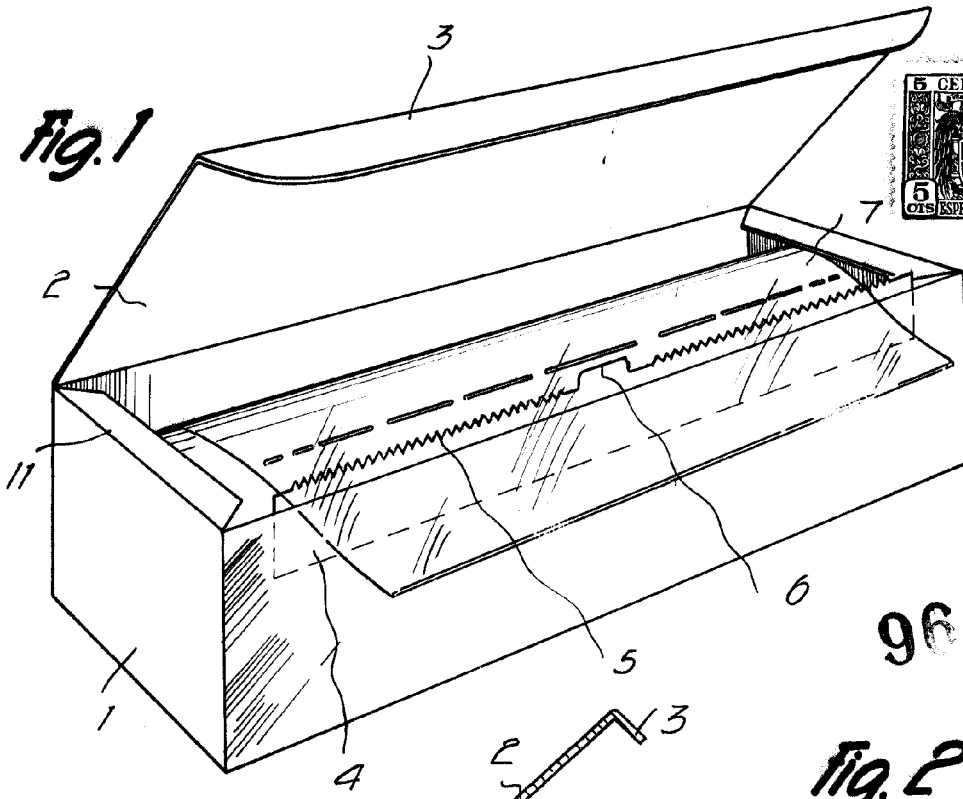

96251

Fig. 2

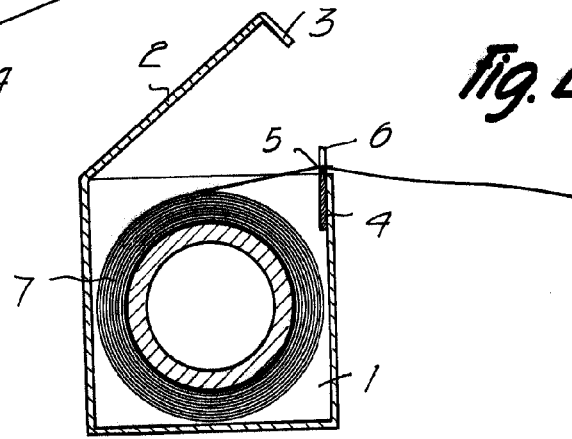
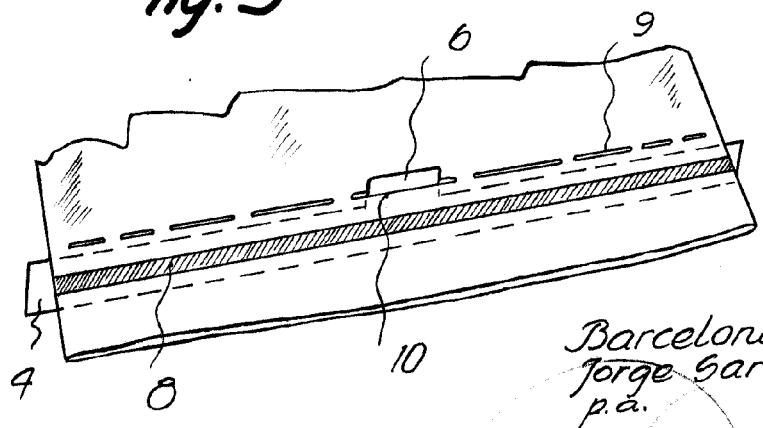

Fig. 3



Barcelona, 7 Noubre, 1962
 Jorge Sarto Escudé
 p.a.

9495