

96245



M O D E L O  
D E  
U T I L I D A D

por "PINCEL LIMPIADOR DE DISCOS FONOGRÁFICOS", a favor de  
Don ERNESTO MASJOAN CLARAMUNT, de nacionalidad chilena, resi-  
dente en BARCELONA, calle de Nápoles, nº 225 bajos.

= . =

MEMORIA DESCRIPTIVA

El presente modelo de utilidad se refiere a un pincel  
limpiador de discos fonográficos.

Uno de los inconvenientes actuales es que los discos  
fonográficos se limpian antes de su utilización, pero no duran-  
5. te la misma, por lo cual durante su audición, si caen motas  
de polvo sobre los mismos se producen ruidos que empecran  
la audición.

Para evitar este inconveniente lo mejor es poder  
limpiar el disco durante su propia utilización, para lo cual se  
10. ha ideado un dispositivo acoplable directamente sobre el brazo

96245



fonocaptor de un aparato fonográfico, de forma que limpia el disco en una zona determinada inmediatamente antes de que pase por la misma la aguja onzafiro del brazo fonocaptor.

5. Consiste esencialmente la invención, en un elemento de pinza que se sujeta a uno de los laterales del brazo fonocaptor, presentando la rama exterior de la pinza, un extremo superior ligeramente doblado para facilitar su colocación o separación del brazo, y prolongándose esta rama horizontalmente en su parte inferior para constituir un brazo en cuyo extremo articula un segundo brazo de posición regulable, mediante su articulación que en su extremo terminado a modo de anillo sostiene un pincel, en posición hacia abajo, para apoyar sobre el disco fonográfico, en posición inmediatamente anterior a la del extremo anterior anterior del brazo fonocaptor.
- 10.

15. Con el fin de facilitar la explicación se acompaña a la presente memoria una lámina de dibujos en la que se ha representado un caso de realización que se cita a título de ejemplo.

En el dibujo:

20. La figura única muestra en perspectiva el pincel, constituido por una pinza de dos ramas 1 y 2, siendo la 1 la rama que se coloca en la parte interior del brazofonocaptor, teniendo esta rama forma arqueada para facilitar su fijación, y la otra rama 2, presenta un extremo 3 doblado hacia afuera para facilitar su colocación y extracción sobre el brazo fonocaptor.
25. Esta rama 2 presenta además en su parte inferior una prolongación 4 a modo de brazo en cuyo extremo anterior existe una articulación 5 de enlace con un segundo brazo 6, que en su extremo libre lleva fijado un pincel 7.

30. La invención, dentro de su esencialidad, puede ser



llevado a la práctica en otras formas de realización que difieran en detalle de la indicada a título de ejemplo en la descripción. Podrá, pues, construirse en cualquier forma y tamaño, con los materiales más adecuados por quedar todo ello comprendido en el espíritu de las reivindicaciones.

= . =

N O T A

Descrito el objeto y utilidad de la invención, lo que se declara como nuevo y de propia invención, comprende las siguientes reivindicaciones:

10. 1. Pincel limpiador de discos fonográficos, caracterizado esencialmente por el hecho de comprender una pinza a fijar en uno de los laterales de un brazo fonocaptor, la cual tiene su rama exterior con el extremo superior ligeramente doblado para facilitar la colocación o separación del brazo fonocaptor, y presentando esta rama en su parte inferior una prolongación horizontal a modo de brazo que en su extremo tiene una articulación por la que se une a otro brazo, en cuyo extremo se fija un pincel con las cerdas en posición hacia abajo, y perpendicular al brazo, en posición para apoyar sobre el disco dispuesto sobre el plato del aparato fonográfico.
- 15.
- 20.



2. Pincel limpiador de discos fonográficos.

Según se describe y reivindica en la presente memoria descriptiva que consta de cuatro hojas foliadas y escritas a máquina por una sola cara, acompañadas de una lámina de dibujos.

5.

Barcelona, para Madrid, a 9 de Noviembre de 1962

ERNESTO MASJOAN CLARAMUNT

p.a.

DAIME IS...

*J. Masjoan*

96245

*Dn. Ernesto Masjoan Claramunt*

*Hoja única*

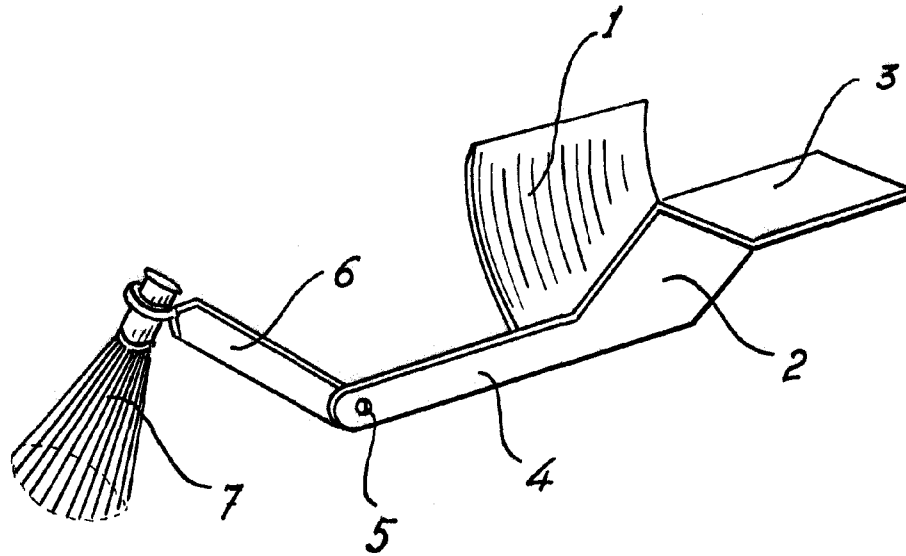

*Madrid, 9 Novbre. 1962*

*Jaime Isern*

*pp.*