



30 00

96236

MODELO DE UTILIDAD

por 20 años

por "UNA SERVILLETA PUBLICITARIA", a favor de D. Munich Lehrer y D. Ginés Rocabayera Indarte, de nacionalidad israelita y española, respectivamente, domiciliados en Barcelona, Paseo de Gracia, 69, 5ª desp. 23.

=====

MEMORIA DESCRIPTIVA

Se refiere el presente Modelo de utilidad a una servilleta de tipo publicitario que ha de tener especial aplicación en lugares públicos como restaurantes, hoteles, etc.

Sabido es que dentro del ramo publicitario se han ido arbitrando con el tiempo diversas soluciones encaminadas a conseguir satisfactorios dispositivos de reclamo que llamen la atención del consumidor o cliente.

Todas estas soluciones por lo general van acordes con



el establecimiento y han de cumplir dos condiciones primordiales: atractivo y originalidad. El presente Modelo posee tales condiciones resultando muy adecuado para servir de "souvenir" del cliente que visita el establecimiento poseedor de tal elemento publicitario.

5.

Admite además un vasto campo de variaciones, no conseguido con los dispositivos actualmente conocidos, que en la mayoría de los casos suelen ser de reducida variedad.

10.

Esencialmente queda constituido el presente Modelo por una lámina plana dotada de cuatro orificios, uno en cada uno de los centros de los cuatro cuadrados iguales en que puede considerarse dividida dicha lámina, existiendo en uno de los mismos los surcos de un disco fonográfico y un

15.

motivo gráfico o escrito referente a la localidad o establecimiento expendedor de la propia servilleta.

Para mayor comprensión, se adjunta a la presente memoria un dibujo que representa, a título de ejemplo explicativo, no limitativo, una servilleta publicitaria realizada de acuerdo con el actual Modelo.

20.

En dicho dibujo, la figura 1 es una vista en perspectiva de la servilleta en cuestión desplegada, siendo la figura 2 una figura asimismo en perspectiva de la propia servilleta en posición de plegado.

25.

Según tales figuras, la servilleta publicitaria objeto del presente Modelo consiste en una lámina -1- preferentemente de papel poroso, la cual va dotada de cuatro orificios -2-3-4- y -5-, situado cada uno de ellos en el lugar correspondiente al centro de cada uno de los cuatro cuadrados -6- en que puede dividirse la misma lámina -1-.

30.



Uno de dichos cuadrados -6- va dotado de los surcos -7- de una placa fonográfica, y de un motivo gráfico -8- referente al lugar de expendición.

5. Como se comprende para el buen funcionamiento de la placa fonográfica, bastará con doblar la servilleta poniendo en coincidencia los orificios de la misma, para conseguir un soporte de aquélla de un cierto grosor.

10. Todo cuanto no afecte, altere, cambie o modifique la esencia de la servilleta descrita, será variable a los efectos del actual Modelo.

**NOTA.**

Se reivindica como objeto de este registro por Modelo de utilidad:

15. 1.- Una servilleta publicitaria, caracterizada esencialmente por estar constituida por una lámina plana, dotada de cuatro orificios, situados cada uno de ellos en el lugar correspondiente al centro de cada uno de los cuatro cuadrados en que se divide al doblarse la propia lámina, existiendo en uno de dichos cuadrados, los surcos de una placa fonográfica y un motivo alegórico al lugar de expendición.

Sean cuales fueren las circunstancias que concurren en la esencialidad del Modelo de utilidad definido en la anterior reivindicación, cuyo objeto es:

25. 2.- "UNA SERVILLETAS PUBLICITARIA".

Consta la presente memoria de tres hojas foliadas, mecanografiadas por una sola cara y del dibujo adjunto.

Barcelona, treinta de octubre de mil novecientos sesenta y dos.

P.A. de D. Munich Lehrer y  
D. Ginés Rocsbayera Indarte,

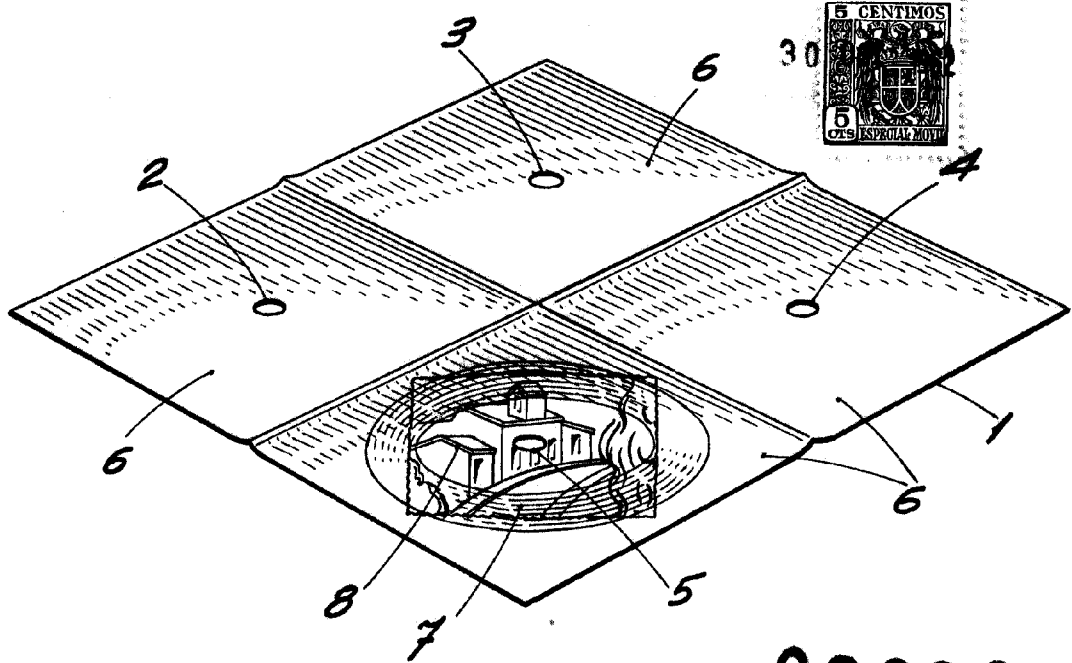

Fig. 1

88236

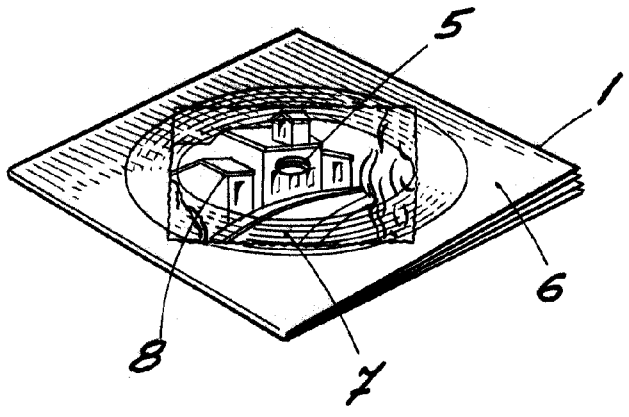

Fig. 2

BARCELONA, 30 OCTUBRE DE 1962  
P.A.

ESCALA VARIABLE