

96208

M O D E L O

d e

U T I L I D A D

a favor de don FILOMENO GRACIA SANCHO, de nacionalidad es  
pañola, residente en Valencia, Calle Juan Llorens, nº 52,

p o r

"NUEVA ALMOHADILLA PARA  
MUESTRARIO Y PRESENTACIÓN DE JOYAS"

-

## MEMORIA DESCRIPTIVA

5 La alta valoración que las joyas manufacturadas tienen en el mercado, ha venido exigiendo que su presentación se haga en todas las fases de su comercio, con el adecuado ropaje, de suerte que el comerciante intermediario - primero, y el adquirente después, las puedan estimar en su marco propio,

10 Para lograrlo, desde hace muchos años, las colecciones de joyas se han venido presentado sobre tableros, - que constituidos por cualquier materia apropiada para soportar aquellas, generalmente se han recubierto de tejidos dotados de una elemental blandosidad, que dieran la sensación de que las joyas estaban "cómodamente" situadas.

15 Así es como, de los rasos, en las ocasiones en que la clase especial de las joyas lo aconsejaban, se ha pasado a los terciopelos, los cuales, están hoy para tal fin muy generalizados, y casi usados exclusivamente.

20 La utilización de dicha forma de muestrarios, es decir, los constituidos por un tablero que puede ser de - chapa de madera, cartón o cualquier fibra artificial incluso, llevan adosados los tejidos de terciopelo, si bien ofrecen para la presentación visual de las joyas el arropamiento del tejido que le sirve de fondo, viene teniendo notorios inconvenientes para su conservación en las gavetas de muestrarios, y traslado a los mercados de venta o establecimientos de los detallistas.

25 Una repetida observación, muy generalizada por todos los fabricantes de joyas y comerciantes ha hecho notar que la superposición de unos tableros de muestrarios con otros, llegaba a dañar las joyas, a pesar de estar cu-

30

biertas cuidadosamente con paños de convencional grosor. - Sin embargo, hasta ahora, no había surgido el empleo del medio que tales inconvenientes evitara, pues los lamentos de la realización de los citados daños, no iba seguida de la búsqueda de su solución.

35

La joya, por su propia constitución y estructura rígida y dura, no ofrece al roce de cualquier cuerpo que se le sobreponga, más defensa que sus condiciones propias, sin límite alguno de elasticidad, que en muy reducido margen ofrecen los medios con que ahora se les presenta o se les acondiciona para su traslado.

40

Por otra parte, almohadillar cada panel o tablero del muestrario con láminas esponjosas, daría a dichos muestrarios un volumen desusado, aparte de que dichas almohadillas, al ser flotantes, sufrirían un fácil deterioro, con los perjuicios estéticos que representaría para el comprador los despojos de dichas almohadillas que no tardarían en producirse, y por otra, exigirían de una constante renovación, con el consiguiente transtorno, por tenerse que realizar muchas veces en lugares distantes del establecimiento manufacturador.

45

50

Tales observaciones minuciosamente reiteradas, - llevarón al solicitante a experimentar una nueva forma de almohadilla para la presentación de las joyas de su creación, habiéndose llegado a construir el que a título de ejemplo de realización se ofrece en la hoja de dibujos, que con el necesario detalle veremos a continuación. Por todo ello, y como reúne los caracteres necesarios de novedad y utilidad que se exige en la legislación específica en la materia, se hace acreedor a los beneficios de protección y explotación exclusivos que concede el vigente Estatuto de la

55

60

Propiedad Industrial de 26 de Julio de 1929, publicado por Real Orden de 30 de Abril de 1930, y modificado por Decreto de 26 de Diciembre de 1947.

65

Para la debida intelccion del objeto de este Modelo de Utilidad, se acompaña con esta Memoria una hoja de dibujos, en la que en diferentes figuras se representa un ejemplo de realización.

70

La figura A) ofrece una vista de frente de un tablero almohadillado (1), en el que se han señalado convencionalmente orificios para la sujeción de determinadas especies de joyas. El cuerpo central, cualquiera que sea su dimensión, ya que por las condiciones especiales de su utilización es esencialmente variable, requiere de un reborde que por una parte sirva de sustentación al tejido envolvente, y por otra contribuya a una mejor presentación. Dicho marco apare señalado con (2) en la figura A), si bien ha de tener necesariamente menor grosor que el cuerpo central como vamos a ver.

75

80

Con el fin de que se aprecie la posición relativa de los tres cuerpos que constituyen la nueva almohadilla, se ofrece en la figura B), una vista de los mismos, - distinguiéndose con (3) la lámina inferior o soporte, que puede ser de cartón, preferentemente, o cualquier fibra natural o artificial idónea, dado que lo sustancial es que sea un cuerpo laminar de poco peso.

85

Se señala con (4) un cuerpo esponjoso, laminar - también, pero de mayor grosor que el señalado con (3), de forma que ofrezca una evidente elasticidad y permita el hundimiento de la joya, en parte, cuando se la presione.

90

Dichos dos cuerpos (3) y (4), van adheridos por cualquier medio al uso, de forma que prácticamente formen

un solo cuerpo.

95

Sobre la lámina esponjosa (4), está situado un tejido convencional, (5), pero dotado de cierta blandosidad, con la particularidad de que la parte central del mismo que se sobrepone a la lámina esponjosa (5), va sin adherencia alguna, quedando unida por pegado, a la lámina inferior (3), en todo el reborde o marco (2) que circunda el tablero.

100

En la figura C) se ofrece una sección de la nueva almohadilla a que se contrae esta Memoria, distinguiéndose en ella los tres cuerpos que la forman (3), (4) y (5), y su disposición, de suerte que se aprecia claramente la unión del cuerpo superior con el inferior, y la situación en que queda con respecto a uno y otro, el cuerpo esponjoso (4) — central.

105

Dicho se está que con el empleo de tales almohadillas, las joyas que en ellas quedan sujetas no sufren deterioro por reces, pues la blandosidad de que están dotadas, hace que no tengan que ofrecer su propia dureza como resistencia a la presión que sobre ellas se ejerza.

110

Descritas la constitución, estructura, beneficios y ventajas que ofrece este Modelo de Utilidad, solo nos resta concretar en la siguiente

N O T A

115

Las

R e i v i n d i c a c i o n e s

120

1ª. Nueva almohadilla para muestrario y presentación de joyas, caracterizada por estar constituida por un asiento, yablero o base, que lleva adherida una lámina de grosor convencional, de esponja u otro cuerpo de blandura —

5008

6

125

semejante, dejando en la zona que constituye el perímetro, un espacio sobre el cual, por adherencia, se une la lámina que sirve de cobertura, la cual es de tejido igualmente blando, y no tiene adherencia alguna con la lámina de esponja - la que se sitúa.

2ª. NUEVA ALMOHADILLA PARA MUESTRARIO Y PRESENTACIÓN DE JOYAS.

130

Tal y como aparece representado, descrito y reivindicado en la presente Memoria descriptiva, que consta de seis hojas de texto, mecanografiadas por una sola cara, y una hoja de dibujos.

Madrid, a            de Noviembre de mil novecientos sesenta y dos.

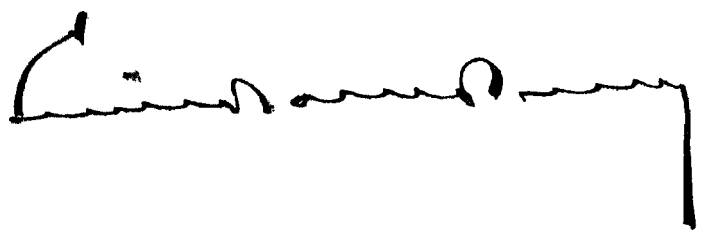

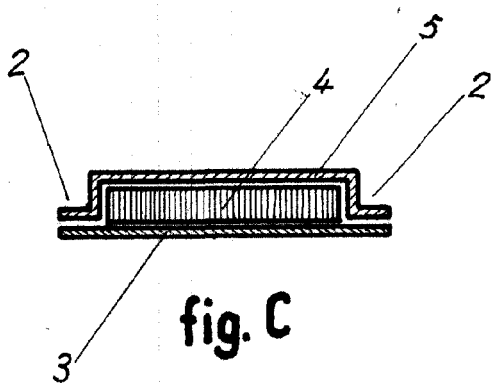
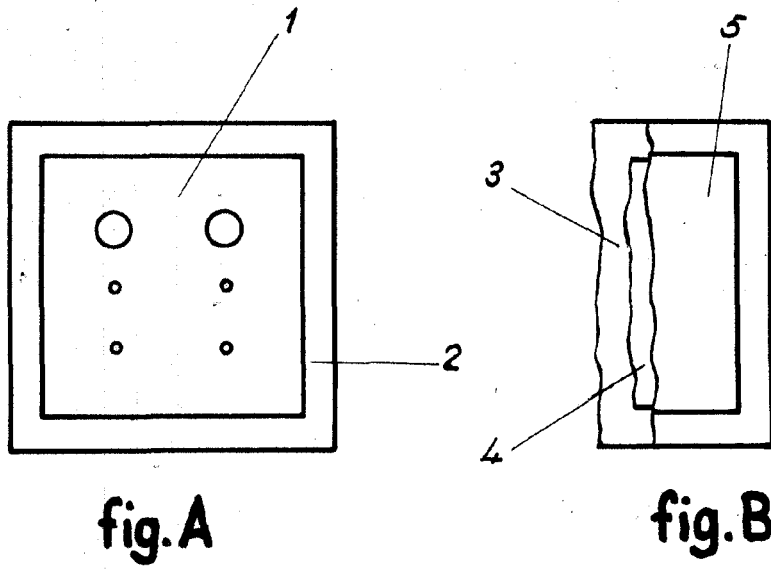

ESCALA VARIABLE

MADRID NOVIEMBRE 1962

*[Handwritten signature]*