

96193



M O D E L O  
D E  
U T I L I D A D

a favor de Don José PAMIAS GRACIA, de nacionalidad española, residente en Barcelona, Calle Balmes, 454 por "TROMPETA DE JUGUETE".

- . -

MEMORIA DESCRIPTIVA

La presente invención se refiere a una nueva trompeta de juguete que presenta la particularidad de llevar dispuestos todos sus elementos de modo que permitan la emisión de sonidos de distintas tonalidades.

5. La trompeta de juguete aludida, se caracteriza por el hecho de estar formada por un cuerpo principal que adopta una forma de tronco de cono que lleva longitudinalmente dispuestas dos asas inclinadas opuestamente, estando su abertura mayor que forma la boca del instrumento obturada de manera que no permita la salida del aire,
- 10.

96193

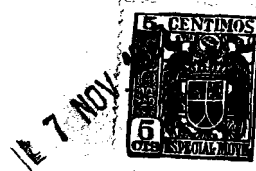

estando acoplada a la misma una pieza abocinada, mientras que la obertura opuesta lleva fijada la correspondiente boquilla, habiéndose previsto en la parte central del cuerpo troncocónico unos cilindros transversales provistos de correspondientes botones que actúan sobre otras tantas válvulas de modulación del sonido.

5. Los dibujos adjuntos muestran tan sólo a título de ejemplo, no limitativo del alcance de la invención, un caso práctico de realización de una trompeta según las características descritas.

10. En dichos dibujos: La figura 1 muestra una vista en perspectiva de la trompeta; la figura 2 una sección longitudinal de la misma; la figura 3 una sección diametral de un cilindro con válvula interior; y la figura 4 una sección también diametral del mismo cilindro, en un plano perpendicular al anterior.

15. La trompeta aludida, según la representación de los dibujos, está integrada por un cuerpo principal -1-, de forma troncocónica, dotado de la abertura anterior -2- y la posterior -3-, en las que se hallan acopladas respectivamente una pieza abocinada -4-, sensiblemente ensanchada, y la boquilla -5-. Asimismo, adyacente a la abertura -2- se halla dispuesto el cuerpo -6- que impide el paso del aire impulsado a través de la abertura

20. -3-.

25. Longitudinalmente al cuerpo -1- se hallan solidarizadas las asas -7- de forma alargada, entrelazadas y ligeramente inclinadas hacia lados opuestos, determi-

26193



nando una separación para permitir el paso de los cilindros -8- que sobresalen ligeramente de sus límites.

En el interior de estos cilindros van dispuestas unas piezas soporte -9- provistas de la lengüeta -10- sobre las que actúa el aire insuflado por la boquilla -5- al quedar impedida su salida al exterior por la abertura -2- por la obturación del cuerpo -6-. En la parte superior de los cilindros -8- van montadas las piezas circulares -11- dotadas de un orificio central -12- y un alojamiento inferior -13- en el que encaja la válvula -14- cuyo eje, pasando por el orificio -12-, sobresalen al exterior por el eje -15- para finalizar en el pulsador -16-. La válvula -14- es solicitada elásticamente por el resorte -17- que está interpuesto entre la misma y el soporte -9-. Asimismo, para el paso del aire, se han previsto los orificios -18- que quedan libres cuando la válvula -14- es obligada a descender por la presión ejercida sobre el pistón -15-.

Se comprende que serán independientes del objeto de la presente invención, los materiales empleados en los distintos elementos constitutivos de la trompeta, así como las formas y dimensiones, tanto absolutas como relativas de los mismos y, en definitiva, todo cuanto no altere su esencialidad.

83193



N O T A

Se reivindica como objeto del presente modelo de utilidad:

5. 1.- Trompeta de juguete que se caracteriza por el hecho de estar formada por un cuerpo principal que adopta forma troncocónica, que lleva longitudinalmente dispuestas dos asas alargadas e inclinadas hacia lados opuestos estando la boca mayor, que forma el extremo delantero del instrumento, obturada, y dotada de una pieza abocinada, mientras que la abertura menor opuesta lleva fijada la correspondiente boquilla, sobresaliendo de su centro unos cilindros verticales provistos de correspondientes pistones que actúan sobre otras tantas válvulas de modulación del sonido.

10. 2.- Trompeta de juguete, según la reivindicación 1, que se caracteriza por el hecho de que los cilindros están provistos de unas piezas soporte dotadas de lengüetas vibratorias, así como de unos asientos en la parte superior para unas válvulas, cuyos vástagos sobresalen al exterior con un botón de mando, quedando interpuesto en esta válvula y las piezas soporte un resorte que solicita elásticamente las válvulas.

15. 3.- Trompeta de juguete.

20. Todo ello según queda descrito y reivindicado

96193

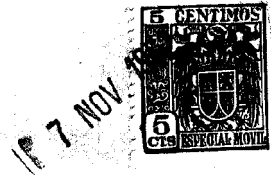

en la presente memoria descriptiva que consta de cinco  
hojas foliadas escritas a máquina por una sola cara.

Barcelona, 7 de Noviembre de 1962.

José PARIAS GRACIA

p.a.

A large, stylized handwritten signature in black ink is written over the typed name 'José PARIAS GRACIA' and extends to the left, crossing over the 'p.a.' text.

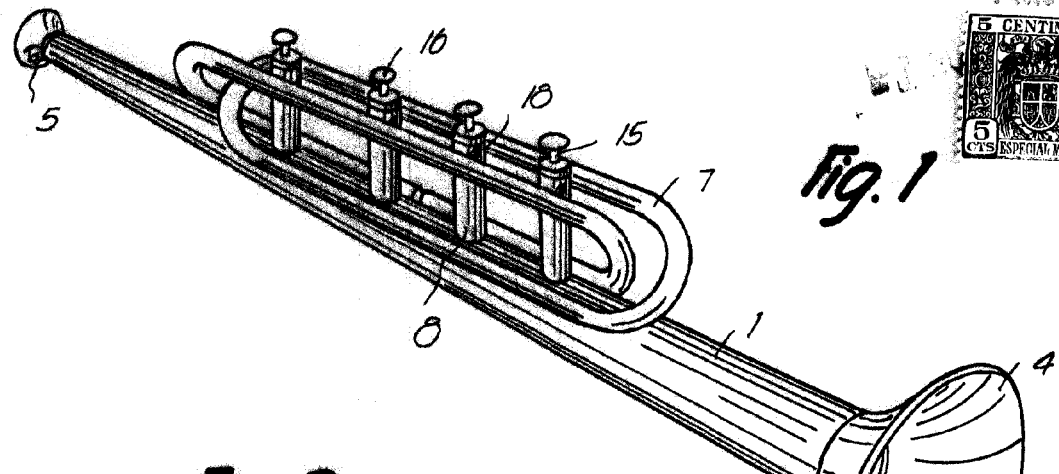

Fig. 1

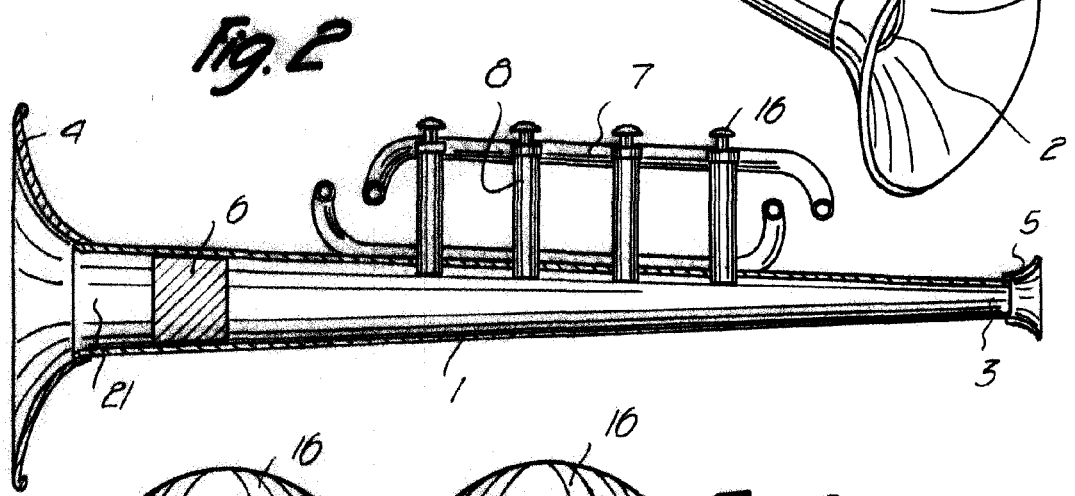

Fig. 2

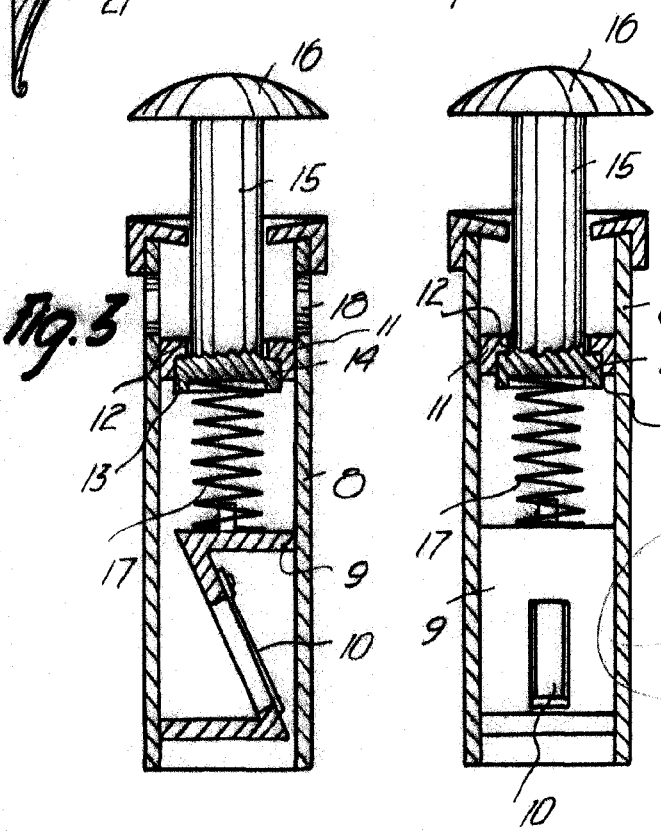

Fig. 4

Fig. 3

Barcelona, 7 Noviembre 1962  
José Pamias Gracia  
p.a.

9462