



96155

M O D E L O
D E
U T I L I D A D

por "UNA BISAGRA PERFECCIONADA", a favor de Don FRANCISCO
COTS MAS, de nacionalidad española, domiciliado en BARCELONA,
Rocafort, 46.

= . =

MEMORIA DESCRIPTIVA

El presente modelo de utilidad se refiere a una
bisagra perfeccionada.

5. Más concretamente consiste el modelo en una bisagra
que presenta un sistema de sujeción a la puerta y marco simi-
lar a los conocidos, pero en la cual se han previsto medios
centrañores, tanto para la propia bisagra como para la puerta,
constituídos por unos orificios previstos en una de las caras
y por su zona interna, enfrentados a unos cilindros operativa-
mente dispuestos en la opuesta, y que encajan en los citados
10. orificios cuando la puerta se encuentra en posición de cerrado.



Con el fin de facilitar la explicación, se acompaña a la presente memoria descriptiva de una lámina de dibujos en la que se ha representado un caso de realización que se cita a título de ejemplo.

5.

En los dibujos:

La figura 1, muestra en vista perspectiva a la bisagra.

La figura 2, es una vista en alzado de la bisagra tal como queda en la posición de cerrado de la puerta.

10.

Con referencia a las figuras, se aprecia en su realización una bisagra que comprende en sus caras 1 orificios 2 y salientes cilíndricos 3, alternados y enfrentados, para realizar un encaje ajustado, cuando se cierra la parte a la que se aplica, tal como muestra la figura 2.

15.

El modelo, dentro de su esencialidad, puede ser llevado a la práctica en otras formas que difieran en detalle de la citada a título de ejemplo en la descripción. Podrá, pues, ser llevado a la práctica empleando los materiales más adecuados así como construirse en cualquier forma y tamaño, por quedar todo ello comprendido en el espíritu de las reivindicaciones.

20.

= . =

N O T A

Descrito el objeto y utilidad de la presente invención se declaran como no divulgados ni practicados en España, las siguientes reivindicaciones.

25.

1. Una bisagra perfeccionada, caracterizada esencial-

96155



mente por el hecho de comprender medios centradores previstos en ambas caras internas de la misma, constituidos por orificios y salientes cilíndricos alternados y enfrentados, operativamente dispuestos para realizar un encaje en la posición de cerrado de la puerta.

5.

2. Una bisagra perfeccionada,

Según se describe y reivindica en la presente memoria descriptiva que consta de tres hojas foliadas y escritas a máquina por una sola de sus caras, acompañadas de una lámina de dibujos.

10.

Madrid, a 17 NOV 1912

FRANCISCO COTS MAS

p.a.

AGENCIA DE PATENTES

F.P.



Fig. 1

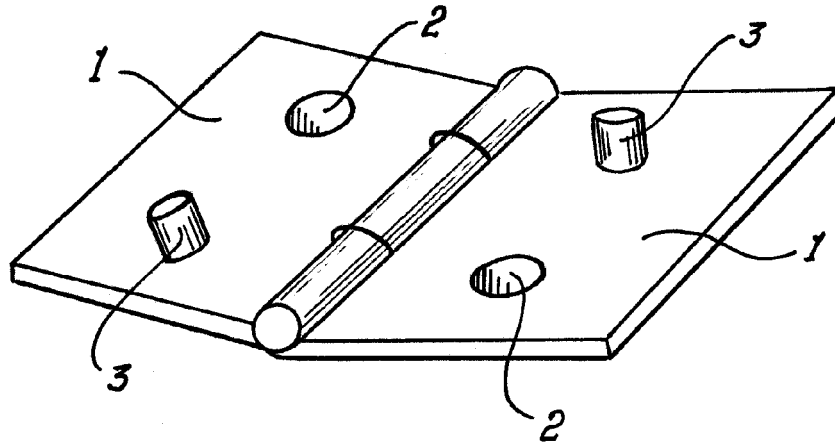
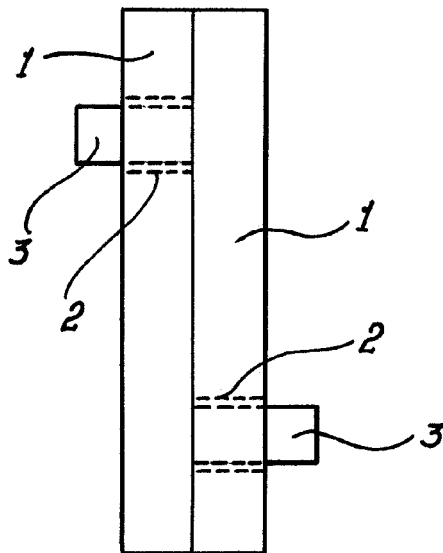

Fig. 2



Madrid, 18 JUN 1962

pp. Jaime Isern