



15 MAR 1952

96154

M O D E L O
D E
U T I L I D A D

por "CORREDERA EXHAUSTIVA PARA TUBOS FLEXIBLES", a favor de la razón social española MATEAJES PLASTICOS, S.A., domiciliada en BARCELONA, calle Galileo, nº 311.

- . -

DESCRIPCIÓN DESCRIPTIVA

El presente modelo de utilidad se refiere a una corredera exhaustiva para tubos flexibles.

En el modelo, se ha previsto un dispositivo constituido por dos bandas de material flexible, preferentemente plástico, las cuales se acoplan entre sí por su extremos, y que se monta transversalmente sobre el cuerpo de un tubo contenedor de productos líquidos o pastosos.

Queda, pues, constituida una pieza a modo de corredera, que se traslada sobre el cuerpo del tubo hacia la zona de embocadura, empujando al contenido y manteniéndose en la



posición final de empuje, evitando la presencia de aire en el resto del tubo ya exprimido, y permitiendo que el contenido se mantenga siempre en las condiciones iniciales de origen.

5.

Con el fin de facilitar la explicación, se acompaña a la presente memoria descriptiva de una lámina de dibujos en la que se ha representado un caso de realización que se cita a título de ejemplo en la descripción.

En los dibujos:

10.

la figura 1, representa las dos piezas constitutivas de la corredora, vistas en perspectiva y por separado.

La figura 2, manifiesta al modelo aplicado sobre un tubo y en posición de uso.

15.

Haciendo referencia a las figuras, se aprecia en su realización una corredora que comprende la pieza base 1, que presenta en sus extremos las uñas retentoras 2, para otra pieza plana 3, dotada de terminales en U 4.

20.

En la figura 2, se aprecian ambas piezas acopladas por sus medios citados de retención, y montadas sobre el tubo 5, en una posición arbitraria de uso.

25.

El modelo, dentro de su esencialidad, puede ser llevado a la práctica en otras formas de realización, que difieran en detalle de la indicada a título de ejemplo en la descripción, a las cuales alcanzará igualmente la protección que se recaba. Podrá, pues, construirse, en cualquier forma y tamaño, con los materiales más adecuados, por quedar todo ello comprendido en el espíritu de las reivindicaciones.

= 3 = 96154



N O T A

Descrito el objeto y utilidad de la presente invención, se declara como no divulgado ni practicado en España las siguientes reivindicaciones:

5. 1. Corredera exhaustiva para tubos flexibles, caracterizada esencialmente por estar constituida por dos bordas de material flexible que se acoplan entre sí por sus extremos, montándose el conjunto transversalmente y de forma ajustada sobre el cuerpo del tubo, pudiendo ser trasladada la corredera sobre dicho cuerpo y hacia la zona de la boquilla, empujando al contenido y manteniéndose en la posición final de empuje, evitando la presencia de aire en el resto del tubo ya exprimido, y permitiendo que el contenido se mantenga siempre en las condiciones iniciales de origen.

10. 2. Corredera exhaustora para tubos flexibles.
15. Según se describe y reivindica en la presente memoria que consta de 3 hojas, foliadas y escritas a máquina por una sola de sus caras.

Madrid, a 15 NOV 1954
EMBAJAJES PLASTICOS, S.A.

20. P.E.

RECEIVED
F.P.



Fig. 1

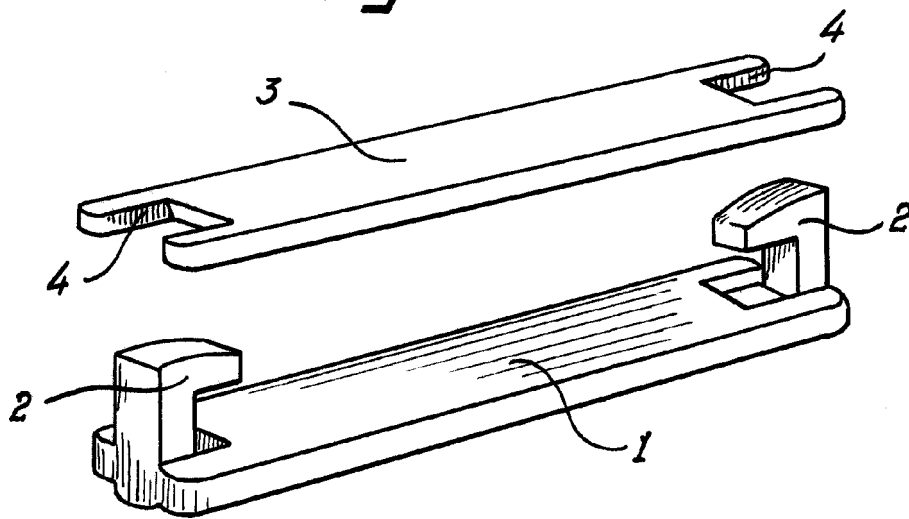
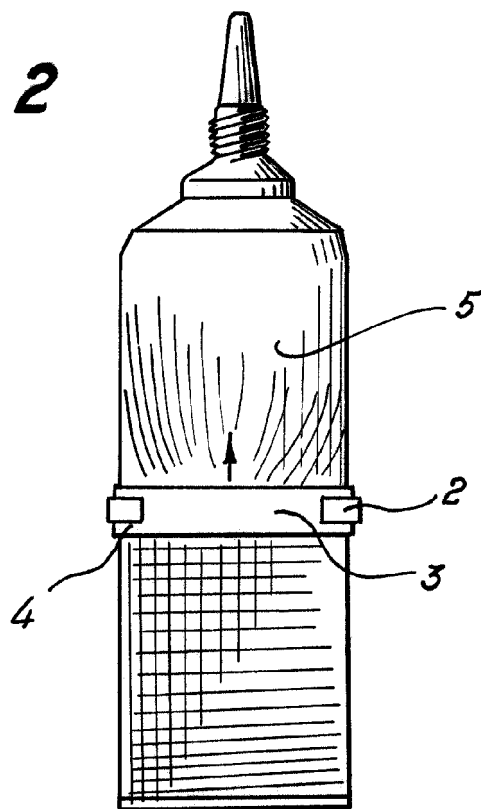

Fig. 2



Madrid, 15 NOV 1962
p.p. Jaime Isern