

Clase 60

96.154

MEMORIA DESCRIPTIVA

Razón social: KORA, Sociedad Anónima.-BARCELONA.

Oficina Técnica de Propiedad Industrial

C. Bonet Durán Ingeniero Industrial

Plaza de la Constitución, 5. — Barcelona



PATENTE DE INVENCION

por 20 años

para "Un perfeccionamiento en los aparatos para la exposición de cintas o tiras con imágenes"-----

a favor de la Razón social: KORA, Sociedad Anónima, domiciliada en BARCELONA.

MEMORIA DESCRIPTIVA

El perfeccionamiento que constituye el objeto de la patente de invención a que se refiere la presente memoria descriptiva, se aplica a los aparatos destinados especialmente a ser utilizados en calidad de juguete, y que constan de una caja que lleva una ventanilla para la exposición de imágenes, en el interior de la cual, y mediante una actuación externa, se mueve, desplazándose, una tira que lleva producidas dichas imágenes que pueden ser, por ejemplo, representaciones gráficas de



cuentos, leyendas o asuntos didácticos, acompañados o no de inscripciones. Las tiras pueden ser recambiables en cada aparato.

El juguete de que se trata viene a producir hasta cierto punto una imitación de los efectos cinematográficos, por lo cual es conocido con el nombre de "cine infantil".

El perfeccionamiento objeto de la patente de que se trata consiste en la aplicación a la caja donde se halla alojada la cinta o tira que lleva las imágenes, de un marco adecuado para encuadrar las antedichas imágenes, con lo cual resulta más completa la ilusión de carácter cinematográfico, y mejor acabado y perfecto el juguete.

En los dibujos adjuntos se representa por vía de ejemplo, un caso de ejecución de un aparato de los referidos, que lleva aplicado el perfeccionamiento objeto de la patente, siendo la figura 1 una vista en perspectiva, la figura 2 una vista de frente y la figura 3 una sección por A-B de la figura 2.

El aparato consta de una caja 1, que en este caso tiene la forma de libro, en cuyo interior van instalados dos cilindros 2 y 3 de arrollamiento para la tira 4 que lleva dispuestas las imágenes. Estos dos cilindros son actuables mediante manivelas 5 y 6, para arrollar alternativamente la tira 4 en uno o en otro cilindro 2 y 3.

La caja está provista de una tapa 7 y del marco 8 que viene a colocarse encima de la tira 4 y sirve para encuadrar las imágenes de esta tira 4. La adopción de este marco es lo que esencialmente constituye el objeto de la patente, y el mismo puede ser montado en la caja de cualquier modo apropiado, como por



- 3 -

ejemplo en el caso representado lo ha sido mediante una unión 9 efectuada con tela a uno de los lados del marco, para que pueda ser levantado o aplicado como si fuese una tapa.

N O T A

Por la patente de invención a que se refiere la presente memoria descriptiva, se REIVINDICA la propiedad y la explotación exclusiva de la aplicación a los aparatos en forma de caja que llevan una tira con imágenes arrollable alternativamente sobre dos plegadores o cilindros, de un marco apropiado para encuadrar las imágenes antedichas, que de este modo pueden ser expuestas a través de este marco, resultando el aparato más perfecto por la mayor ilusión que produce en los espectadores.

Sean cuales fueren las circunstancias que concurren con la esencialidad del objeto de la patente, definida en la anterior reivindicación, cual objeto está constituido por:

"Un perfeccionamiento en los aparatos para la exposición de cintas o tiras con imágenes".

Consta la presente memoria de tres hojas foliadas, escritas por una sola cara.

Barcelona, 27 de Noviembre de 1925.

P. p. de la Razón social: KORA, Sociedad Anónima,

P.P. *[Handwritten Signature]*



FIG. 1

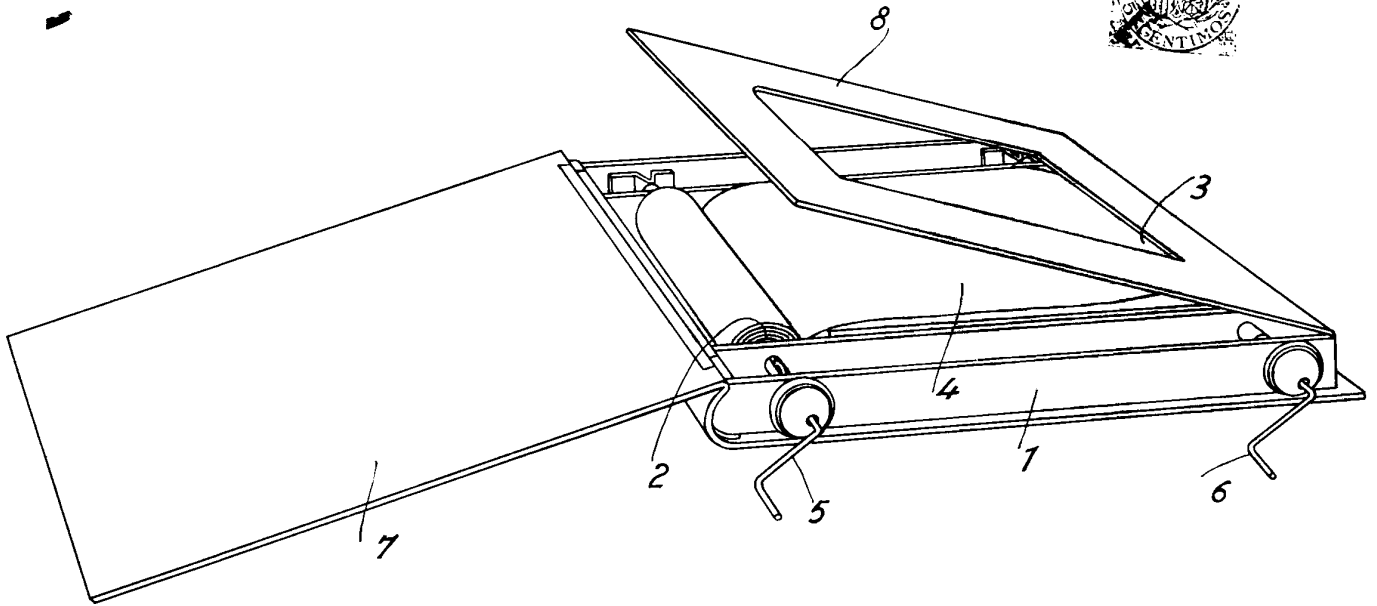

FIG. 2

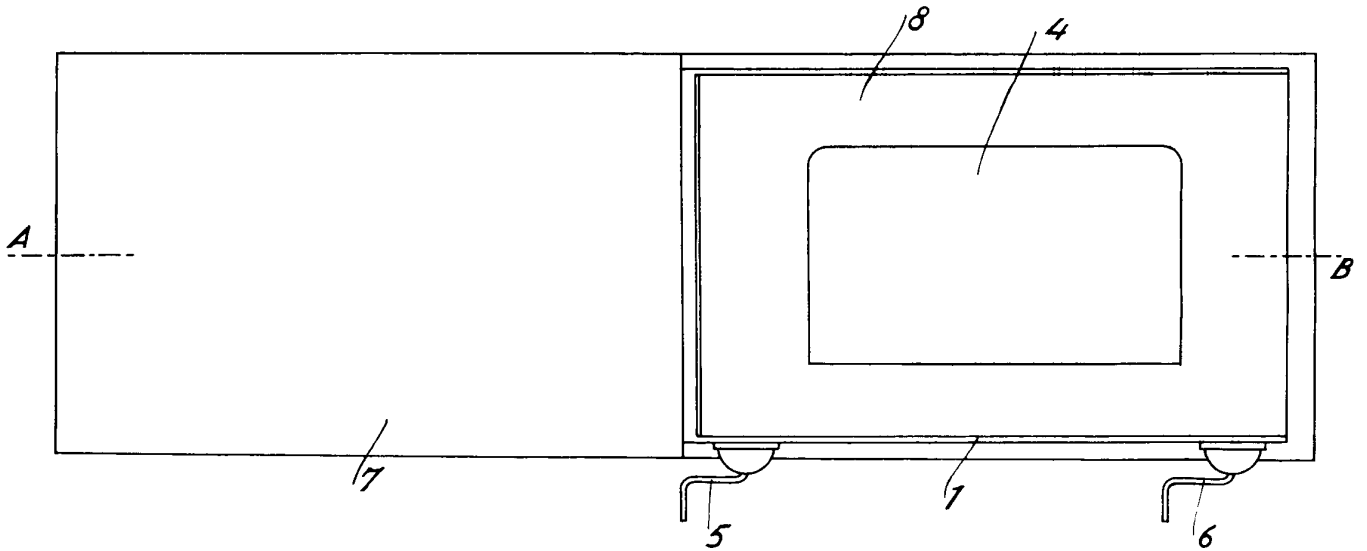
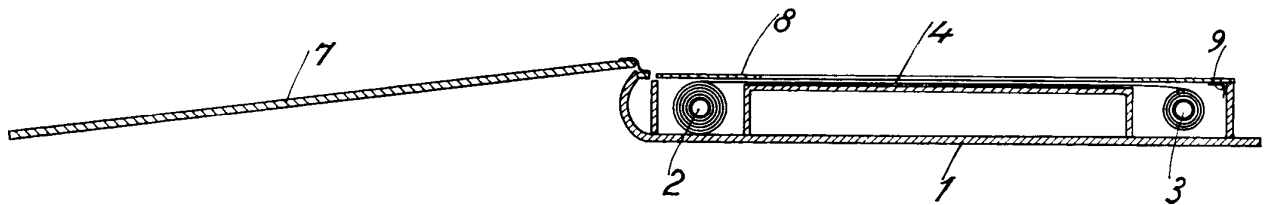

FIG. 3



27 Noviembre de 25

Pomello