

90141



MEMORIA DESCRIPTIVA

=====

Correspondiente a la solicitud de registro de Modelo de Utilidad que, por veinte años, se solicita para España y sus Colonias, a favor de Don Benito MANSO ALONSO, de nacionalidad española, residente en San Sebastián, Paseo de Colón, -
núm. 7, 5º, -----

p o r

" RUEDA ORIENTABLE EN TODAS DIRECCIONES "

=====

La presente Memoria se refiere, como su enunciado indica, a una rueda orientable en todas direcciones, para su empleo en muebles, carrillos, etc., en los que es preciso un deslizamiento suave sobre el pavimento, y en cualquier dirección que se le efectúe el empuje o tracción.

En esencia, esta rueda, está constituida por una coraza



15 NOV 1922

10 de forma de casquete esférico, en cuyo interior, se ha montado un eje transversal para rodamiento de una rueda loca - sobre él, estando esta coraza unida a otro eje que gira en el interior de un manguito que se fija al mueble, carrillo o elemento que se trate, con lo cual, se consigue la combinación de giros de la rueda sobre un eje horizontal y del soporte sobre un eje vertical, con lo que siempre es posible el movimiento en cualquier dirección.

15 Por el aludido objeto, se solicita el correspondiente -- privilegio de Modelo de Utilidad, conforme y al amparo del vigente Estatuto sobre Propiedad Industrial, a fin de garantizar a favor del recurrente el derecho a la explotación exclusiva del mismo en toda España.

20 A continuación se hará una detallada descripción de la - rueda citada, con referencia a los planos que se acompañan, en los que se representa, a simple título de ejemplo, no limitativo, una forma preferente de ejecución, susceptible de todas aquellas variaciones de detalle que no supongan una alteración fundamental de las características esenciales de la misma.

En dichos dibujos se ilustra:

En la Fig. 1ª, vista en sección del conjunto de la rueda.

En la Fig. 2ª, vista exterior de la misma.

30 Según el ejemplo de ejecución representado, la rueda que se preconiza, está constituida por una coraza (1) de forma de casquete esférico, superior a la media esfera, y en el que según un diámetro horizontal se ha montado un eje (2) - para una rueda (3) que gira loca sobre él.

35 La coraza (1), tiene un saliente tangencial (4) con un orificio en el que se ajusta por remache o tornillo, un eje vertical (5) que en su base tiene una superficie semiesférica

15 NOV.



ca (6).

40 Sobre este eje, se acopla un manguito (7) con reborde inferior (8) que apoya sobre la superficie semiesférica (6), y que en su extremo superior está dotado de un estrechamiento (9) para encastre en una ranura circular (10) que presenta el eje (5) a fin de que el citado manguito (7) no pueda desprenderse del eje.

45 El manguito (7) exteriormente está dotado de unas ranuras longitudinales (11) con el fin de que pueda expandirse hacia el exterior haciendo presión sobre el lugar en que se encastre asegurando la unión entre el conjunto de rueda orientable y el mueble o carrillo donde se adapte el mismo.

50 Organizada de esta forma la rueda preconizada, por la combinación de los dos ejes (2) horizontal y vertical (5), perpendiculares entre sí, se consigue el giro loco de la rueda (3) sobre el primero, y de la coraza (1) sobre el segundo, orientando siempre a la rueda en la dirección que se desee.

55 La forma, materiales y dimensiones, podrán ser variables y, en general, cuanto sea accesorio y secundario, siempre que no altere, cambie o modifique la esencialidad del objeto que se describe.

60 Los términos en que queda redactada esta Memoria, son ciertos y fiel reflejo del objeto descrito, debiéndose tomar con carácter amplio y nunca en forma limitativa.

N O T A

65 EN RESUMEN: El Modelo de Utilidad que, por veinte años, se solicita para España y sus Colonias, ha de recaer sobre las siguientes reivindicaciones:

1a.- " RUEDA ORIENTABLE EN TODAS DIRECCIONES ", caracterizada por estar constituida por una coraza de forma de cas



70 quete esférico superior a la media esfera, en el que en un diámetro horizontal se ha montado un eje para una rueda loca que gira sobre el mismo, habiéndose previsto un saliente tangencial en la coraza, en sentido perpendicular al eje de la rueda, para acoplamiento de otro eje vertical por remache o tornillo.

75 2ª.- " RUEDA ORIENTABLE EN TODAS DIRECCIONES ", según reivindicación 1ª, caracterizada por haberse previsto en la base de eje vertical, una superficie semiesférica, para apoyo del borde de un casquillo que envuelve a dicho eje, a fin de facilitar el giro de dicho casquillo sobre el eje.

80 3ª.- " RUEDA ORIENTABLE EN TODAS DIRECCIONES ", según anteriores reivindicaciones, caracterizado por el hecho de que en el eje vertical se ha previsto en su extremo superior una ranura circular en la que encastra un estrechamiento del manguito, a fin de que no pueda independizarse éste de aquél.

85 4ª.- " RUEDA ORIENTABLE EN TODAS DIRECCIONES ", según anteriores reivindicaciones, caracterizada por haberse previsto en el manguito del eje vertical, unas ranuras longitudinales, para permitir la expansión del mismo en el interior del lugar donde se acople, a fin de asegurar la fijación entre el conjunto de rueda orientable y el mueble, carrillo o elemento donde se adapte la misma.

90 5ª.- Por último, se reivindica como objeto sobre el cual ha de recaer el Modelo de Utilidad que, por veinte años, se solicita para España y sus Colonias, -----

p o r

" RUEDA ORIENTABLE EN TODAS DIRECCIONES "

95 Todo conforme queda expresado en la presente Memoria descriptiva, que consta de cinco hojas, escritas a máquina por

96141

-5-

15 NOV. 1962



100

una sólo cara y dibujos que se acompañan.

Madrid, 15 NOV. 1962

P.A.,

Escala variable
Madrid, 13 NOV 1962
P.A.

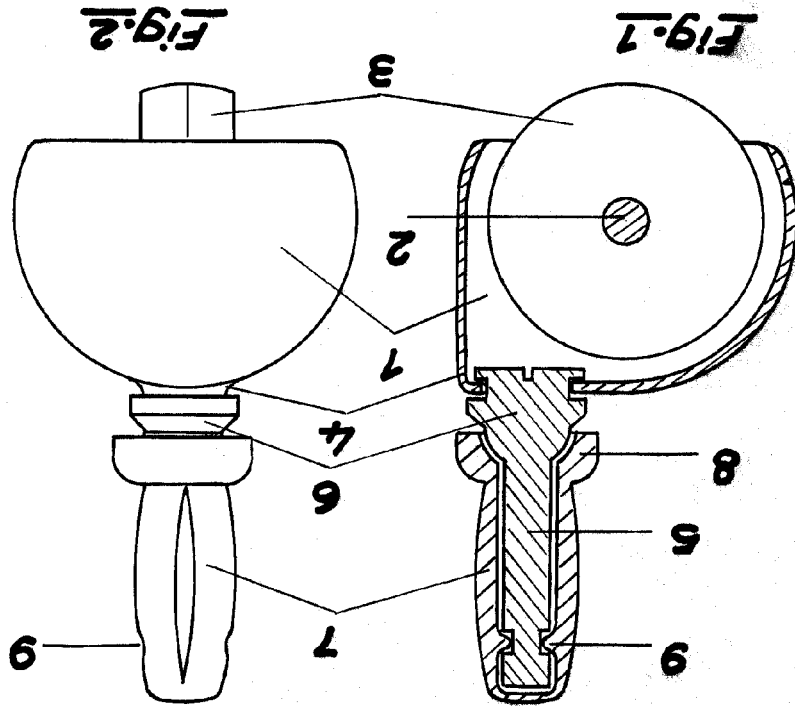

96141