

96 124



MEMORIA DESCRIPTIVA
de
MODELO DE UTILIDAD
por:

"UNA VIGUETA CON REVESTIMIENTO CERAMICO PARA FORJADOS"

Cuyo registro se solicita por VEINTE AÑOS, para todo el territorio nacional, a nombre y favor de Don Marcelino Menéndez Rodríguez, de nacionalidad española, residente en Oviedo, calle de Pumarín nº 15.

---0---

Como ya es sabido, los forjados de pisos se forman, sustancialmente, por medio de bovedillas o piezas cerámicas huecas apoyadas en viguetas de sustentación constituidas en material pretensado y rellenándose los huecos o intersticios de los acoplamientos con masa de mortero para el fraguado.

Sin embargo, y por la diferente naturaleza de los elementos que integran el forjado, ya que las piezas huecas son cerámicas como se ha dicho y las viguetas-soportes son de hormigón, el entramado no resulta todo lo firme que debiera dadas las diferencias de dilatación de los cuerpos a ensamblar, siendo esta la razón de que se produzcan fallos, grietas y cuarteamientos en la obra realizada.

Para soslayar todos estos inconvenientes, se ha concebido el presente Modelo de Utilidad, el cual se contrae a una vigueta revestida casi totalmente de cerámica que, al mismo tiempo que cumple su función normal soportadora de las bovedillas o

88124



piezas huecas utilizadas, facilita notablemente la unión entre los dos elementos fundamentales del forjado, afirmando en gran medida su acoplamiento o ensamble.

20 En esencia, la vigueta cuyo registro se preconiza está formada por un núcleo de material pretensado y de sección en forma de simple "T" que presenta su brazo transversal orientado hacia la base, por lo que su posición natural en obra es la de una "T" invertida, y que lleva la casi totalidad de su contorno flanqueado por unas plaquetas de naturaleza cerámica que, siendo solidarias con el cuerpo de la pieza, determinan una especie de revestimiento perimetral del que únicamente se excluye el extremo superior de la vigueta, o sea la zona que ha de estar en contacto con la capa de mortero del relleno.

30 Esta peculiaridad de la vigueta origina que todas las superficies de apoyo, ensamble y acoplamiento con las bovedillas o piezas huecas, sean de la misma naturaleza que aquellas, con lo que se facilita la unión y armado del forjado, ofreciendo además por la cara inferior, constitutiva de los techos, una superficie uniforme con el cuerpo de la pieza entre viguetas con igualdad de dilataciones que hace prácticamente imposible el cuarteo o resquebrajamiento de la obra.

35 Para facilitar la comprensión de cuanto antecede, y a título de ejemplo, no limitativo, los adjuntos gráficos ilustran una forma de realización:

40 Así, la fig. 1ª es un corte o sección de la vigueta objeto de este modelo. Vemos en ella el núcleo de material pretensado (1) y el revestimiento perimetral cerámico (2) que cubre la casi totalidad de la pieza, con exclusión de su parte superior (3), destinada a contactar con la masa de fraguado.

45 La fig. 2ª representa una vista de las propias viguetas ya incorporadas al forjado, apreciándose la bovedilla o pie-



50 za hueca (4) que soportan y al mortero o capa de relleno (5) que cubre por arriba al complejo.

55 Lo dicho constituye un fiel reflejo de la invención, debiendo considerarse en sentido amplio, nunca en forma limitativa, y siendo indiferentes las condiciones en que el modelo se construya en cuanto a tamaños, formas, colores, proporciones y materiales empleados, siempre y cuando no se alteren o modifiquen las características sustanciales que definen al Modelo, le tipifican y de las que, a continuación, se hace especial motivo de reivindicación.

N O T A.

60 Se reivindican a nombre y favor de Don Marcelino Menéndez Rodríguez, de nacionalidad española, los términos siguientes:

65 1.- Una vigueta con revestimiento cerámico para forjados, caracterizada por comprender un núcleo de material pretensado y de sección en forma de simple "T" que presenta su brazo transversal orientado hacia la base, por lo que su posición natural en obra es la de una "T" invertida, y que lleva la casi totalidad de su contorno flaqueada por unas plaquetas de naturaleza cerámica que, siendo solidarias con el cuerpo de la
70 pieza, determinan un revestimiento perimetral del que únicamente queda excluida la parte superior de la vigueta, o sea la zona destinada a entrar en contacto con la capa de mortero del relleno.

75 2.- UNA VIGUETA CON REVESTIMIENTO CERAMICO PARA FORJADOS. Todo conforme queda descrito en la presente Memoria, que consta de TRES HOJAS mecanografiadas por una sola cara, foliadas y dibujos que se acompañan.

Madrid, 14 de Noviembre de 1.962.

MARCELINO MENENDEZ RODRIGUEZ
P.A.

96124

96124



FIG. 1.

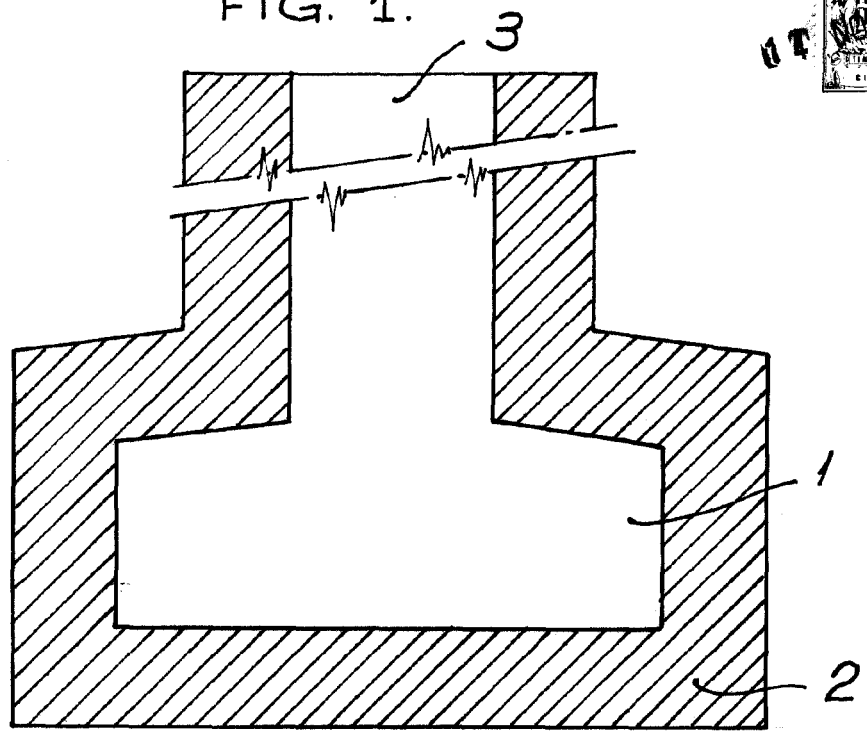
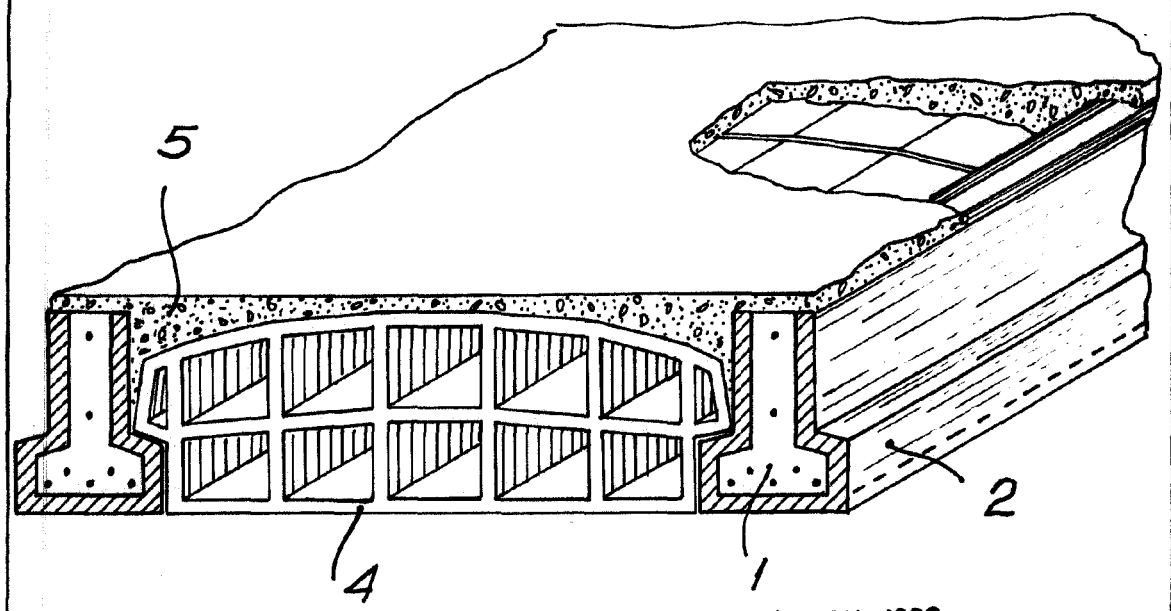

FIG. 2.



Madrid. 14 NOV. 1962
MARCELINO MENENDEZ RODRIGUEZ
P.A.

ESCALA VARIABLE.

ftl