

96103



M O D E L O
D E
U T I L I D A D

a favor de don AURELIO FERNANDEZ SEGUÍ, de nacionalidad española, residente en Valencia, Avda. Barón de Cárcer, número 48,

p o r

"INDICADOR HORARIO PARA APARCAMIENTOS"

=



MEMORIA DESCRIPTIVA

El hecho al que estamos asistiendo en las grandes ciudades, de agrupación de vehículos automóviles, que en determinadas zonas llegan a la congestión, ha hecho necesario que las Autoridades establecieran como norma para todos igualmente obligatoria, la limitación del tiempo de aparcamiento en determinadas zonas, con el fin de que el uso de tales espacios no fuera privilegio de los mas ma--
5 drugadores o de los oportunistas.

Para establecer una indicación horaria que sobre el propio vehículo haga saber a los Agentes de la Autoridad, dedicados a vigilar el cumplimiento de tales ordenanzas, la hora exacta del aparcamiento, y consiguientemente la en que éste debe abandonarse, y se ha recurrido a unas señales que se han lanzado y se vienen usando, algunas debidamente protegidas en la Propiedad Industrial, --
10 las cuales, si bien cumplen su fin, es a base de tener -- que realizar complicados cálculos, o sobre el riesgo de -- complicar la intelección de horarios.

Así, los que señalan el horario de aparcamiento por medio de un disco que deja visible en una pequeña ventana san solo el momento u hora del comienzo de la --
20 cuenta, exigen de una nueva cuenta que ha de realizarse -- en cada momento, si bien es verdad que por sencilla no -- ofrece dificultades, pero en su realización interviene la imaginación más que los sentidos.

En aquellos otros en los que se señalan con dos discos el comienzo del tiempo del aparcamiento y el de su terminación, la lectura sucesiva de uno y otro, no acaba
25

96105

3



7
30 de resolver la apuntada dificultad, pues siempre lleva consigo la comprobación del cálculo hecho por el usuario.

Además de ello, por la propia disposición de la o las ventanitas en las que figura la indicación, hace que -- las cifras sean de reducido tamaño, limitado necesariamente por el tamaño del círculo y el número de indicaciones que --
35 sobre él han de inscribirse.

Por otra parte, es una realidad incuestionable, -- que en nuestra patria, las indicaciones horarias en el uso general, se hacen con la mención unida de ser de la mañana o de la tarde; es lo que en el mundo anglosajón especialmente
40 se expresa con la mención de ante-meridiano (a. m.) o pos-meridiano (p. m.), lo cual ciertamente contribuye en gran -- manera a su claridad, evitando el cálculo mental a que obli-- ga, por falta de costumbre, las indicaciones horarias de -- las veinticuatro horas del día.

Así es como cuando se habla de las 17'30, por --
45 ejemplo, se ha de realizar una traducción al horario ante-meridiano o pos-meridiano, operación mental que para los -- prácticos en horarios de ferrocarriles resulta fácil, pero complicada, en mayor o menor grado para aquellas personas --
50 distanciadas de tales actividades.

Con todas estas observaciones arrancadas de la -- observación diaria, el solicitante de este Modelo de Utili-- dad, ha creado un nuevo tipo de indicador horario para apar-- camientos, que resuelve de una vez todas las apuntadas difi--
55 cultades, y las que para no hacer excesivamente larga esta exposición, se han omitido, habida cuenta que sus deficien-- cias o dificultades, por notorias, no merecen considerarse.

Así es como, por reunir innegables ventajas y be-



60 neficios prácticos sobre todo lo hasta conocido y utilizado
el Modelo cuya protección se solicita, se hace acreedor a -
los beneficios de protección y explotación exclusivos que -
conceden los correspondientes artículos del vigente Estatu-
to de la Propiedad Industrial de 26 de Julio de 1929, publi-
65 cado por Real Orden de 30 de Abril de 1930, y modificado --
por Decreto de 26 de Diciembre de 1947.

Con el principio indeclinable de que el sol se ha
lla en el cenit justamente al mediodía, y atendida la razón
de que el horario en la limitación del aparcamiento en las
70 horas de la tarde que en las de la mañana, se ha construido
un arco en forma de herradura, simétricamente dispuesto so-
bre un tablero, de suerte que el centro de simetría corres-
ponda a las doce del mediodía, dividiéndose convencionalmen-
te las zonas anterior y posterior a las doce.

75 A fin de que no ofrezca duda en ningún momento --
las horas de la mañana y las de la tarde, se ha dividido el
arco de la herradura, en dos zonas, que van iluminadas, la
de la mañana, de color azul, y la correspondiente a la tar-
de, de color rojo tenúe, de forma, que la simple mirada de-
80 notará la hora en que el vehículo se ha estacionado y consi-
guientemente la disposición mental del observador deja sim-
plificada cualquier comprobación que hay de hacerse.

Claro es que se precisa de un elemento indicador
de la hora exacta en que se ha efectuado el aparcamiento; -
85 pero éste elemento, que naturalmente es una saeta, en los -
discos en uso, es manejada haciéndola girar y situándola so-
bre la hora conveniente. Más como dicha operación de giro -
se realiza con el dedo, viene a ocurrir que al cabo de poco
tiempo de uso, el disco ha recibido alguna suciedad, presen-
90 tando un aspecto tal que pide ser sustituido por otro nuevo.

96105

5



Y ello es inevitable, porque los elementos de manejo de to dos los vehículos son mas dados a proporcionar suciedad -- que limpieza.

95

En evitación de tan señalado inconveniente, el - indicador horario objeto de esta Memoria, se halla dotado de un botón central, es decir, en el punto de giro, que -- permite hacer girar la saeta en el sentido conveniente, de de jándola situada en el lugar deseado, asegurando con ello - la limpieza permanente del disco.

100

En la hoja de dibujos que se acompaña, se ofrece en la figura A) una representación gráfica del indicador a que nos venimos refiriendo, y en él, se distingue con (1), el tablero sobre el que se ha estampado o impreso el arco en forma de herradura, (2), el cual, como en el propio grá- fico se expresa, lleva el color azul en la parte que prece- de a las doce, y de color rojo, la que le sigue.

105

110

Las indicaciones horarias, distribuidas conven- cionalmente, ocupan todo el ancho de la zona que constitu- ye el arco, las medias horas, la mitad de dicho ancho, y - los cuartos de hora, la cuarta parte, de forma que con una seguridad absoluta, se puede indicar el momento en que el aparcamiento se efectúa.

115

Se señala con (3) la saeta, cuyo centro de giro (4), se encuentra situado en el lugar conveniente para que el extremo de la propia saeta pueda posarse sobre todas y cualesquiera líneas indicadoras del horario.

120

La figura B) representa la disposición del botón o manecilla de mando de la saeta, señalándose en la vista lateral seccionada que se ofrece, el tablero (1), en el -- cual, y atravesando el punto de giro (4), está situado el botón o manecilla (5), que gobierna y hace girar la maneci



lla (3).

125 Descrita la estructura y constitución de este Modelo de Utilidad, así como las notorias ventajas que su uso ha de ofrecer, solo nos resta concretar en la siguiente

N O T A

las

R e i v i n d i c a c i o n e s

1
130 1ª. Indicador horario para aparcamientos, constituido por un tablero sobre el que se ha estampado o impreso un arco en forma de herradura, dividido simétricamente en dos zonas, la de la izquierda iluminada de color azul, y la de la derecha de color rojo, correspondiendo a la línea divisoria de ambas zonas, a las doce del mediodía. Cada una de las zonas lleva convencional y sucesivamente señaladas con trazos que cubren todo su ancho, las horas, que aparecen en la parte exterior debidamente indicadas; las medias horas cubren solamente la mitad de dicha zona, y los cuartos de hora, la cuarta parte. Las horas de la mañana, aparecen indicadas en el exterior de la zona iluminada de color azul, mientras que las de la tarde a partir de las doce, quedan indicadas en el exterior, siguiendo la línea de la zona roja. El manejo de la saeta indicadora, cuyo punto de giro está debidamente centrado, se hace por medio de un botón o manecilla, que evita todo contacto de la mano con el tablero y la saeta.

2ª. INDICADOR HORARIO PARA APARCAMIENTO.

150 Tal y como aparece representado, descrito y reivindicado en la presente Memoria descriptiva, que costa de seis hojas de texto, mecanografiadas por una sola cara, y una hoja de dibujos.

Madrid, a de Noviembre de mil novecientos sesenta y dos.

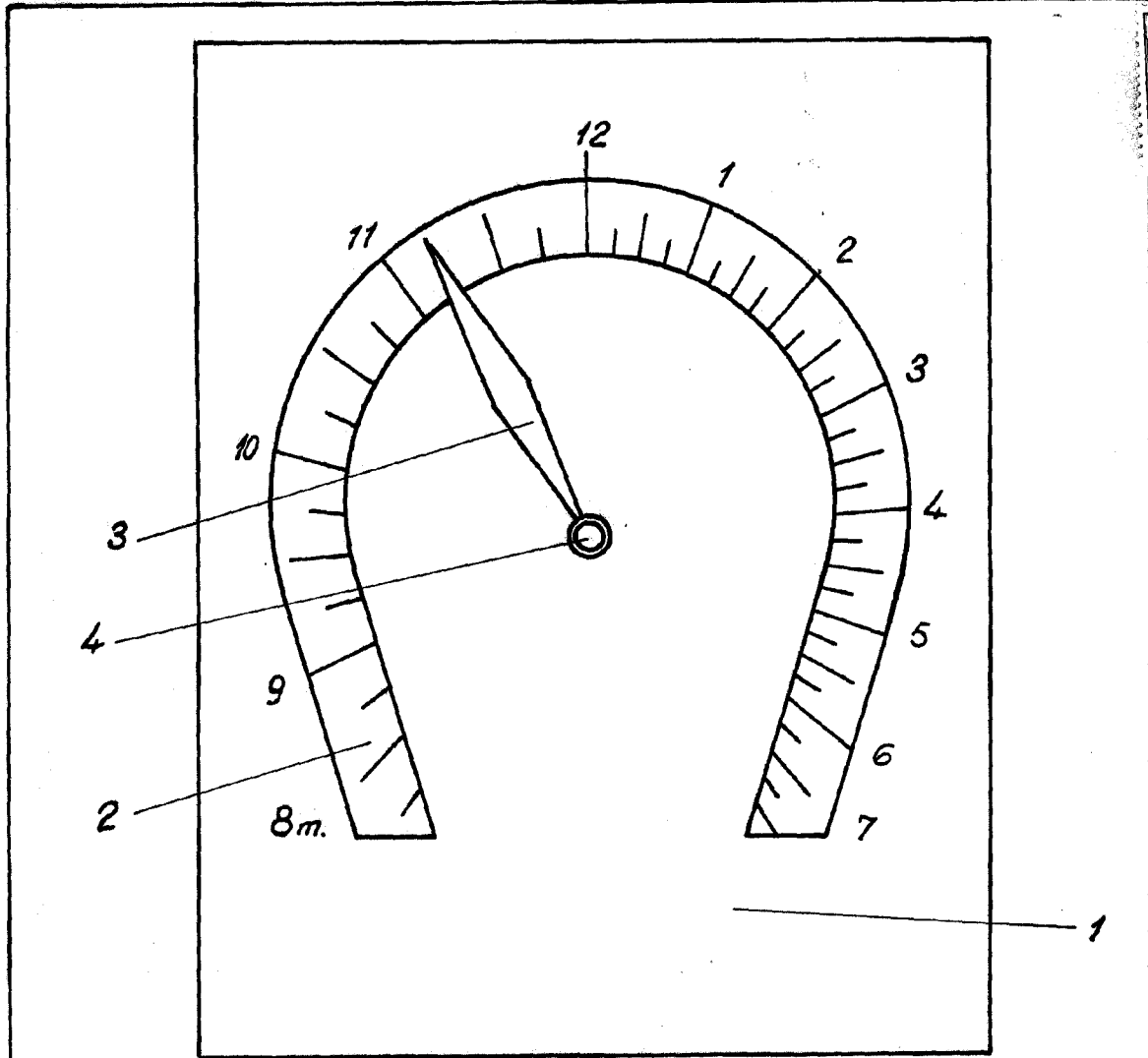

fig.A

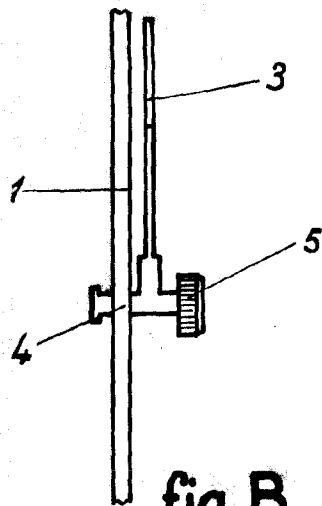

fig. B

ESCALA VARIABLE

MADRID NOVIEMBRE 1962

Aurelio Fernandez Segui