



96070

**MEMORIA DESCRIPTIVA**  
que se acompaña a la solicitud de un

..... MODELO DE UTILIDAD .....

por VEINTE años en España, por " PLATO DE TIRO

PERFECCIONADO " .....

a favor de

..... DON ADOLFO SANJUANBENITO PUEBLA .....

domiciliado en MADRID.- Cea Bermúdez, 57 .....

96070

- 2 -



La invención a que se refiere la presente Memoria constituye una novedad industrial, con características y ventajas que la hacen merecedora del privilegio de explotación exclusiva que por ella se solicita, de acuerdo con las prescripciones del Estatuto vigente de la Propiedad Industrial, de fecha 26 de Julio de 1.929, texto refundido, publicado en 30 de Abril de 1.930.

Según el invento, éste se contrae como su enunciado indica, a un modelo perfeccionado de plato ó pichón artificial, para tiro al plato con las modernas máquinas lanzadoras, y más particularmente con la máquina lanzaplatos objeto del Modelo de Utilidad 90.273, concedido al propio solicitante.

La descripción del nuevo plato se realiza con ayuda de los dibujos que del mismo se adjuntan, a base de los cuales se expone su estructura al propio tiempo que su funcionamiento.

En la evolución del deporte del tiro al vuelo, y en su modalidad de tiro al plato, se han adoptado internacionalmente nuevas normas que obligan a determinadas trayectorias a seguir por los platos de tiro, con un mayor alcance de caída al tiempo que conserven su dirección de vuelo hasta su contacto con el suelo. Por otra parte han de conservar buena frangibilidad al impacto con los perdigones, conservando un bajo coeficiente de rotura al lanzamiento. Todas estas condiciones se han de cumplir en un objeto que por su composición y por su forma y tamaño, es realmente difícil de variar en esencia. Dejando aparte el problema de la frangibilidad y fragilidad al impacto y al lanzamiento, por ser problema de composición principalmente, se ha tratado de resolver la obtención de una trayectoria requerida por los nuevos reglamentos, que siendo realmente larga, ha de conservar en todo momento su plano vertical. La longitud ha venido resuelta por el mayor impulso de salida de las modernas máquinas, pero la conservación de la trayectoria ha venido siendo en todo momento un problema difícil de

96070

- 3 -



resolver. Se logró dotando al plato de un movimiento rotacional sobre su eje vertical que le imprimiese un efecto giroscópico tal que conservase la trayectoria tomada por el impulso inicial de la máquina lanzadora.

5 Por tal motivo, y para lograr el mencionado movimiento, el plato se coloca sobre una plataforma móvil (del tipo de la reseñada en el Modelo de Utilidad nº 90.273, registrado por el solicitante) provista de una banda elástica; en la primera descansa y se desplaza el plato en el lanzamiento, mientras que la segunda le sirve de apoyo, de elemento impulsor y le hace tomar el movimiento rotacional sobre sí mismo al salir despedido. Este movimiento es tanto más fuerte cuanto mayor sea la adherencia del plato a la referida banda, y para que fuera grande hasta ahora se viene empleando la impregnación de la referida banda con resina, lo cual obliga a frecuentes interrupciones en el tiro y fallos en el sistema total.

10  
15  
20 Estudiando el plato convencional y sus movimientos relativos sobre la plataforma portaplatos y banda elástica se ha logrado aumentar hasta el límite y a satisfacción dicha adherencia sin emplear medios como el descrito, sino dotando al plato de una banda especial estriada, precisamente aquella que descansa en la banda elástica del portaplatos, sin merma de sus cualidades convencionales y reglamentarias, y consiguiendo con ello todas las características requeridas en las actuales Reglamentaciones Internacionales.

25 En los dibujos que se adjuntan se muestra dicha innovación y la posición de dicha banda sobre el portaplatos en alzado (fig. 1) y en planta (fig 2).

30 Esencialmente se trata de un plato de tiro realizado de forma reglamentaria y composición convencional, cuyos detalles característicos son llevar una de sus bandas 4, precisamente aquella que descansa sobre la banda elástica 2 del portaplatos 1, estriada en toda su su-

96070

- 4 -



perficie y verticalmente en el sentido de la posición normal del plato sobre el portaplatos 1, y por último una concavidad 5 en la parte superior del platillo tal que contrarrestó los efectos direccionales del mismo producidos por la concavidad convencional inferior en el vuelo.

No se describen por entero la forma y partes integrantes del plato, así como el total movimiento de la máquina lanzaplatos impulsora por ser accesorios al modelo en sí propuesto, y considerar que los elementos descritos esenciales, pueden variar de forma y dimensiones así como estar complementados por otros para el mejor funcionamiento ó acción de las partes descritas.

La acción producida por las innovaciones introducidas en el plato de tiro se pueden describir del siguiente modo. El plato viene colocado sobre el portaplatos 1 y junto a la banda elástica 2, separada por medio de unos tetones 3 del portaplatos, en esa forma queda en contacto la banda 4 del plato con la banda elástica 2 del portaplatos. Al producirse el disparo de la máquina lanzadora el total que constituye el portaplatos y la banda elástica gira con movimiento acelerado en el sentido E-F de la figura 2 de forma que oprime al plato por su banda o anillo 4, dicho movimiento rotacional comunica una fuerza centrífuga al plato en la dirección A-B relativa con la bandeja portaplatos. El plato en estas condiciones se desliza por el portaplatos 1 cuya superficie metálica está pulida, al tiempo que oprimido contra la banda elástica 2 inicia un movimiento rotacional sobre su propio eje, según C-D, dicho movimiento viene facilitado por la adherencia conseguida por las estrias que presenta en toda su superficie por la banda de fricción 4, evitando con ello que resbale el plato, al tiempo que permite una mayor duración a la banda elástica citada, y suprimiendo por otra parte todo género de engorrosas operaciones tendentes al mismo objeto que hasta el momento se venían efectuando. Contemporanea



96070

mente presenta el plato una concavidad superior en forma de casquete esférico (6 en fig. 1) en vez de la clásica terminación poco profunda 5, para contrarrestar los efectos de turbulencias producidas por su convencional concavidad inferior, todo ello tendente a darle una regularidad absoluta en su trayectoria.

5

Hecha la descripción precedente, hemos de añadir, que los detalles de realización de la idea expuesta, pueden variar, sin que por ello cambie la esencia de la invención, que es la que se desprende de los párrafos que anteceden y la que se reivindica en la siguiente

10

N O T A

En resumen: El Modelo de Utilidad que se solicita, recaerá sobre las reivindicaciones siguientes:

15

1º.- PLATO DE TIRO PERFECCIONADO, caracterizado esencialmente porque, su banda de fricción o arrimo a la banda elástica del portaplatos de la máquina lanzadora, está estriada en toda su superficie, tendente al total agarre o adherencia a dicha banda elástica, impidiendo por tanto deslizamientos sobre la misma.

20

2º.- PLATO DE TIRO PERFECCIONADO, caracterizado esencialmente porque su superficie o plano superior adopta la forma de concavidad en casquete esférico de tal manera que contrarreste las turbulencias en vuelo de la concavidad inferior.

25

3º.- Se reivindica por último, como objeto sobre el que ha de recaer el Modelo de Utilidad que se solicita: " PLATO DE TIRO PERFECCIONADO ".

Todo conforme queda descrito y reivindicado en la presente Memoria que consta de cinco páginas mecanografiadas y dibujos adjuntos.

Madrid, 10 de Noviembre de 1962

ALFONSO UNGRIA

P.P. *[Handwritten signature]*

30

96070

10

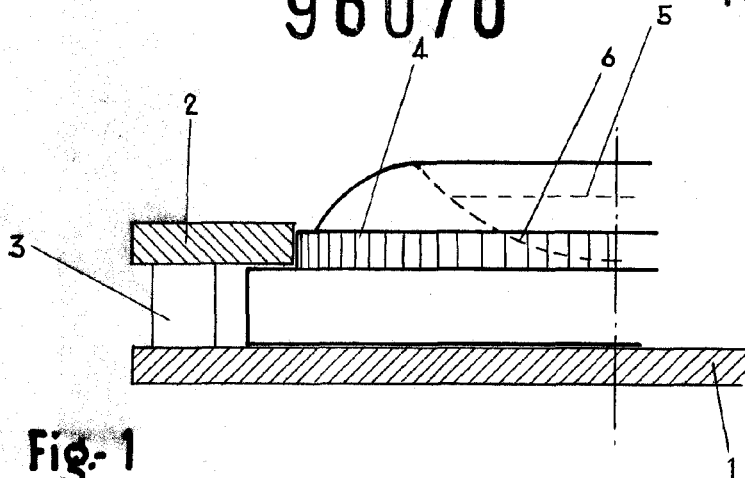

Fig-1

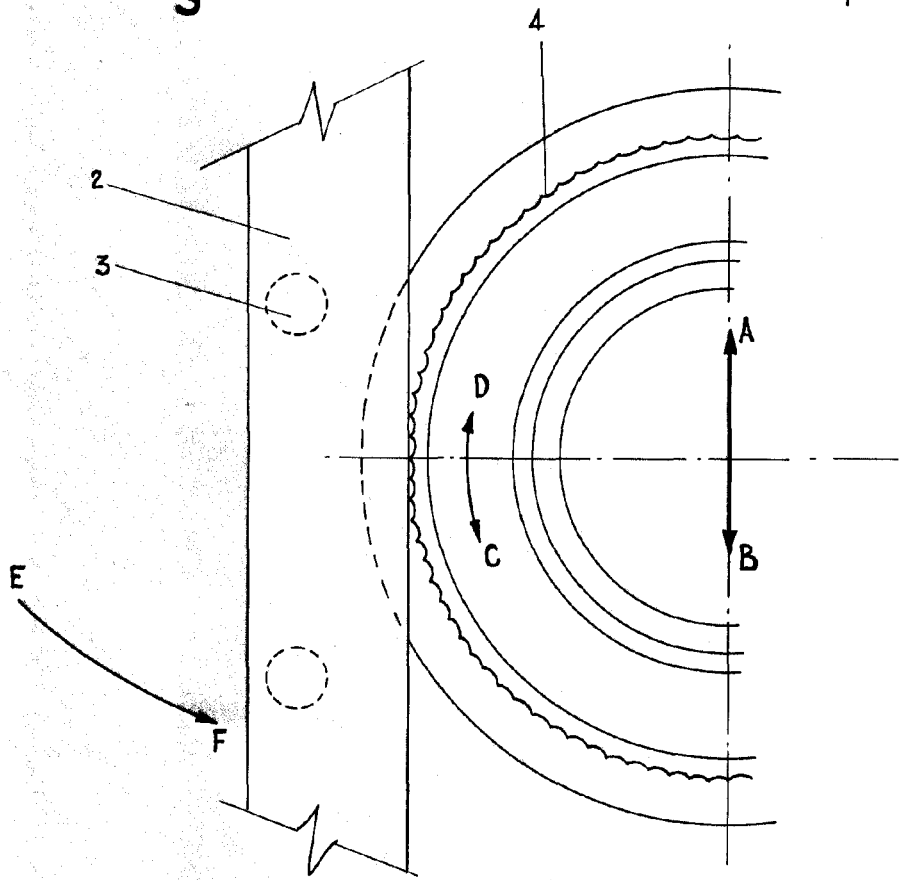

Fig- 2

ESCALA VARIABLE

Madrid, 10 de Noviembre de 1962

ALFONSO UNGRIA

P.P.