



96067

MEMORIA DESCRIPTIVA

---

Correspondiente a la solicitud de registro de un Modelo de Utilidad que, por veinte años, se solicita para España, a favor de TALLERES UNIDOS, S.A., situados en Zaragoza, camino de Juslibol, s/n., - - - - -

p o r

"MONTAJE PARA RODILLOS TRANSPORTADORES POR GRAVEDAD"

---

Se reivindica la protección jurídica prevista en el vigente Estatuto sobre Propiedad Industrial, para un montaje para rodillos transportadores por gravedad, cuyas características y perfeccionamientos con relación a cuanto sobre la materia se conoce en la actualidad en el

96067



mercado nacional, le hacen acreedor al privilegio de explotación exclusiva por veinte años que reconoce y preceptúa el mencionado cuerpo legal.

10 En la hoja de planos que se acompaña, se representa y posible caso de realización en la práctica, el cual se cita a título de ejemplo ilustrativo de la redacción de la presente memoria, y por consiguiente, sin carácter limitativo alguno.

15 Haciendo referencia a la numeración convencional dada en la hoja de planos a los diferentes elementos y piezas componentes del objeto industrial de esta modelo de utilidad, a continuación se detalla su construcción y características.

20 Consta esencialmente de una tapeta estampada (1) constituida por una sola pieza embutida en el interior de los extremos de un cilindro o tubo (2).

En dicha tapeta queda previsto un reborde periférico (3) que actúa a modo de tope limitando la entrada de la tapeta en el cilindro, quedando unido el reborde (3) y los extremos de este último a matajunta.

25 La tapeta (1) presenta centralmente un alojamiento en el que va montado un cojinete (4) de rodamiento sobre un eje pasante (5) provisto de pasadores de inmovilización (6) en ambos extremos.

30 Se hace la salvedad de que los detalles accidentales de tamaño, forma y dimensiones, así como los materiales utilizados en su construcción son de naturaleza accesoria, sin que su variación o alteración desvirtúe o modifique la esencialidad que caracteriza y distingue al objeto de la presente invención.

96067 1



10 NOV

35

N O T A

EN RESUMEN: El presente modelo de utilidad, que por veinte años, se solicita para España, ha de recaer sobre las siguientes reivindicaciones:

40

1ª.- "MONTAJE PARA RODILLOS TRANSPORTADORES POR GRAVEDAD", que se caracteriza esencialmente por estar constituido por una tapeta estampada de una sola pieza, la cual va embutida en el interior de los extremos de un cilindro transportador.

45

2ª.- "MONTAJE PARA RODILLOS TRANSPORTADORES POR GRAVEDAD", según la reivindicación anterior, que se caracteriza porque en dicha tapeta queda previsto un reborde periférico que, a modo de tope, limita la entrada de la misma en el interior del cilindro; quedando unido a matajunta dicho reborde con los extremos del cilindro.

50

3ª.- "MONTAJE PARA RODILLOS TRANSPORTADORES POR GRAVEDAD", según las reivindicaciones anteriores, que se caracteriza porque la tapeta presenta centralmente un alojamiento para los cojinetes de rodamiento sobre los que el rodillo gira en un eje pasante, provisto de pasadores de inmovilización en ambos extremos.

55

4ª.- Por último, se reivindica la protección jurídica prevista en el vigente Estatuto sobre Propiedad Industrial que por veinte años, se solicita para España.

p o r

"MONTAJE PARA RODILLOS TRANSPORTADORES POR GRAVEDAD"

60

Todo conforme queda expresado en la presente memoria descriptiva que consta de tres folios escritos a máquina por una sola cara y una hoja de planos que se acompaña.

Madrid, 10 NOV, 1962

P.A. PIERRO FALLO MARRA

*[Handwritten signature]*

960671

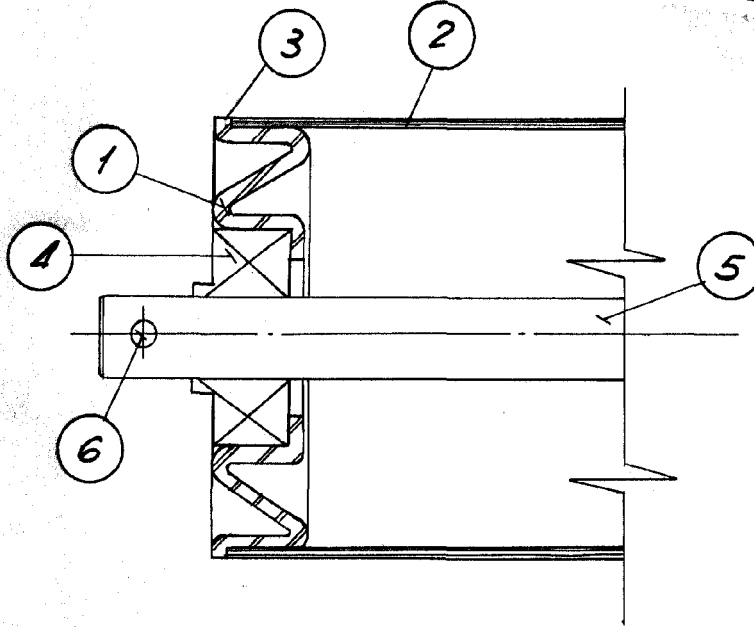

*Escala variable.*

Madrid, 10 NOV. 1962

P.A.,

PEDRO FELIX BARRA  
S.A.