



81



96054

MODELO DE UTILIDAD

por 20 años

a favor de D. SATURNINO CODINACI PARAROLS, de nacionalidad española, residente en Barcelona, Nápoles, 94. - - - - - por: "LOMO PARA UNIR GRUPOS DE HOJAS A MODO DE CUADERNO". -

MEMORIA DESCRIPTIVA

El presente modelo de utilidad se refiere a un lomo para unir grupos de hojas a modo de cuaderno.

Más concretamente se refiere el modelo a una pieza  
5 que actúa de pinza en toda su longitud para aprisionar, por uno de sus lados, grupos de hojas o documentos, para presentación de presupuestos, estudios de obras y similares y también para la formación de libretas o dossiers de hojas intercambiables, eliminándose con dicho elemento el cosido con grapas tal  
10 y como se acostumbra en la actualidad.



La referida pieza, de condición elástica, es de sección en U casi cerrada y fondo ligeramente ensanchado, siendo sus bordes los que efectúan en toda su longitud la presión adecuada para la retención de las hojas que se introduzcan en el interior de esta pieza semirrígida.

Con el fin de facilitar la explicación se acompaña a la presente memoria una lámina de dibujos, en la que se ha representado un caso de realización, que se cita a título de ejemplo no limitativo del alcance del modelo.

En los dibujos:

La figura 1 muestra un lomo del indicado tipo.

La figura 2 ilustra en perspectiva un grupo de hojas unidas por este lomo.

La figura 3 representa dos ejemplos de la forma que puede adoptar en sección la pieza constitutiva del lomo.

La figura 4 muestra la forma de acoplar el lomo a las hojas, estando éstas resguardadas por unas tapas.

Consiste en una pieza laminar de material semirrígido y elástico, -1-, de sección casi cerrada en forma similar a una "U" con sus ramas convergentes, los bordes longitudinales de cuya pieza aprisionan el grupo de hojas o documentos -2- introducidos en dicha pieza.

El lomo puede acoplarse directamente en un grupo de hojas y también sobre unas tapas -2'- por ejemplo tipo carpeta que resguarden las hojas, constituyendo de esta manera una especie de cuaderno de hojas intercambiables.

La pieza o lomo -1-, presentará sus bordes longitudinales -3-, lisos o bien reforzados con un nervio interior -4-, figura 3.

El modelo, dentro de su esencialidad, puede ser lle-



vado a la práctica en otras formas de realización que difieran solo en detalle de la indicada a título de ejemplo, a las cuales alcanzará igualmente la protección que se recaba. Podrá, pues, fabricarse en cualquier tamaño y forma, con el material  
5 que se considere más adecuado, por quedar todo ello comprendido en el espíritu de las reivindicaciones.

N O T A

Se reivindica como objeto del presente modelo de utilidad:

10 1.- Lomo para unir grupos de hojas a modo de cuaderno, caracterizado esencialmente, por consistir en una pieza laminar semielástica de sección en U casi cerrada y fondo ligeramente ensanchado, los bordes longitudinales de la cual aprisionan el grupo de hojas introducidas en su interior por uno de sus  
15 lados, constituyendo de esta forma una especie de cuaderno de hojas intercambiables.

2.- Lomo para unir grupos de hojas a modo de cuaderno, según la anterior reivindicación, en el que la pieza constitutiva del lomo se aplica sobre unas tapas que resguardan las  
20 hojas dispuestas en su interior, quedando retenido el conjunto, por uno de sus lados, por dicha pieza.

3.- LOMO PARA UNIR GRUPOS DE HOJAS A MODO DE CUADERNO.  
Consta la presente memoria descriptiva de tres hojas, mecanografiadas, foliadas, numeradas y escritas por una sola cara, acompañada de una hoja de dibujos.

Barcelona, para Madrid, a 31 de Octubre de 1962.

SATURNINO CODINACH PARAROLS

P. A.

FIG. 1

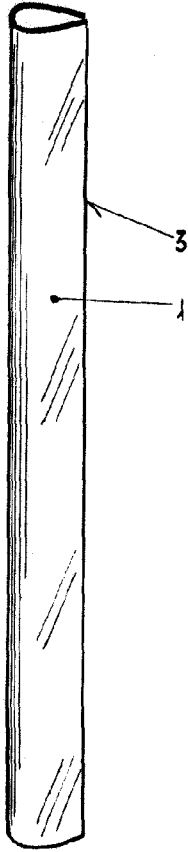

FIG. 2

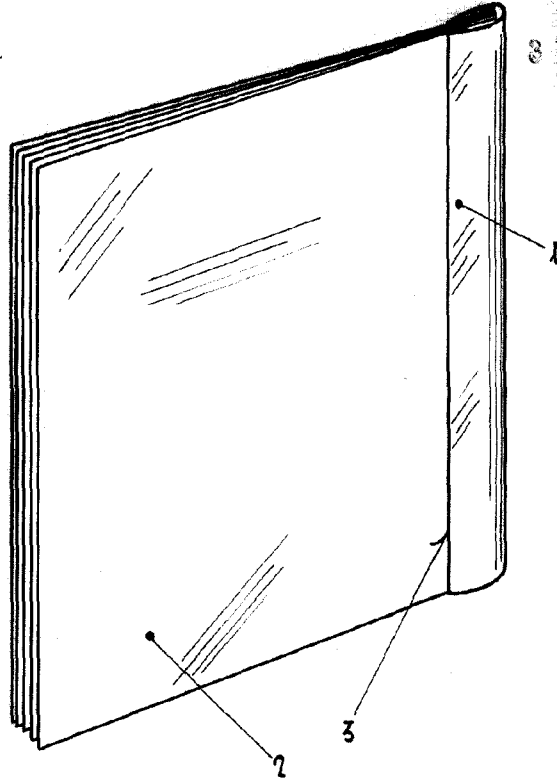

FIG. 3

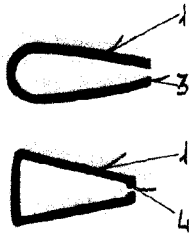
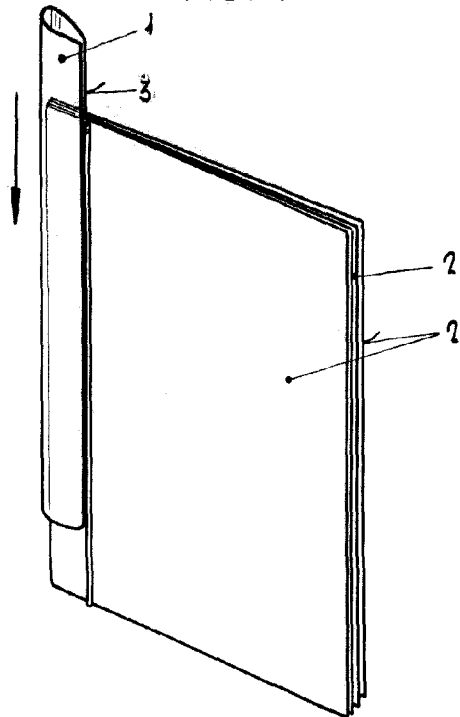

FIG. 4



Barcelona, 3/ Octubre 1962.

p. a.

*[Handwritten signature]*

Escala variable