

96053

P A T E N T E   D E   M O D E L O   D E   U T I L I D A D

por VEINTE AÑOS

a favor de Don Ramón CARRERA Morales, de nacionalidad española, domiciliado en Barcelona, calle Mallorca, número 199, por :

"UN CENICERO".

M E M O R I A   D E S C R I P T I V A

1            El presente Modelo de Utilidad tiene por objeto un  
nuevo tipo de cenicero, de construcción sumamente sencilla y barata, y agradable apariencia, en el que es especialmente de destacar el sentido práctico y comodidad de  
5            uso.

            La estructura y principales características y ventajas del cenicero en cuestión, serán mas fácilmente comprensibles a la vista de los dibujos adjuntos, en los que desde luego, sin caracter limitativo de ninguna clase se ha  
10            representado un ejemplo concreto de realización práctica del mismo.

96053



31 OCT 5

En estos dibujos, la figura 1 es una vista en perspectiva del conjunto del cenicero, y la figura 2 es un despiece, asimismo en perspectiva, mostrando por separado los dos elementos fundamentales integrantes de aquél.

5 Refiriéndonos, pues, a los dibujos dichos:

El cenicero en cuestión se constituye esencialmente a base de un cuerpo paralelepípedo hueco 1, de dimensiones y proporciones variables entre los mas amplios límites, y constituido a partir de cualquier material adecuado, por ejemplo, plástico, chapa metálica, madera, etc., ferrado o no. De manera preferente el cenicero en cuestión se calculará para ser utilizado como cenicero de sobremesa -tal como se ha representado en los dibujos- por mas que, como fácilmente se comprende, ningún inconveniente habría en dotarlo de unos pies de apoyo, o en aumentar ampliamente la altura del cuerpo paralelepípedo, de manera que pueda descansar directamente sobre el suelo.

En el interior del cuerpo 1 encaja en forma ajustada un elemento que conforma a modo de un enrejillado de tabiques planos 2-3 dispuestos según dos series paralelas que se cruzan de manera preferente en forma ortogonal. Esta pieza encaja en forma ajustada en el interior del cuerpo dicho, de manera que los tabiques 2-3 son ortogonales al fondo, o al tabique intermedio paralelo al plano de fondo sobre el que descansarán en algunos casos, quedando los bordes superiores de aquéllos aproximadamente enrasados con el borde superior del expresado cuerpo. El interior del cuerpo 1 queda, pues, dividido en una serie de compartimentos verticales de sección transversal preferentemente cuadrada, en los que se depositarán la ceniza, colillas, cerillas y demás desperdicios.

Finalmente, el conjunto se completa con un utensilio destinado a facilitar la acción de apagar las colillas que

96053



se depositen en los compartimientos dichos. Este utensilio se halla simplemente constituido por un vástago rígido rectilíneo 4, de sección transversal preferentemente cuadrada, a cuya extremidad libre se halla rígidamente fijada en sentido ortogonal una placa plana 5, de planta adecuada a la sección de los expresados compartimientos.

Se comprende que el conjunto del cenicero descrito podrá ser obtenido en grandes series a precios realmente bajos; se comprende también que la utilización será perfectamente cómoda, dado que bastará desmontar el elemento que conforma los tabiques 2-3 para proceder con toda facilidad a la limpieza del conjunto, que podrán dejarse los cigarrillos encendidos encima de los bordes superiores -coplanarios- de estos tabiques, y que la acción de apagado de las colillas y cerillas no ofrecerá dificultad alguna.

Resta ya únicamente hacer constar de una manera general y expresa que, como se comprende y es lógico, en la realización práctica del cenicero que ha quedado descrito, cabrá introducir todas aquellas adiciones y modificaciones de detalle que no afecten a lo que constituye la esencialidad del registro que se solicita.

N O T A

SE REIVINDICA:-

1 - Un cenicero, caracterizado por comprender un cuerpo hueco paralelepípedo, abierto por su base superior, en el interior del cual encaja en forma ajustada un elemento que conforma un enrejillado de tabiques planos regularmente dispuestos según dos series paralelas, cuyos bordes superiores quedan aproximadamente enrasados con el plano de la base abierta del cuerpo dicho, de manera que éste es dividido por aquéllos en una serie de compartimientos verticales iguales, com-

96053



pletándose el conjunto con una placa plana de planta adecuada a la sección transversal de los expresados compartimentos, en los que puede introducirse, cuya placa se halla ortogonalmente solidarizada a la extremidad de un mango rígido rectilíneo, de longitud adecuada.

2 - Un cenicero.

Consta la presente Memoria Descriptiva de cuatro hojas mecanografiadas, escritas por una sola cara, numeradas del 1 al 4 y con sus líneas numeradas, a su vez, de cinco en cinco y de dibujos, anexos.

Barcelona, 31 OCT. 1962  
P.A.



FIG. 1

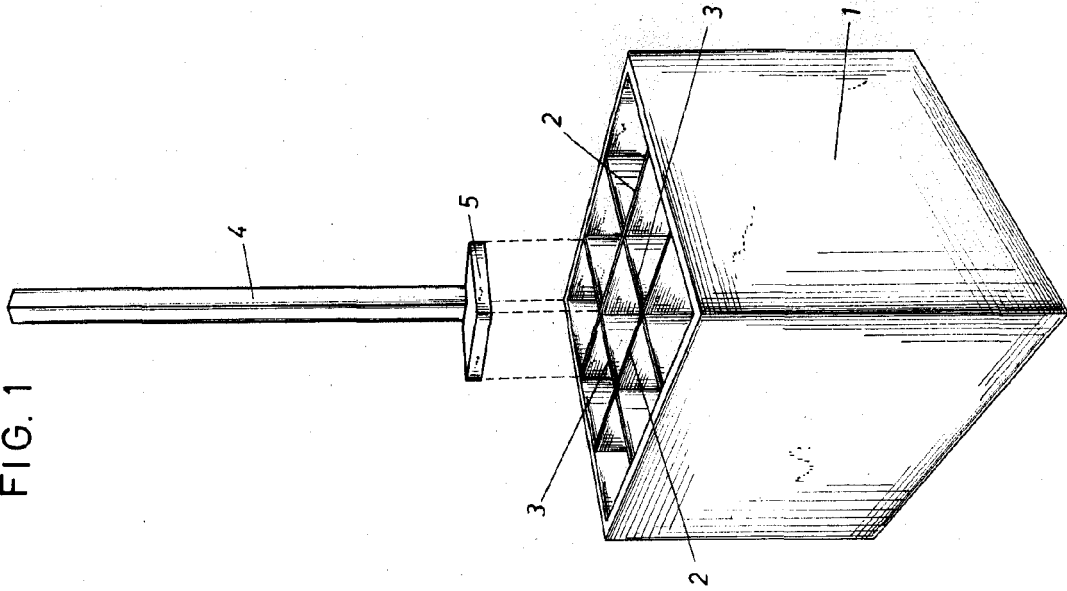
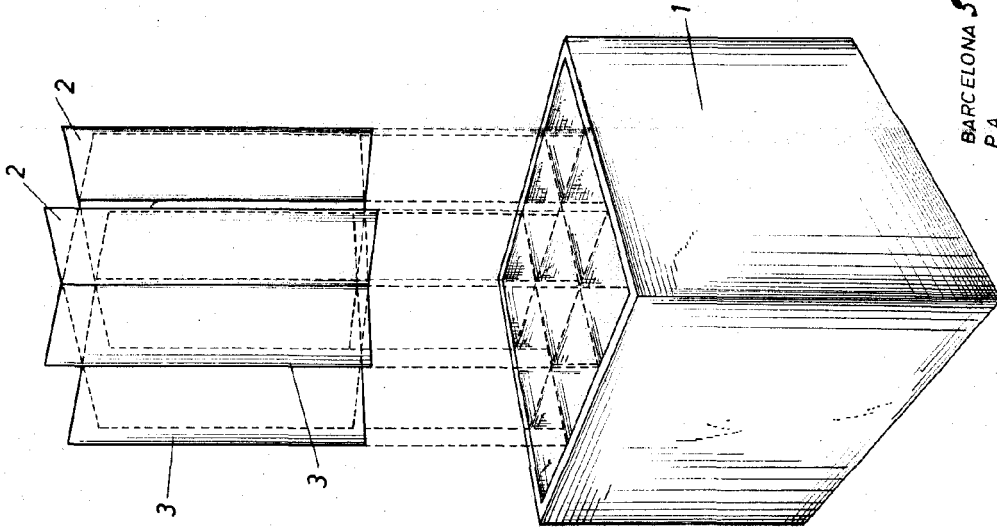

FIG. 2



BARCELONA 5/ OCTUBRE, 1962  
P.A.